



C 100.7 / C 105.7 / C 110.7
C 110.7 X-TRA (C 110.7 NZ)
C 120.7 / C 120.7 X-TRA, C 125.7 / C 125.7 X-TRA
Käyttöohje



Ohjeissa on kolme osaa. Osa 1:3 Turvallisuusohjeet Osa 2:3 Käyttö ohjeet. Osa 3:3 Tekniset tiedot ja vaatimustenmukaisuusvakuutus.

Osa 1:3 Turvaohjeet

 Lue ohjeet huolellisesti ennen laitteen käyttämistä ensimmäistä kertaa. Säilytä nämä ohjeet myöhempää käyttöä varten.

 Tällä symbolilla merkittyihin turvaohjeisiin on kiinnitettävä huomiota henkilö- tai vakavien omaisuusvahinkojen välttämiseksi.

Varoitukset

 Tämä laite on suunniteltu vain Nilfiskin toimittamille tai suosittelemille puhdistusaineille. Muiden puhdistusaineiden tai -kemikaalien käyttäminen voi heikentää laitteen turvallisuutta.

 Korkeapainesuihku voi olla vaarallinen, jos sitä käytetään väärin. Älä suuntaa suihkua ihmisiä, jännitteisiä sähkölaitteita tai laitetta itseään kohti.





 Älä käytä laitetta, jos sen lähellä on ihmisiä, jotka eivät ole pukeutuneet suojavaatteisiin.

 Älä suuntaa suihkua kohti itseäsi tai muita jalkineiden puhdistamiseksi.

 Räjähdyksivaara: älä ruiskuta syttyviä nesteitä.

 Lapset tai kouluttamattomat henkilöt eivät saa käyttää painepesureita.

 Korkeapaineletkut ja liitokset ovat tärkeitä laitteen turvallisuuden kannalta. Käytä ainoastaan Nilfiskin suosittelemia letkuja ja liitoksia.

 Käytä vain alkuperäisiä Nilfiskin suosittelemia varaosia laitteen turvallisuuden varmistamiseksi.

 Takaiskuventtiilin läpi virrannut vesi ei ole juomakelpoista.

 Älä käytä laitetta, jos sen tärkeät osat, kuten turvalaitteet, paineletku tai liipaisin, tai sähköjohto ovat kuluneet tai vahingoittuneet.

 Puutteelliset jatkojohdot voivat olla vaarallisia. Jos jatkojohtoa käytetään, sen on sovellettava ulkokäyttöön. Liitäntä on pidettävä kuivana ja irti maasta. On suositeltavaa käyttää johtokelaa, joka pitää pistorasian vähintään 60 mm:n korkeudella maasta.

 Kun jätät laitteen ilman valvontaa, lopetat sen käyttämisen, muunnat sen toista käyttötarkoitusta varten sekä korjaamisen ja kunnossapidon ajaksi katkaise laitteesta virta ja irrota pistoke pistorasiasta.

 Kun painepesuria käytetään, voi muodostua aerosoleja. Aerosolien hengittäminen sisään voi olla haitallista terveydelle. Suojaudu aerosoleilta käyttämällä luokan FFP 2 tai vastaavaa hengityssuojainta puhdistamisympäristön mukaan.

Käyttötarkoitus ja vastuuehdot

- C-, D-, E- ja P-sarja on tarkoitettu kotona puhdistamiseen ja pystyasennossa käytettäväksi. Muunlainen käyttäminen on kielletty.
- Painepesurissa käytetään puhdistamistarkoituksen ja haluttujen tulosten mukaan erilaisia paineita ja pesuaineita. Noudata aina puhdistusaineiden käyttö- ja hävittämisohteita sekä hätätilanteiden varalta annettuja ohjeita huolellisesti.
- Älä käytä laitetta alle 0 °C:n lämpötilassa. Älä käynnistä jäädyntä laitetta. Älä käytä laitetta sisätiloissa äläkä peitä sitä käyttämisen aikana. Tällainen käyttäminen on ohjeiden vastaista ja virheellistä. Virheellinen paine, pesuaine ja/tai toiminta voi vaurioittaa laitetta, pintoja, materiaaleja ja laitteita.

Kaikki edellä mainittu käyttäminen on ohjeiden vastaista ja virheellistä. Nilfisk ei vastaa ohjeiden vastaisen tai virheellisen käyttämisen aiheuttamista vahingoista.

Sivustossamme www.get-started.nilfisk.com on lisätietoja käyttämisestä ja hävittämisestä sekä ohjeita hätätilanteiden varalta.

Turvalaitteet ja niiden toiminta

Laite pysähtyy automaattisesti, kun liipaisin vapautetaan. Laite käynnistyy uudelleen, kun liipaisinta painetaan. Ruiskutuskahvassa on lukituslaite. Kun se aktivoituu, ruiskutuskahvaa ei voi käyttää.

Laitteessa on automaattinen itsestään nollautuva ylikuumenemissuojaus. Jos laite ylikuumenee, ylikuumenemissuojaus katkaisee virransyötön. Odota tällöin, että laite jäähtyy. Sisäinen hydraulinen turventtiili suojaa järjestelmää ylipaineelta.

Varotoimet

Sähköliitäntä on annettava pätevän sähköasentajan tehtäväksi. Sen on täytettävä IEC 60364-1-määräykset. On suositeltavaa, että laitteen sähköliitännässä on vikavirtakytkin, joka katkaisee virransyötön, jos vikavirta ylittää 30 mA/30 ms:n ajan, tai maadoituksen koestuslaite.

- Käytä luokan D moottorinkäynnistys-/hitaita sulakkeita, jotka täyttävät IEC 947-2 -vaatimukset tai vastaavat IEC-alueen ulkopuolella käytössä olevat vaatimukset.
- Jos virtajohto on vahingoittunut, se on vaaran välttämiseksi vaihdettava Nilfiskin valtuuttamassa huoltokorjaamossa tai valtuutetulla ammattilaisella.
- Laitteita, joissa on merkinnät kahdesta jännitteestä ja taajuudesta, ei tarvitse säätää.
- Lapset eivät saa leikkiä tällä laitteella, joten heitä on valvottava.
- Käyttäjän ja kaikkien puhdistettavan kohteen

läheisyydessä oleskelevien henkilöiden on suojauduttava puhdistamisen aikana irtoavalta liialta.

- Käytä turvajalkineita, hengityssuojainta, suojalaseja, kuulonsuojaimia ja suojavaatteita käytön aikana.
- Laitteen tuottama korkeapaine on pääasiallinen vaara. Pitele suihkusuutinta tiukasti molemmilla käsillä. Käytön aikana suihkusuuttimeen vaikuttaa takapotkuvoima ja vääntömomentti.
- OSASSA3:3 kerrotaan takapotkuvoiman suuruudesta.
- Kuljetuksen aikana: Aseta laite vaakasuoraan asentoon pohja alaspäin. Kiinnitä hihnoilla.

EU

Lapset eivät saa käyttää painepesureita. Fyysisesti, sensorisesti tai henkisesti rajoittuneet tai kokemattomat henkilöt voivat käyttää tätä laitetta, jos heidät on koulutettu käyttämään sitä turvallisesti tai heitä valvotaan ja he ymmärtävät käyttämisen aiheuttamat vaarat.

Osa 2:3 Käyttö ohjeet

on laitteen ja sen osien yleiskuvaus sekä kuvia valmistelemisestä, käyttämisestä, vesiliitännästä, säilyttämisestä ja käyttäjäkunnossapidosta.

A Poistaminen pakkuksesta ja valmisteleminen käyttöä varten

Katso lisätietoja A-osan kuvista.

B Yhdistäminen juotavaksi tarkoitetun veden syöttöön

 Painepesurin avulla ei saa syöttää juotavaksi tarkoitettua vettä. Ennen laitteen yhdistämistä juotavaksi tarkoitetun veden syöttöön perehdy kansallisiin määräyksiin. Käytä tarvittaessa takaiskuventtiiliä.

- Käytä ½ tuuman ja 10-25 metrin puutarhaletkua.
- Noudata B-osan kuvien ohjeita.

C Muiden vesilähteiden käyttäminen

Laitteen vedenoton voi yhdistää esimerkiksi sadevesitynnyriin, jokeen, järveen tai säiliöön ja käyttää laitetta imevänä. Noudata C-osan kuvien ohjeita.

D Ruiskutuskahvan ja laitteen muodostaminen laitepariksi

Vain C-PG- ja D-PG-sarjan laitteet. Kun paristo on paikallaan, D1.1, ruiskutuskahva ja laite täytyy muodostaa laitepariksi 2 minuutin kuluessa. Kun laitetta etsitään, merkkivalo vilkkuu oranssina. Kun laitepari on muodostettu, merkkivalo sammuu. Noudata kuvien D1.1-D1.5 ohjeita. Jos laiteparin muodostaminen keskeytyy, muodosta laitepari noudattamalla kuvien D2.1-D2.5 ohjeita. Vihreä merkkivalo ilmaisee tehon säätämisen. Katso kuvia D3.1 ja D3.2.

E Laitteen jättäminen ilman valvontaa yli 5 minuutin ajaksi.

 Katso varoitusluettelo. Noudata E-osan kuvien ohjeita.

F Käytön jälkeen ja säilytys

Käytön jälkeen Sammuta laitteesta virta. Tyhjennä vesi laitteesta ja varusteista jäämisvaurioiden välttämiseksi. Irrota pistoke pistorasiasta. Irrota vedensyöttöletku. Kelaa sähköjohto ja paineletku kiepille, jotta johto, pistoke, paineletku ja liitokset eivät vaurioidu. Laite täytyy säilyttää suojattuna jäätymiseltä.

- Noudata F-osan kuvien ohjeita.

G Kunnossapitäminen, tarkastaminen ja korjaaminen

Kun laite on ollut pitkään käyttämättä, se täytyy huoltaa ennen sen käynnistämistä.

 Tarkista aina ennen käyttämistä, ettei laitteessa ja varusteissa ole vaurioita. Jos vaurioita on, toimi varoitusluettelossa kuvatulla tavalla.

- Älä yritä tehdä huoltoja, joita ei ole kuvattu näissä käyttöohjeissa. Jos laite ei käynnisty tai pysähdy, jos se tärisee, jos paine vaihtelee, jos moottorissa esiintyy käyntihäiriö, jos sulake palaa tai jos vettä ei tule, tutustu ongelmanratkaisukaavioon sivustossamme osoitteessa www.get-started.nilfisk.com. Korjaustyöt on teetettävä Nilfiskin valtuuttamassa huoltokorjaamossa käyttämällä Nilfiskin varaosia.
- Käyttäjäkunnossapidon ohjeet ovat G-osan kuvissa.

Osa 2:3 - Käyttö ohjeet

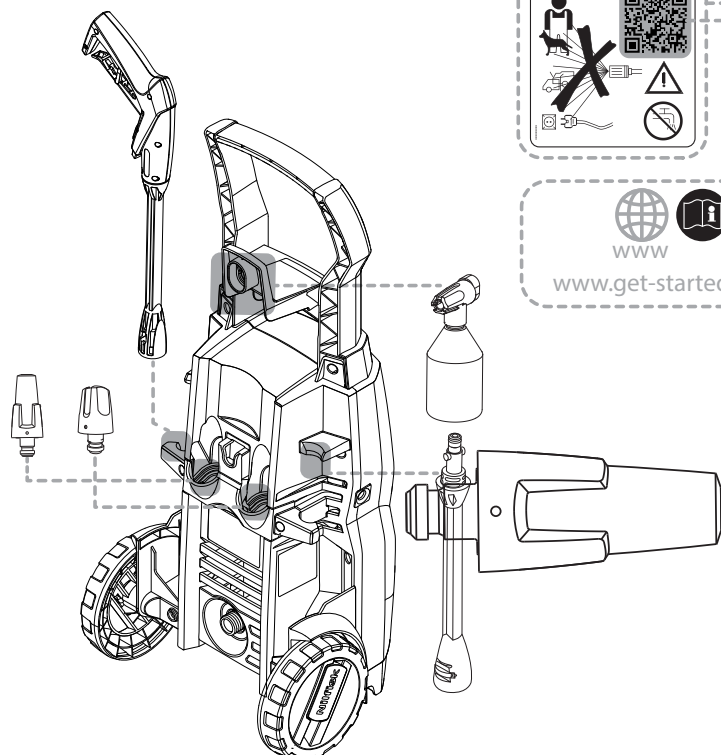
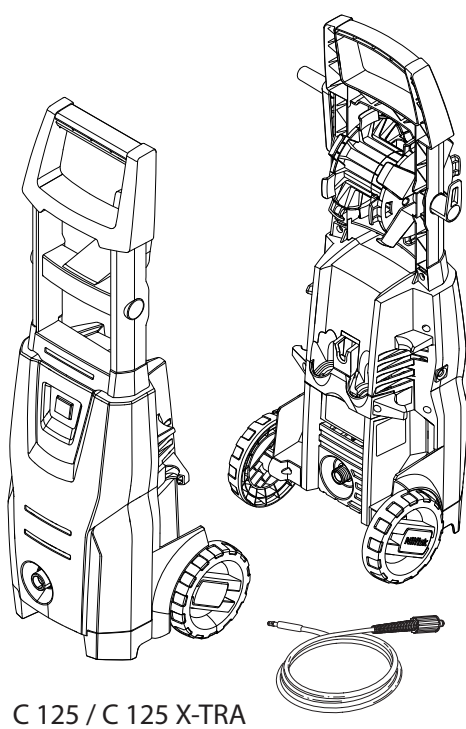
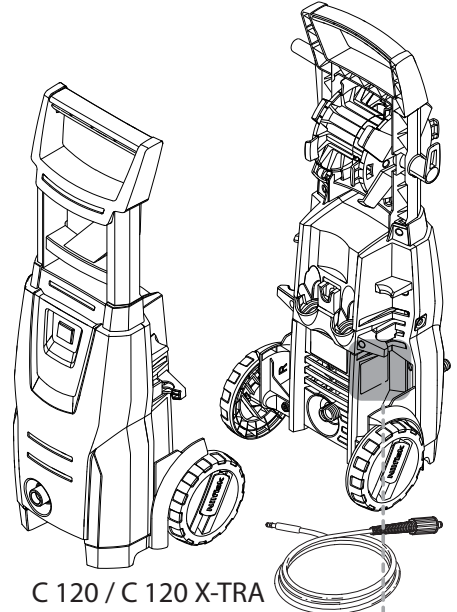
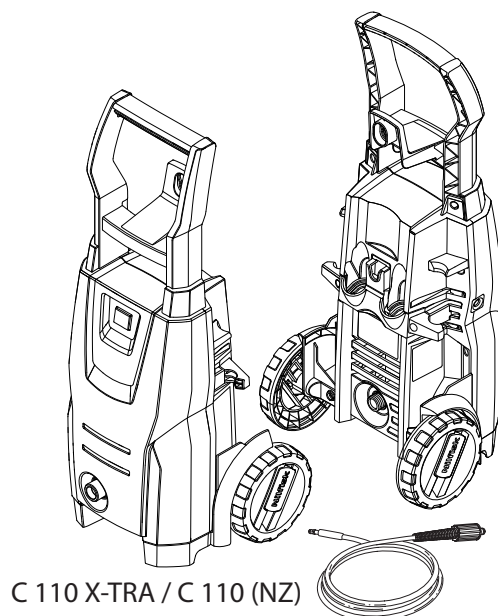
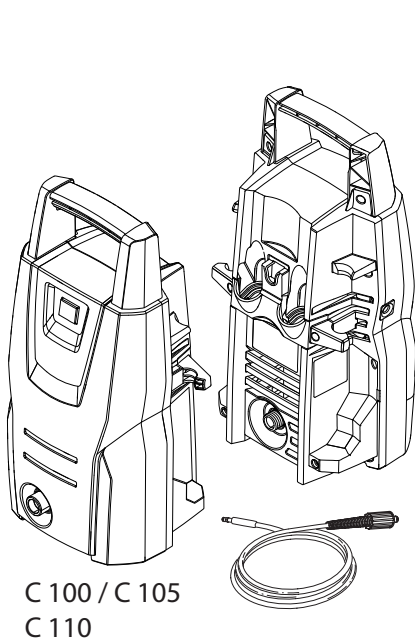
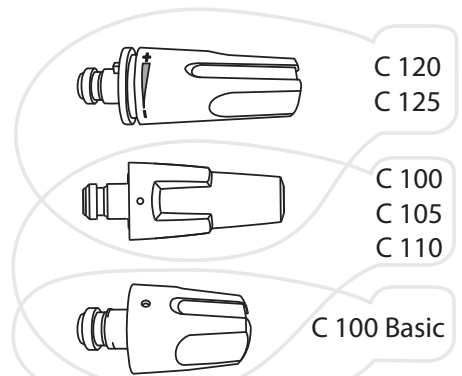
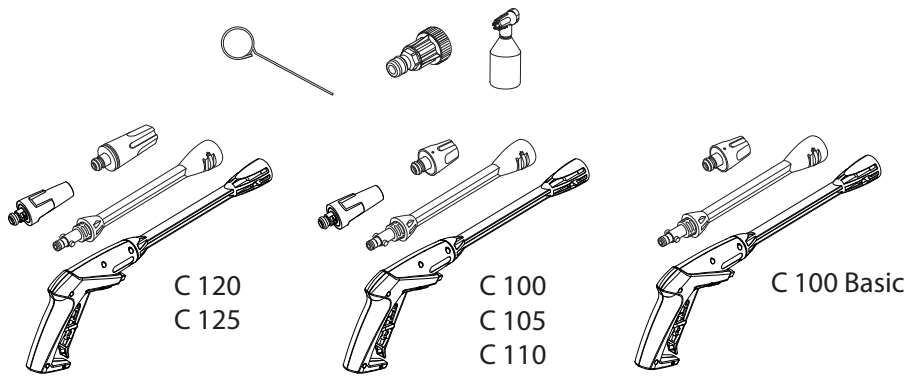

A

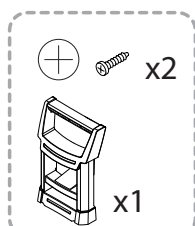
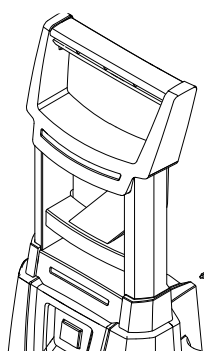
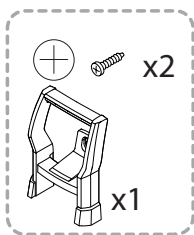
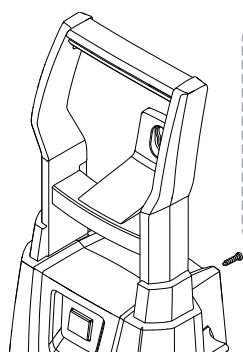

C 120

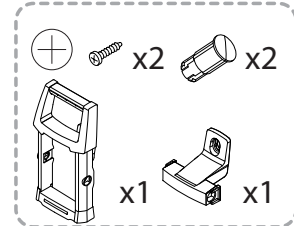
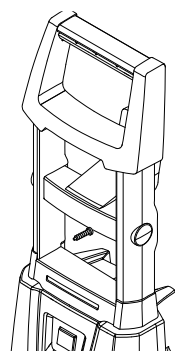

C 125

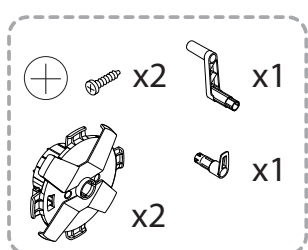
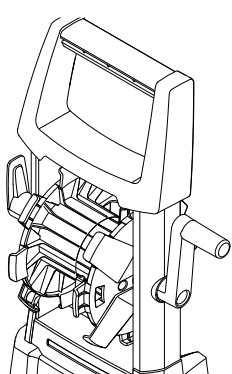
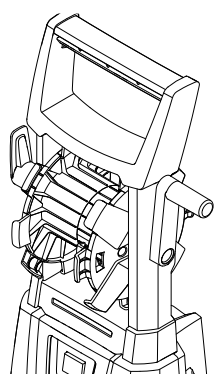

C 120 X-TRA / C 125 X-TRA

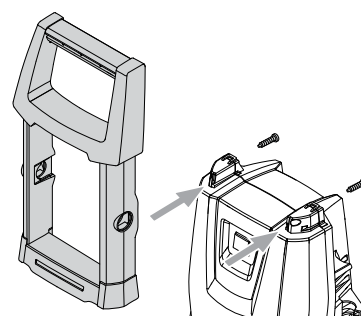

A1.1

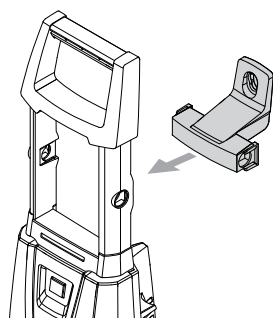

A1.2

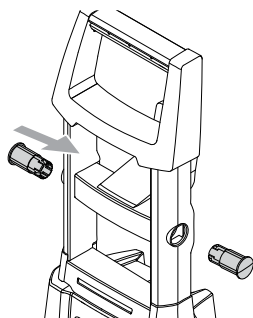

A1.3

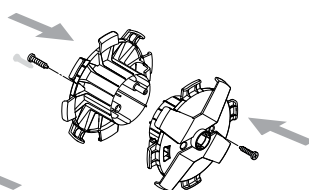

A1.4

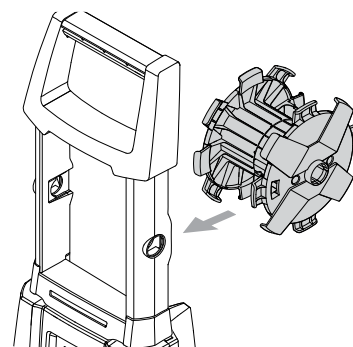

A1.5

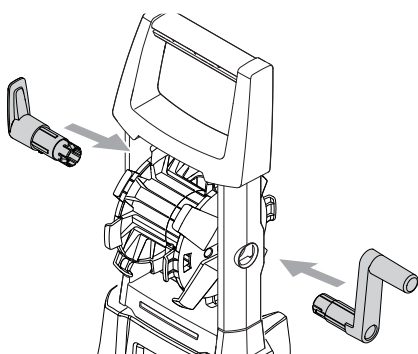

A1.6

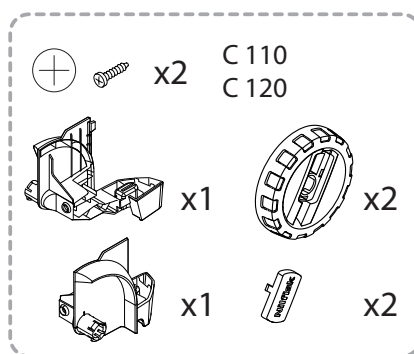
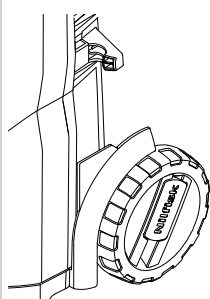

C 110
C 120

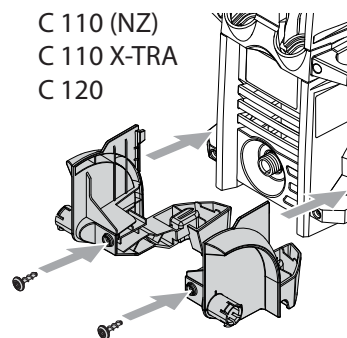

C 110 (NZ)
C 110 X-TRA
C 120

A2.1

A



C 125

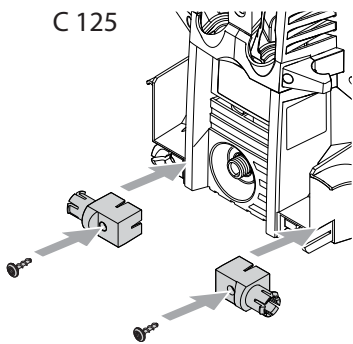

A2.2

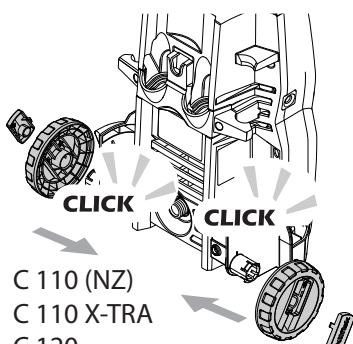

A2.3

C 110 (NZ)
C 110 X-TRA
C 120
C 125

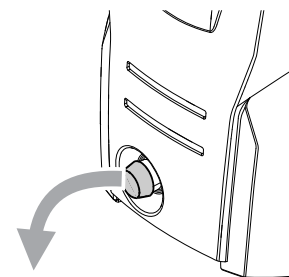

A3.1

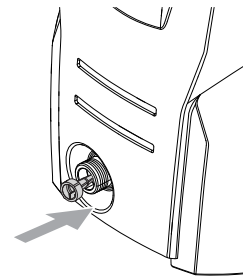

A3.2

x1

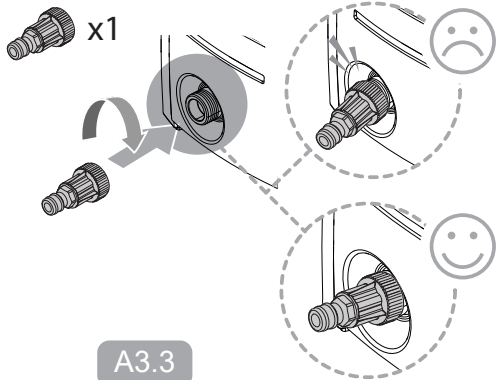

A3.3

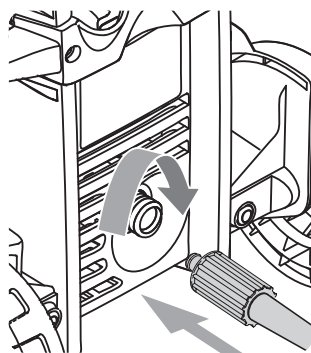

A3.4

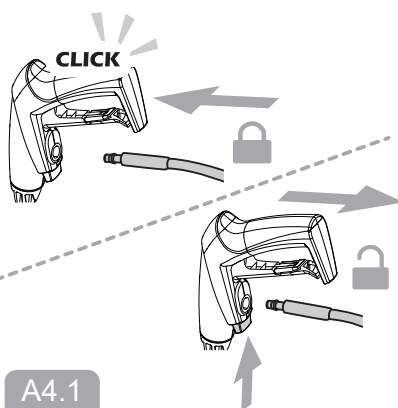

A4.1

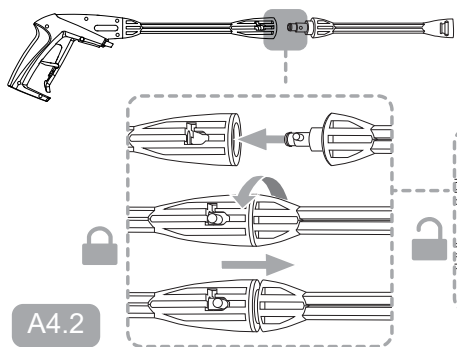

A4.2

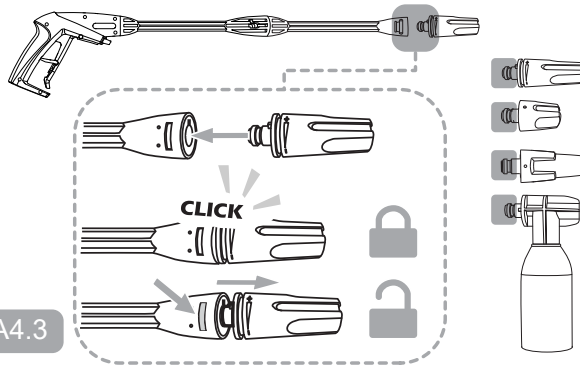

A4.3

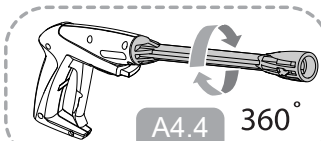

A4.4 360°

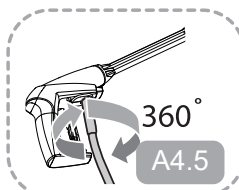

A4.5 360°

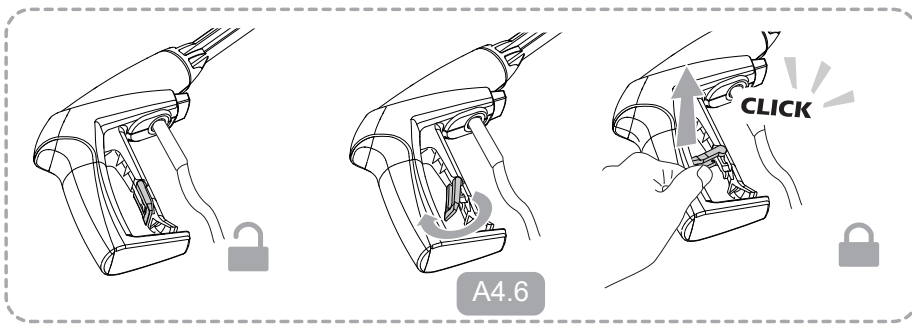

A4.6



not included

MAX 1 MPa/10 bar
MAX 40° C

B1.1

B1.2

B1.3

B1.4

B1.5

B1.6

B1.7

B1.8

B1.9

B1.10

B1.11

B1.12

B2.1

B2.2

B2.3

MPa bar

MPa bar

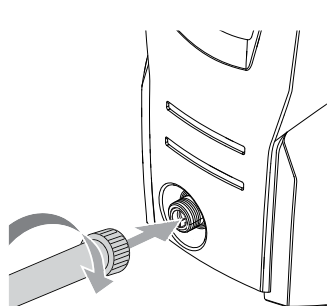
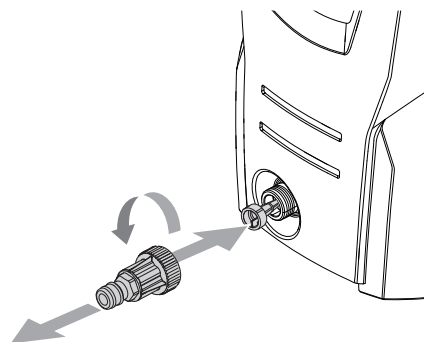
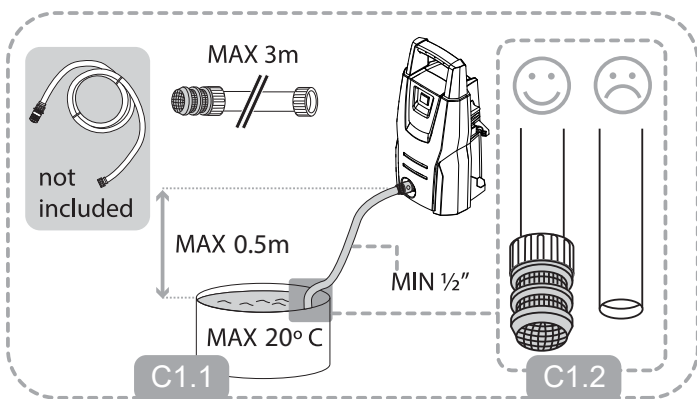

C1.3

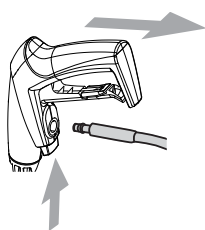

C1.4

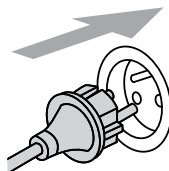

C1.5



MAX 2min



C1.6

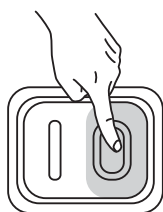

C1.7

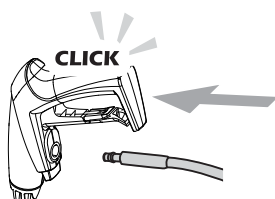

C1.8

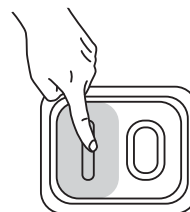

C1.9

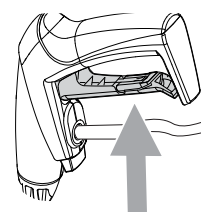

C1.10



D



C 100 - C 125 series

E



>5min



E1.1



E1.2

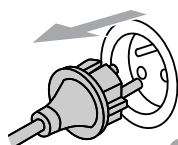

E1.3



E1.4

F

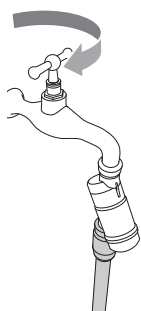

F1.1

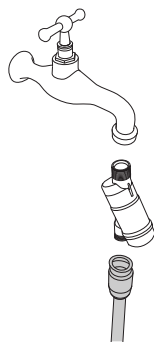

F1.2



F1.3

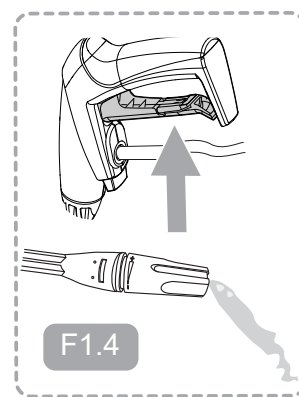

F1.4



F1.5

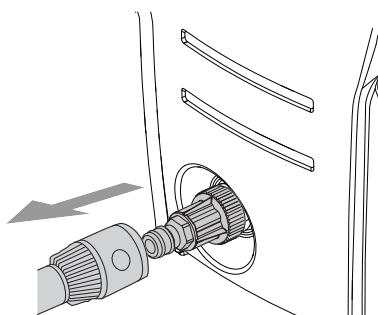

F1.6

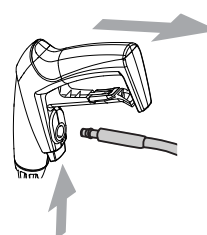

F1.7

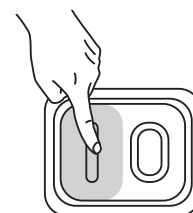

F1.8

F

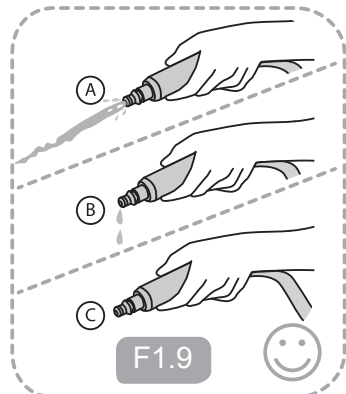

F1.9

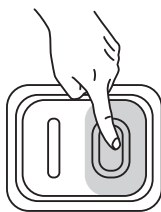

F1.10

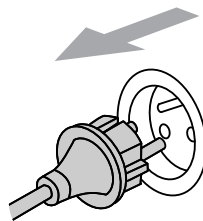

F1.11

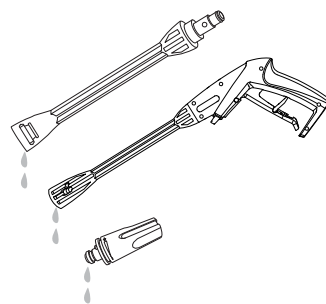

F1.12

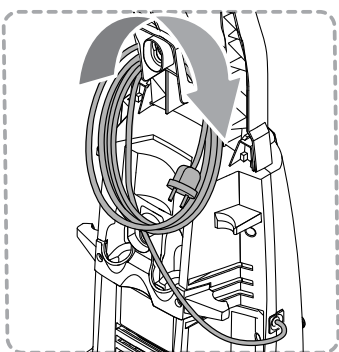

F1.13

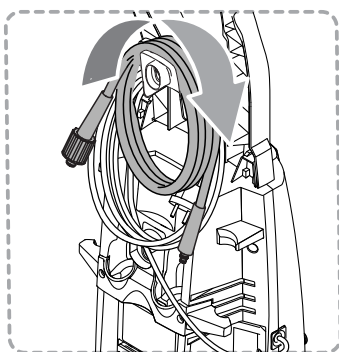

F1.14

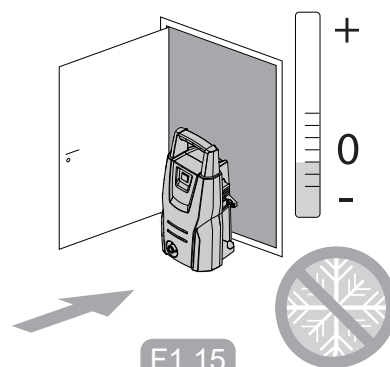

F1.15

G

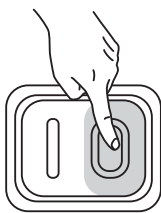

G1.1

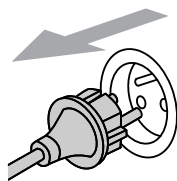

G1.2

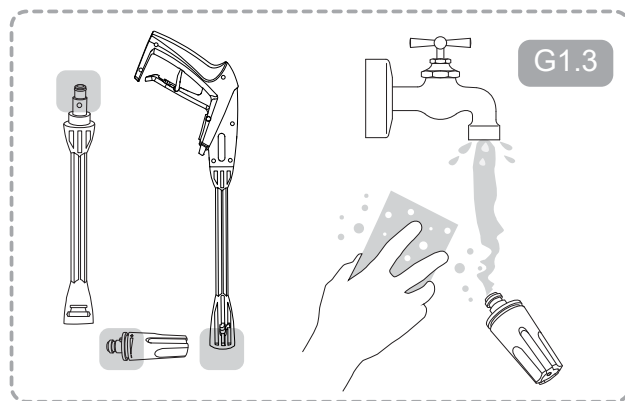

G1.3

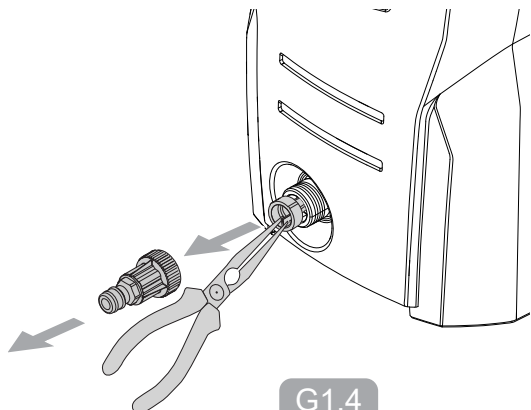

G1.4



G1.5

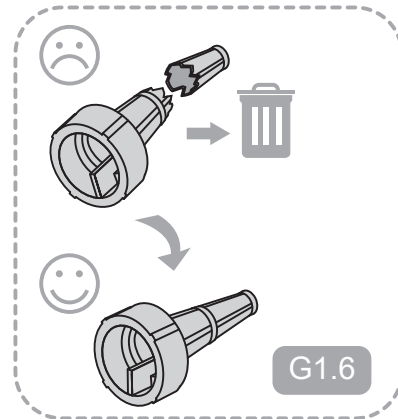

G1.6

G

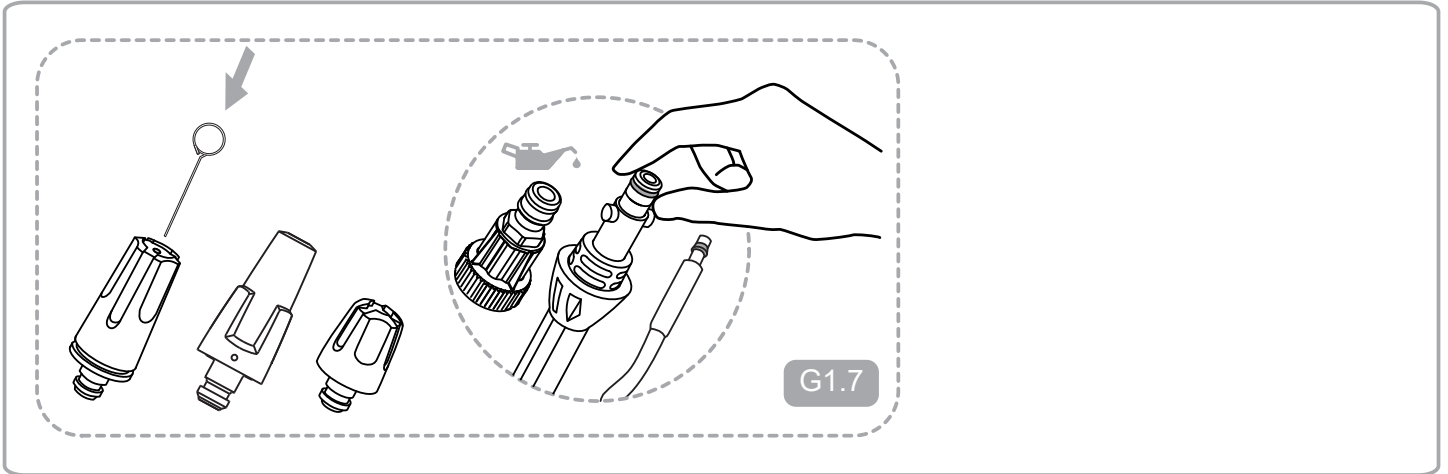

H



128500938
Super Foam Sprayer



6410762
Rotary Brush

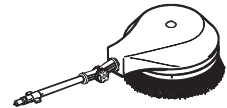

106411177
BA-Valve



128470456
Multi Brush



128500673
Inlet Suction Hose

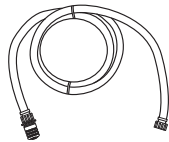

128470459
Multi Brush
Kit

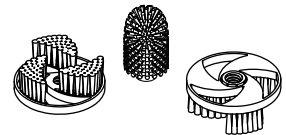

6411131
Click&Clean
Auto Brush



128500955
Power Patio

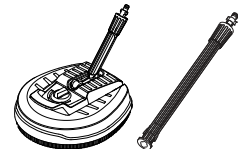

6411135
Click&Clean
Underchassis Nozzle



128500702
Patio

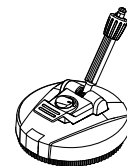

6411136
Click&Clean
Auto Nozzle



6410766
Drain & Tube
Cleaner - 15 m

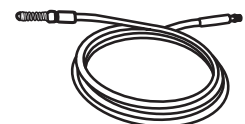



128470040
Roof Cleaner



126411387
Wall Bracket

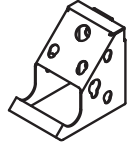

Osa 3:3 - Tekniset tiedot ja vaatimustenmukaisuusvakuutus

Tekniset tiedot

		C 100.7	C 105.7	C 110.7 C 110.7 (NZ) C 110.7 X-TRA	C 120.7	C 120.7 X-TRA	C 125.7	C 125.7 X-TRA	
Sähkötekniset tiedot	Unom	220-240 V							
	f _{nom}	50/60 Hz							
	P	1,3 kW	1,4 kW				1,5 kW		
	Inom	6 A					6,5 A		
Suojausluokka	Class I/ Class II	Class II							
Suojausaste	IP XX	IP X5							
Hydrauliikan tiedot	p _{nom}	7 MPa / 70 bar	7,5 MPa / 75 bar	8 MPa / 80 bar	8,5 MPa / 85 bar		9,5 MPa / 95 bar		
	p _{max}	10 MPa / 100 bar	10,5 MPa / 105 bar	11 MPa / 110 bar	12 MPa / 120 bar		12,5 MPa / 125 bar		
	Q	5,2 l/min / 310 l/h					5,4 l/min / 320 l/h		
	Q _{max}	7,3 l/min / 440 l/h					7,7 l/min / 460 l/h		
Tuloveden suurin paine	p _{inlet} max	1 Mpa / 10 bar							
Tuloveden suurin lämpötilä	t _{inlet} max	40° C							
Tuloveden suurin lämpötilä imettäessä	t _{inlet} max	20° C							
Rekyylivoimat	F _{kickback}	< 20N							
Paino	M _{ma-} chine	5,1 kg	5,1 kg (C 110.7) / 6 kg		6,2 kg	6,4 kg		6,6 kg	
Tärinäarvot, käsi – käsivarsi :n mukaisesti – Vakiosuutin	a _{ha}	< 2,5 ± 1 m/s ²							
Äänenpainetaso LpA	LpA- standard	69,2 ± 3 dB(A)		71,2 ± 3 dB(A)	71,8 ± 3 dB(A)		69,9 ± 3 dB(A)		
Taattu äänen tehotaso LWA	LwA- standard	84 dB(A)		86 dB(A)	85 dB(A)		85 dB(A)		

Oikeus muutoksiin pidätetään.



EU / UE / EL / EC / EE / ES / EÜ / AB

Declaration of Conformity

Prohlášení o shodě
Konformitätserklärung
Overensstemmelseserklæring
Declaración de conformidad
Vastavusdeklaratsioon
Déclaration de conformité
Vaatimustenmukaisuusvakuutus

Декларация за съответствие
Δήλωση συμμόρφωσης
Megfelelősségi nyilatkozat
Izjava o skladnosti
Dichiarazione di conformità
Atitikties deklaracija
Atbilstības deklarācija
Samsvarserklæring
Conformiteitsverklaring

Declaração de conformidade
Deklaracja zgodności
Declaratie de conformitate
Декларация о соответствии
Försäkran om överensstämmelse
Vyhlásenie o zhode
Izjava o skladnosti
Uygunluk beyanı

Manufacturer / Výrobce / Hersteller / Fabrikant / Fabricante / Κατασκευαστής /
Gyártó / Proizvođač / Fabbicante / Gamintojas / Ražotājs / Produsent / Fabrikant /
Fabricante / Producent / Producător / производитель / Tillverkaren / Výrobca /
Proizvajalec / Üretici firma:

**Nilfisk A/S, Kornmarksvej 1
DK-2605 Broendby, DENMARK**

Product / Produkt / Producto, Toode, Produit, Tuote/ Продукт /
Προϊόν / Termék / Proizvod / Prodotto / Produktas / Produkts /
Artikel / Produtos / Produs / Izdelek / Ürün

C100.7, C105.7, C110.7, C120.7, C125.7

Description / Popis / Beschreibung / Beskrivelse / Descripción /
Kirjeldus / La description / Kuvaus / Описание / Περιγραφή / Leirás /
Opis / Descrizione / Aprašymas / Apraksts / Beschrijving / Descrição /
Descriere / Beskrivning / Popis / Açıklama

**HPW - Consumer
220-240V 50/60Hz, IPX5**

EN We, Nilfisk hereby declare under our sole responsibility, that the above mentioned product(s) is/are in conformity with the following directives and standards.

BG Ние, Nilfisk С настоящото декларираме на своя лична отговорност, че посочените по-горе продуктът е в съответствие със следните директиви и стандарти.

PT Nós, a Nilfisk declaramos, sob nossa exclusiva responsabilidade, que o produto acima mencionado está em conformidade com as diretrizes e normas a seguir.

CS My, Nilfisk prohlašujeme na svou výlučnou odpovědnost, že výše uvedený výrobek je ve shodě s následujícími směrnici a normami.

EL Εμείς, Nilfisk δηλώνουμε με αποκλειστική μας ευθύνη, ότι το προαναφερόμενο προϊόν συμμορφώνεται με τις ακόλουθες οδηγίες και πρότυπα.

PL My, Nilfisk Niniejszym oświadczamy z pełną odpowiedzialnością, że wyżej wymieniony produkt jest zgodny z następującymi dyrektywami i normami..

DE Wir, Nilfisk erklären in alleiniger Verantwortung, dass das oben genannte Produkt den folgenden Richtlinien und Normen entspricht.

HU Mi, Nilfisk Kijelentjük, egyedüli felelősséggel, hogy a fent említett termék megfelel az alábbi irányelveknek és szabványoknak

RO Noi, Nilfisk Prin prezenta declarăm pe propria răspundere, că produsul mai sus menționat este în conformitate cu următoarele standarde și directive.

DA Vi, Nilfisk erklærer hermed under eget ansvar at ovennævnte produkt(er) er i overensstemmelse med følgende direktiver og standarder.

HR Mi, Nilfisk Izjavljujemo pod punom odgovornošću, da gore navedeni proizvod u skladu sa sljedećim direktivama i standardima.

RU Ми, Нилфиск овим изјављујем под пуном одговорношћу, да наведеног производ је у складу са следећим директивама и стандардима.

ES Nosotros, Nilfisk declaramos bajo nuestra única responsabilidad que el producto antes mencionado está en conformidad con las siguientes directivas y normas

IT Noi, Nilfisk dichiariamo sotto la propria responsabilità, che il prodotto di cui sopra è conforme alle seguenti direttive e norme.

SV Vi Nilfisk förklarar härmed under eget ansvar att ovan nämnda produkt överensstämmer med följande direktiv och normer.

ET Meie, Nilfisk Käesolevaga kinnitame ja kanname ainuisikulist vastutust, et eespool nimetatud toode on kooskõlas järgmistele direktiivide ja

LT Mes, "Nilfisk pareiškiu vienašališkos atsakomybės, kad pirmiau minėtas produktas atitinka šias direktyvas ir standartus

SK My, Nilfisk prehlasujeme na svoju výlučnú zodpovednosť, že vyššie uvedený výrobok je v zhode s nasledujúcimi smernicami a normami.

FR Nilfisk déclare sous notre seule responsabilité que le produit mentionné ci-dessus est conforme aux directives et normes suivantes.

LV Mēs, Nilfisk šo apliecinu ar pilnu atbildību, ka iepriekš minētais produkts atbilst šādām direktīvām un standartiem

SL Mi, Nilfisk izjavljamo s polno odgovornostjo, da je zgoraj omenjeni izdelek v skladu z naslednjimi smernicami in standardi.

FI Me, Nilfisk täten vakuutamme omalla vastuulla, että edellä mainittu tuote on yhdenmukainen seuraavien direktiivien ja standardien mukaisesti

NO Vi, Nilfisk erklærer herved under eget ansvar, at det ovennevnte produktet er i samsvar med følgende direktiver og standarder

TR Nilfisk, burada yer alan tüm sorumluluklarımızı görece, yukarıda belirtilen ürünüň aşağıdaki direktifler ve standartlara uygun olduđunu beyan ederiz.

NL We verklaren Nilfisk hierbij op eigen verantwoordelijkheid, dat het bovengenoemde product voldoet aan de volgende richtlijnen en normen

2006/42/EC	EN 60335-1:2012+A11:2014 EN 60335-2-79:2012
2014/30/EU	EN 55014-1:2006+A1:2009+A2:2011 EN 55014-2:2015 Compliance to harmonic current emissions are documented in TCF_42331_01 EN 61000-3-3:2013
2011/65/EU	EN 50581:2012
2000/14/EC – Conformity assessment procedure according to Annex V.	- Measured sound power level: 81-83 dB(A); Guaranteed sound power level: 84-86 dB(A)

Authorized signatory:

Esben Graff, Vice President Portfolio Management, Consumer

March 13, 2018



HEAD QUARTER

DENMARK

Nilfisk A/S
Kommarsvej 1
DK-2605 Broendby
Tel.: (+45) 4323 8100
Website: www.nilfisk.com

SALES COMPANIES

ARGENTINA

Nilfisk srl.
Edificio Central Park
Herrera 1855, 6th floor/604
Ciudad de Buenos Aires
Tel.: (+54) 11 6091 1571
Website: www.consumer.nilfisk.com.ar

AUSTRALIA

Nilfisk Pty Ltd
Unit 1/13 Bessemer Street
Blacktown NSW 2148
Tel.: (+61) 2 98348100
Website: www.consumer.nilfisk.com.au

AUSTRIA

Nilfisk GmbH
Metzgerstrasse 68
5101 Bergheim bei Salzburg
Tel.: (+43) 662 456 400 90
Website: www.nilfisk.at

BELGIUM

Nilfisk n.v.s.a.
Riverside Business Park
Boulevard Internationalelaan 55
Bâtiment C3/C4 Gebouw
Bruxelles 1070
Tel.: (+32) 24 67 60 50
Website: www.consumer.nilfisk.be

Brazil

Nilfisk do Brasil
Av. Eng. Luis Carlos Berrini, 550
40 Andar, Sala 03
SP - 04571-000 Sao Paulo
Tel.: (+11) 3959-0300 / 3945-4744
Website: www.nilfisk.com.br

CANADA

Nilfisk Canada Company
240 Superior Boulevard
Mississauga, Ontario L5T 2L2
Tel.: (+1) 800-668-8400
Website: www.nilfisk.ca

CHILE

Nilfisk S.A. (Comercial KCS Ltda)
Salar de Llamara 822
8320000 Santiago
Tel.: (+56) 2684 5000
Website: www.nilfisk.cl

CHINA

Nilfisk
4189 Yindu Road
Xinzhuang Industrial Park
201108 Shanghai
Tel.: (+86) 21 3323 2000
Website: www.nilfisk.cn

CZECH REPUBLIC

Nilfisk s.r.o.
VGP Park Horní Počernice
Do Certous 1/2658
193 00 Praha 9
Tel.: (+420) 244 090 912
Website: www.consumer.nilfisk.cz

DENMARK

Nilfisk Danmark A/S
Industrivej 1
Hadsund, DK-9560
Tel.: 72 18 21 20
Website: www.consumer.nilfisk.dk

FINLAND

Nilfisk Oy Ab
Koskelontie 23 E
02920 Espoo
Tel.: (+358) 207 890 600
Website: www.consumer.nilfisk.fi

FRANCE

Nilfisk SAS
26 Avenue de la Baltique
Villebon sur Yvette
91978 Courtaboeuf Cedex
Tel.: (+33) 169 59 87 24
Website: www.consumer.nilfisk.fr

GERMANY

Nilfisk GmbH
Guido-Oberdorfer-Straße 2-10
89287 Bellenberg
Tel.: (+49) (0)7306/72-444
Website: www.consumer.nilfisk.de

GREECE

Nilfisk A.E.
Αναστασείως 29
Κορωπί Τ.Κ. 194 00
Tel.: (30) 210 9119 600

Website: www.consumer.nilfisk.gr

HOLLAND

Nilfisk B.V.
Versterkerstraat 5
1322 AN Almere
Tel.: (+31) 036 5460760
Website: www.consumer.nilfisk.nl

HONG KONG

Nilfisk Ltd.
2001 HK Worsted Mills
Industrial Building
31-39, Wo Tong Tsui St.
Kwai Chung, N.T.
Tel.: (+852) 2427 5951
Website: www.nilfisk.com

HUNGARY

Nilfisk Kft.
II. Rákóczi Ferenc út 10
2310 Szigetszentmiklós-Lakihegy
Tel.: (+36) 24 475 550
Website: www.nilfisk.hu

INDIA

Nilfisk India Limited
Pramukh Plaza, 'B' Wing, 4th floor, Unit No. 403
Cardinal Gracious Road, Chakala
Andheri (East) Mumbai 400 099
Tel.: (+91) 22 6118 8188
Website: www.nilfisk.in

IRELAND

Nilfisk
1 Stokes Place
St. Stephen's Green
Dublin 2
Tel.: (+35) 3 12 94 38 38
Website: www.nilfisk.ie

ITALY

Nilfisk SpA
Strada Comunale della Braglia, 18
26862 Guardamiglio (LO)
Tel.: (+39) (0) 377 414021
Website: www.nilfisk.it

JAPAN

Nilfisk Inc.
1-6-6 Kita-shinyokohama, Kouhoku-ku
Yokohama, 223-0059
Tel.: (+81) 45548 2571
Website: www.nilfisk.com

MALAYSIA

Nilfisk Sdn Bhd
Sd 33, Jalan KIP 10
Taman Perindustrian KIP
Sri Damansara
52200 Kuala Lumpur
Tel.: +603 6275 3120
Website: www.nilfisk.com

MÉXICO

Nilfisk de México S. de R.L. de C.V.
Pirineos 515, Int. 60-70
Zona Industrial Benito Juárez
Queretaro, QRO, CP 76120
Tel.: (+52) (442) 427 77 91
Website: www.nilfisk.com

NEW ZEALAND

Nilfisk Limited
Suite F, Building E
42 Tawa Drive
0632 Albany Auckland
Tel.: (+64) 9 414 1996
Website: www.nilfisk.com

NORWAY

Nilfisk AS
Bjørnerudveien 24
1266 Oslo
Tel.: (+47) 22 75 17 80
Website: www.consumer.nilfisk.no

PERU

Nilfisk S.A.C.
Calle Boulevard 162, Of. 703, Lima 33- Perú
Lima
Tel.: (51) 435-6840
Website: www.nilfisk.com

POLAND

Nilfisk Sp. Z.O.O.
Millenium Logistic Park
ul. 3 Maja 8, Bud. B4
05-800 Pruszków
Tel.: (+48) 22 738 3750
Website: www.consumer.nilfisk.pl

PORTUGAL

Nilfisk Lda.
Sintra Business Park
Zona Industrial Da Abrunheira
Edifício 1, 1º A
P27 10-089 Sintra
Tel.: (+351) 21 911 2670
Website: www.nilfisk.pt

RUSSIA

Nilfisk LLC
Vyatskaya str. 27, bld. 7/1st
127015 Moscow

Tel.: (+7) 495 783 9602
Website: www.consumer.nilfisk.ru

SINGAPORE

Den-Sin
22 Tuas Avenue 2
639453 Singapore
Tel.: (+65) 6268 1006
Website: www.densin.com

SLOVAKIA

Nilfisk s.r.o.
Bancíkovej 1/A
SK-821 03 Bratislava
Tel.: (+421) 910 222 928
Website: www.consumer.nilfisk.sk

SOUTH AFRICA

Nilfisk (Pty) Ltd
Kimbult Office Park, 9 Zeiss Road
Laser Park, Honeydew
Johannesburg
Tel.: (+27) 118014600
Website: www.nilfisk.co.za

SOUTH KOREA

Nilfisk Korea
3F Duksoo B/D, 317-15
Sungsoo-Dong 2Ga
Sungdong-Gu, Seoul
Tel.: (+82) 2497 8636
Website: www.nilfisk.co.kr

SPAIN

Nilfisk S.A.U
Paseu del Rengle, 5 Planta. 9-10
08302 Mataró
Tel.: (34) 93 741 2400
Website: www.consumer.nilfisk.es

SWEDEN

Nilfisk AB
Talljägårdsgatan 4
431 53 Mölndal
Tel.: (+46) 31 706 73 00
Website: www.consumer.nilfisk.se

SWITZERLAND

Nilfisk AG
Ringstrasse 19
Kircheberg/Industri Stelz
9500 Wil
Tel.: (+41) 71 92 38 444
Website: www.consumer.nilfisk.ch

TAIWAN

Nilfisk Ltd
Taiwan Branch (H.K.)
No. 5, Wan Fang Road
Taipei
Tel.: (+88) 6227 00 22 68
Website: www.nilfisk.tw

THAILAND

Nilfisk Co. Ltd.
89 Soi Chokechai-Ruammit
Viphavadee-Rangsit Road
Ladyao, Jatuchak, Bangkok 10900
Tel.: (+66) 2275 5630
Website: www.nilfisk.co.th

TURKEY

Nilfisk A.S.
Serifali Mh. Bayraktar Bulv. Sehiti Sk. No:7
Ümraniye, 34775 Istanbul
Tel.: +90 216 466 94 94
Website: www.consumer.nilfisk.com.tr

UNITED ARAB EMIRATES

Nilfisk Middle East Branch
SAIF-Zone
P.O. Box 122298
Sharjah
Tel.: (+971) (0) 655-78813
Website: www.nilfisk.com

UNITED KINGDOM

Nilfisk Ltd.
Nilfisk House, Bowerbank Way
Gilwilly Industrial Estate, Penrith
Cumbria CA11 9BQ
Tel.: (+44) (0) 1768 868995
Website: www.consumer.nilfisk.co.uk

UNITED STATES

Nilfisk Inc.
14600 21st Avenue North
Plymouth, MN-55447
Tel.: (+1) 800-989-2235
Website: www.nilfisk.com

VIETNAM

Nilfisk Vietnam
No. 51 Doc Ngu Str.
P. Vinh Phúc, Q.Ba Dinh
Hanoi
Tel.: (+84) 761 5642
Website: www.nilfisk.com

