

Harvia Spirit

Electric sauna heater

Instructions for installation and use

HARVIA

Sauna & Spa

Let's sauna.

Item no.	Type	Power
HSP604MFC	SP60FC	6.0 kW
HSP904MFC	SP90FC	9.0 kW

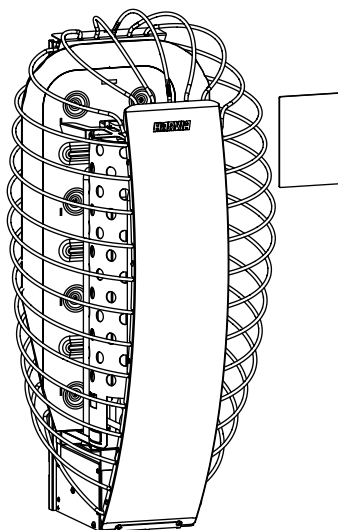

EN

DE

FR

NL

FI

SV

ET

LV

LT

RU

PL

CS

SL

ES

IT

Congratulations on your excellent choice of sauna heater!

A Harvia sauna heater works best and will serve you for a long time if used and maintained as described in this manual. Please read the instructions before installing or using the sauna heater. Keep the guide for future reference. Installation and operating instructions can also be found on our website at www.harvia.com.

EU Declaration of Conformity

Harvia Finland Oy declares that the product is in compliance with the:

- Low Voltage Directive (LVD) 2014/35/EU
- Radio Equipment Directive (RED) 2014/53/EU
- Electromagnetic Compatibility Directive (EMC) 2014/30/EU
- Restriction on hazardous substances Directive (RoHS) 2011/65/EU

The full text of the EU Declaration of Conformity is available at:

EN



CONTENTS

1. SAFETY INSTRUCTIONS	4
1.1. Warning and information symbols.....	4
1.2. Installation safety.....	4
1.3. Use and bathing safety.....	5
2. DELIVERY CONTENTS	8
3. INTENDED USE OF THE PRODUCT	8
4. INSTALLATION EXAMPLE	9
5. MODEL SPECIFICATION	9
5.1. Specifications - Heater	10
5.2. Specifications - Control unit.....	11
5.3. Specifications - Control panel.....	13
6. BEFORE INSTALLATION	14
6.1. Select the right sauna heater	14
6.1.1. Sauna heater output.....	14
6.2. Sauna room insulation, materials and structure.....	14
6.3. Ventilation in the sauna room	15
7. INSTALLATION	16
7.1. Heater safety distances	16
7.2. How to install the wall mount	17
7.3. How to install the control unit (IPX5).....	18
7.3.1. Mounting the control unit	19

7.4. How to install the temperature sensor	20
7.5. How to install the control panel.....	21
7.5.1. Mounting the control panel - Flush mounted.....	22
7.5.2. Mounting the control panel - Surface mounted	23
7.6. Electrical connections	24
7.6.1. Insulation resistance of the electric sauna heater.....	24
7.6.2. Electrical connections - Heater.....	25
7.6.3. Electrical connections - Control unit.....	26
7.7. How to attach the heater to a wall mount.....	27
7.8. Sauna stones	27
7.8.1. How to place the sauna stones.....	28
7.9. How to install the safety switch.....	29
7.10. How to set up the product.....	30
7.10.1. Set up process.....	30
7.10.2. Settings	31
8. INSTRUCTIONS FOR USE.....	32
8.1 Fenix control panel.....	32
8.1.1. Operation.....	32
8.1.2. Menu settings	32
8.1.3. How to connect to MyHarvia app	33
8.2. How to use the sauna heater.....	33
8.2.1. Heater on.....	34
8.2.2. Heater off	34
8.3. Remote use	34
8.3.1. Safety switch.....	34
8.4. Throwing water.....	35
8.4.1. Water-quality requirements.....	35
9. REGULAR UPKEEP AND MAINTENANCE.....	36
10. TROUBLESHOOTING	36
10.1. How to reset the overheat protector	38
11. SPARE PARTS.....	38
12. WARRANTY TERMS.....	38

1. SAFETY INSTRUCTIONS

1.1. Warning and information symbols



Please read the warnings and instructions carefully before you use the device.



WARNING! Failure to heed this warning could result in serious injury or death.



CAUTION! Failure to heed this warning may result in minor or serious injury.



Do not cover!



Beware of hot water vapour when using the device

EN

1.2. Installation safety

- This product is designed for heating the sauna room to the desired temperature, creating humidity when pouring water onto the heater stones and controlling the sauna functions. The product must not be used for any other purpose!
- The device may only be connected to the mains by a qualified electrician in accordance with the regulations in force. The person responsible for the installation of the device must provide the user with the installation and operating instructions supplied with it, as well as the necessary training, before handing over the installation work.
- Always disconnect the device from the mains before servicing!
- Inspect the device for visible damage before installation and commissioning. Do not use a damaged device.
- Always observe the values given in the instructions for use of the device. Deviating from them causes a fire hazard.
- Do not connect the power supply to the electric heater via a residual current circuit breaker. Verify local requirements.
- Only one electric heater may be installed in the sauna, unless otherwise stated in the instructions.
- The device must be installed in such a way that the warning texts remain easily readable after installation.
- The sauna heater or device must not be installed in a wall recess, unless otherwise specified in the instructions for use.

- If a safety railing is installed around the heater, the safety distances specified for the heater or in the installation instructions of the safety railing must be observed.
- If you want to install accessories for the device, always follow the instructions for each specific accessory when installing or using them.
- Ensure adequate ventilation in the sauna room (air should be changed six times an hour).
- Do not position the supply air vent so that the air flow cools the heat sensor (see heat sensor installation instructions).
- If the mains cord is damaged, either the manufacturer or maintenance representative or other qualified person must change it to prevent any hazards.
- The use of a PVC insulated cable as the sauna heater connection cable is prohibited due to its thermal fragility.
- Always check the condition of the sauna junction box connectors when installing the sauna heater. We recommend screw connectors. Avoid spring-loaded connectors!
- If the device is used in a public sauna without a timer, the power indicator light should be placed in the room from which the device is used.
- Always wear protective gloves during installation and maintenance and when adding sauna stones.
- Cover the heating elements completely with stones; a glowing bare heating element can cause a fire hazard!
- Do not place any objects or devices in or near the stone space of the sauna heater that could change the amount or direction of air flow through the heater.

1.3. Use and bathing safety

- This device may be used by children aged 8 or over and by persons with reduced physical, sensory or mental capabilities or lack of experience and knowledge, provided they are supervised or instructed in the safe use of the device and understand the risks involved.
- Children are not allowed to play with the device. Children must not clean the appliance or perform any maintenance on the device without supervision.
- Exercise caution with the sauna heater when it is hot. The stones and metal parts of the sauna heater are hot enough to burn the skin.
- Always check that there are no objects on or near the sauna heater before switching it on.

- Ensure adequate ventilation the first few times the sauna heater is heated, as the sauna heater might produce an odour.
- Do not throw or pour too much water on the sauna heater at once, as this could cause scalding splashes.
- Do not throw water on the sauna heater when someone is near it.
- Do not use a ladle with a capacity greater than 0.2 litres.
- Do not use any type of water other than that specified in the sauna heater instructions.
- If using sauna fragrances in the water, only use fragrances intended for sauna water and follow their instructions for use.
- Prolonged time in a hot sauna raises body temperature, which may be dangerous.
- Keep children away from the sauna heater.
- Do not leave children, individuals with reduced mobility, the ill or otherwise infirm in the sauna alone.
- Check with a doctor if you have any health restrictions related to sauna use.
- Be careful when moving in the sauna, as the sauna benches or floor surfaces can be slippery.
- Do not enter a hot sauna if you are under the influence of alcohol, medicines, narcotics or any other intoxicating substances.
- Do not sleep in a heated sauna.
- A marine climate and other humid climates can corrode the metal surfaces of the sauna heater.
- Due to the risk of fire, do not use the sauna as a drying room for laundry. Electrical devices can also be damaged by high humidity.
- Do not reset the overheat protector by pressing the reset button until the cause of its tripping has been determined. The overheat protector should only be reset by a qualified service technician, unless otherwise stated in the instructions.
- When the on-time has elapsed, check that the sauna heater has definitely switched off and stopped heating.
- Hot stone chips falling from the sauna heater can damage floor coverings and cause a fire hazard.
- In public saunas where the sauna heater is used without a timer or continuously for longer periods than the factory-set timer on the sauna heater or control unit allows, the device must be monitored continuously.
- The sauna room and the area around the sauna heater should always be inspected before the sauna heater is switched on again or switched on remotely.
- The sauna room and the sauna heater environment should always be inspected before the device is put into standby mode for remote control or pre-timed operation.

- According to the product standard IEC/EN 60335-2-53 for electrically heated sauna heaters, control units with a remote start function may be used to control and regulate the sauna heater when an appropriate safety switch-off mechanism (door or safety switch) is installed on the sauna heater or sauna door.
- All maintenance operations requiring special skills must be carried out by a trained professional.

2. DELIVERY CONTENTS

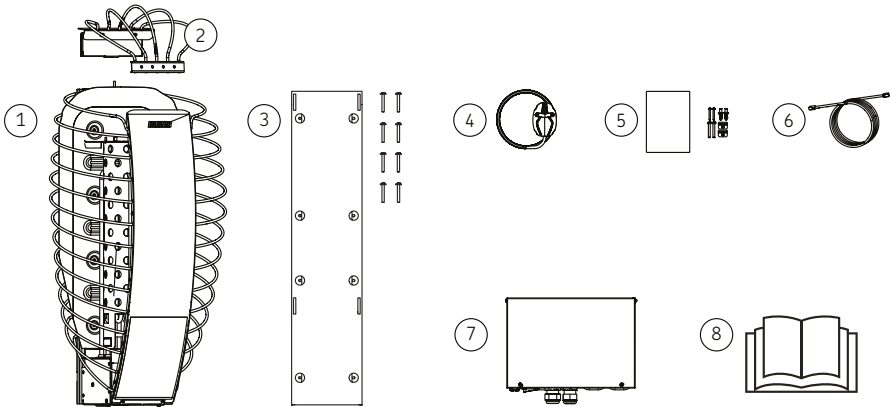

EN

1. Sauna heater	5. Control panel + mounting hardware
2. Safety switch	6. Data cable (5m)
3. Wall mount + mounting hardware	7. Control unit
4. Temperature sensor (125 °C) + cable (4m)	8. Instructions for installation and use

3. INTENDED USE OF THE PRODUCT



WARNING - Use the product only in accordance with these instructions! Any use exceeding this scope is considered improper use. Improper use can result in damage to the product, severe injuries or death

This product is designed for:

- heating the sauna room to the desired temperature
- creating humidity when pouring water onto the heater stones
- controlling the sauna functions

The product must not be used for any other purpose!

4. INSTALLATION EXAMPLE

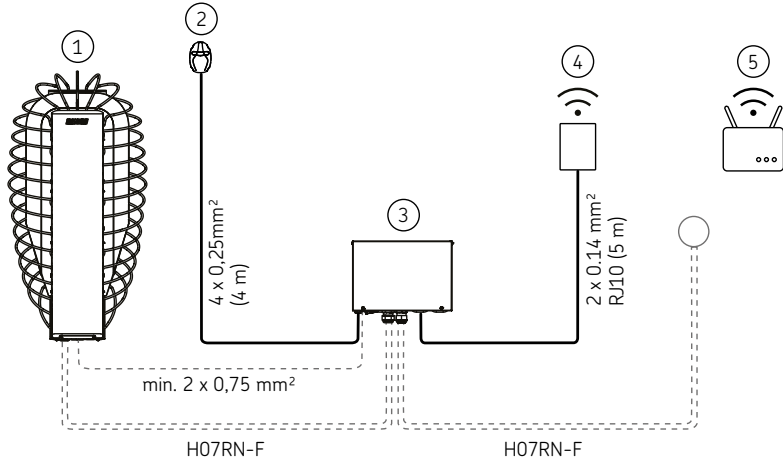

EN

1. Sauna heater	4. Control panel
2. Temperature sensor (125 °C)	5. WiFi router
3. Control unit	

5. MODEL SPECIFICATION

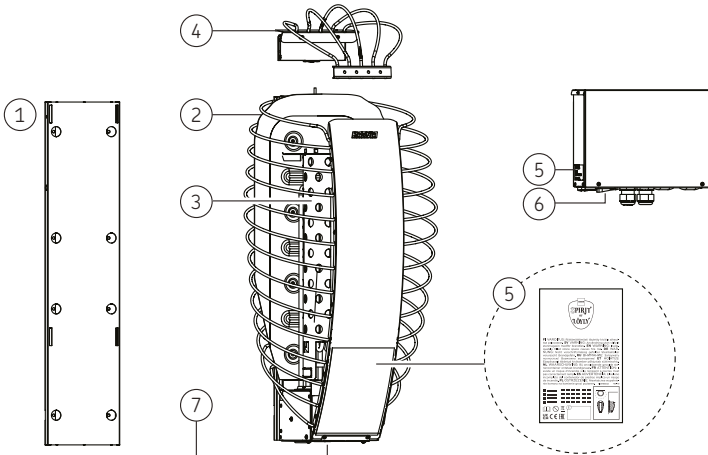

1. Wall mount	5. Type plate
2. Outer case	6. Main switch
3. Air channel	7. Serial number
4. Safety switch	

5.1. Specifications - Heater

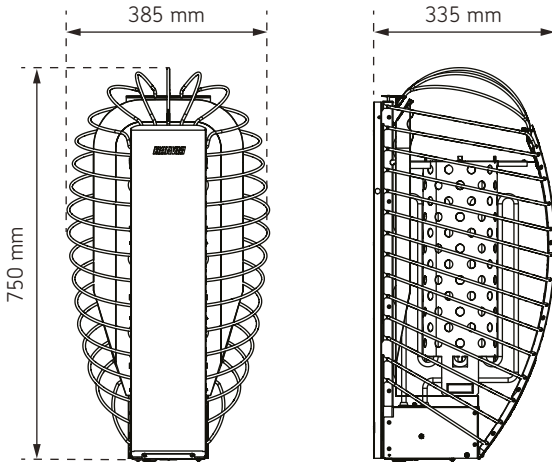

EN

TECHNICAL DATA		
	HSP604MFC	HSP904MFC
Power, sauna heater	6.0 kW	9.0 kW
Operating voltages	400 V 3N~	400 V 3N~
Frequency	50 / 60 Hz	50 / 60 Hz
Supply cable 400 V 3N~	5 x 1,5 mm ²	5 x 2,5 mm ²
Type of connection cable	H07RN-F or equivalent	H07RN-F or equivalent
Temperature sensor limiter	max. 125 °C	max. 125 °C
Temperature sensor, cable	4 x 0,25 mm ² (4m)	4 x 0,25 mm ² (4m)
Protection class	IPX4	IPX4
Storage temperature	0-50 °C	0-50 °C
Safety distances	> 7.1. Heater safety distances	
DIMENSIONS		
	HSP604MFC	HSP904MFC
Height (mm)	750	750
Width (mm)	385	385
Depth (mm)	335	335
Weight (kg)	11,7	12,2

SAUNA ROOM		
	HSP604MFC	HSP904MFC
Room volume (m ³)	5-8	8-14
Minimum sauna height (mm)	1900	1900
HEATER STONES		
Size of stones Ø (cm)	5-10	
Quantity of stones (max. kg)	60	
Suitable stone materials	peridotite, olivine diabase, olivine, vulcanite.	
Suitable stone type	split-face stones, rounded stones	
ACCESSORIES		
Safety railing	HSP3M	
Drip tray 385x435	SAA00101	
Embedding flange	HSP1	
Data cable 10 m	SP315	

EN

5.2. Specifications - Control unit

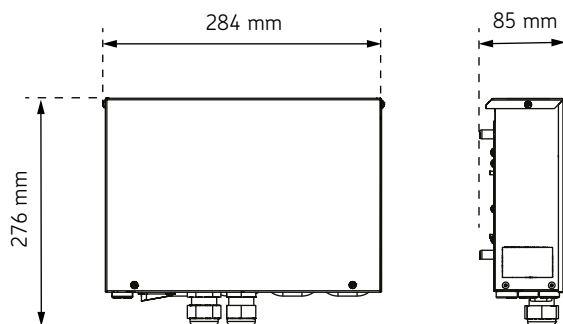

TECHNICAL DATA	
Operating voltage	400 V / 415V 3N~
Frequency	50 / 60 Hz
Max. power	11 (3 x 3.6) kW
Protection class	IPX5
Max. fuse (400V / 415V 3N~)	3 x 16 A

Min. supply cord	5 x 1.5 mm ²
Storage temperatur	0 - +50 °C
Ambient temperature	-10 - +70 °C
DIMENSIONS	
Height	276
Width	284
Depth	85
Weight	1.8 kg
MOUNTING > 7.3.1. <i>Mounting the control unit</i>	
Product minimum space requirements	300 x 350 mm
Type of mounting	On-wall
Installation in the sauna	yes
Mounting surface temperatur	max. 70 °C
Installation height in the sauna	max. 400 mm
Distance to the sauna heater in the sauna	min. 1000 mm
Setting range temperatur	40 - 110 °C
Heater sensor type	WX248M / SP248M (125 °C)
Bench sensor type	Optional
Max. length of sensor cable	10 m
Sensor dimensions	51 x 73 x 27 mm
Data cable to control unit 5m	SP311
Light (230V AC 1N)	max. 100 W
Fan (230V AC 1N)	max. 100 W

EN

5.3. Specifications - Control panel

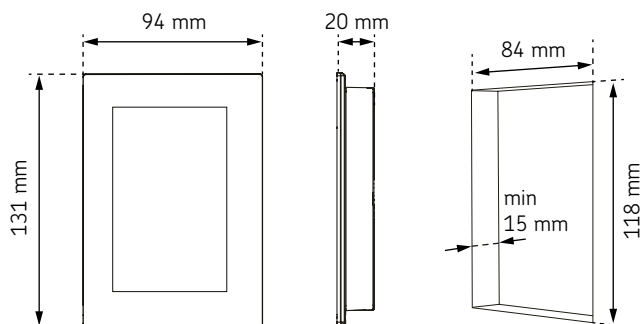

INSTALLATION DATA	
Name	Fenix control panel
Ambient temperature	-10 - +75 °C
Air humidity	max.99 rH
Protection class	IPX4
Operation voltage	12 - 24V DC, max.3 W
Power consumption	ca. 600 mW
Connection cable RJ10, 4 pole Connection: +12VDC, GND, RS485A+B	max. 10 m
WiFi network	2.4 GHz (802.11 b/g/n)
Speed [MBps]	down 0.6, up 0.2
Ports (must be open)	8883, 443, 8443
DIMENSIONS	
Height	131 mm
Width	94 mm
Depth	20 mm
Weight	204 g
MOUNTING	
Dimensions for cut out	84 x 118 x 15
Type of mounting	flush-mounted, surface-mounted
Installation in the sauna room	only flush-mounted
Installation height in the sauna room	max. 1200 mm (panel temp. max. 75°C)
Distance to the sauna heater in the sauna room	min. 1000 mm

EN

6. BEFORE INSTALLATION

6.1. Select the right sauna heater

Select your sauna heater model carefully. Underpowered sauna heaters need to be heated for longer and at a higher temperature, which will eventually shorten their lifespan.

- Select a sauna heater with applicable power for your sauna room. Refer to > 5.1. *Specifications - Heater* for the sauna room size ranges for each sauna heater model. Refer to > 6.1.1. *Sauna heater output* for the effect of materials and insulation on the necessary sauna heater output.
- If you need help to select a sauna heater, please contact your dealer, a factory representative or visit our website (www.harvia.com).

6.1.1. Sauna heater output

The volume and structures of the sauna affect the selection of heater power. The power requirement increases if there are window surfaces or heat-storing surfaces such as brick, concrete or massive logs in the sauna.

- When the walls and ceiling are panelled and there is sufficient insulation behind the panels, the sauna heater power is determined based on the volume of the sauna.
- Uninsulated wall surfaces (brick, glass brick, glass, concrete, tile, etc.) increase the need for sauna heater power. Add 1.2 m³ to the sauna volume for every square metre of uninsulated wall surface. For example, a 10 m³ sauna room with a glass door is equivalent to a sauna room of about 12 m³ in terms of its power requirement.
- If the sauna room has log walls, multiply the volume of the sauna by 1.5. > 5.1. *Specifications - Heater*

6.2. Sauna room insulation, materials and structure

NOTE: Check with the fire authorities which parts of the firewall can be insulated. Flues in use must not be insulated.

NOTE: Lightweight protection installed directly on the wall or ceiling surface can create a fire hazard.

NOTE: Water on the sauna floor must be directed to a floor drain

- A. Insulating wool, thickness 50–100 mm. The sauna room must be carefully insulated to keep the sauna heater output at a reasonably low level.
- B. Humidity barrier, e.g. aluminium paper. Place the shiny side of the paper facing the interior of the sauna. Tape the seams tightly with aluminium tape.
- C. Approximately 10 mm ventilation gap between the humidity barrier and the panel (recommended).
- D. Panel board with a small mass and a thickness of 12–16 mm. Before starting the panelling, check the electrical wiring of the devices and the reinforcements required for the sauna heater and the benches in the walls.
- E. Approximately 3 mm ventilation gap between the wall and ceiling panels.
- F. The height of the sauna is usually 2,100–2,300 mm. The minimum height depends on the sauna heater. The distance between the upper bench and the ceiling should not exceed 1,200 mm.
- G. Use ceramic floor coverings and dark jointing materials. Loosened particles from the stones and contaminants in the sauna water can soil and/or damage delicate floor coverings.

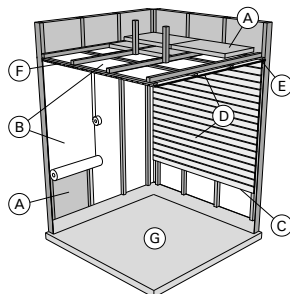

6.3. Ventilation in the sauna room

- The air in the sauna room should change six times an hour.
- **Mechanical ventilation:** The supply air vent must be located in the upper part of the sauna so that it does not interfere with the operation of the temperature sensor. > 7.4. *How to install the temperature sensor*
- **Pressure ventilation:** The supply air vent should be installed below or next to the sauna heater. The diameter of the supply air vent should be between 50 mm and 100 mm.
- Exhaust air vent: Place the exhaust air vent as far away from the sauna heater as possible and close to the floor. The diameter of the exhaust air vent should be twice the diameter of the supply air vent.
- Possible drain valve (closed during heating and bathing). You can also dry the sauna by leaving the door open after the sauna.
- If the exhaust air vent is on the washroom side, the threshold gap of the sauna door must be at least 100 mm. Mechanical exhaust ventilation is mandatory.

7. INSTALLATION

7.1. Heater safety distances



WARNING! Fire hazard. Always observe the values given in the instructions.

- The device must be installed in such a way that the warning texts remain easily readable after installation.
- If a safety railing is installed around the heater, the safety distances specified for the heater or in the installation instructions of the safety railing must be observed.

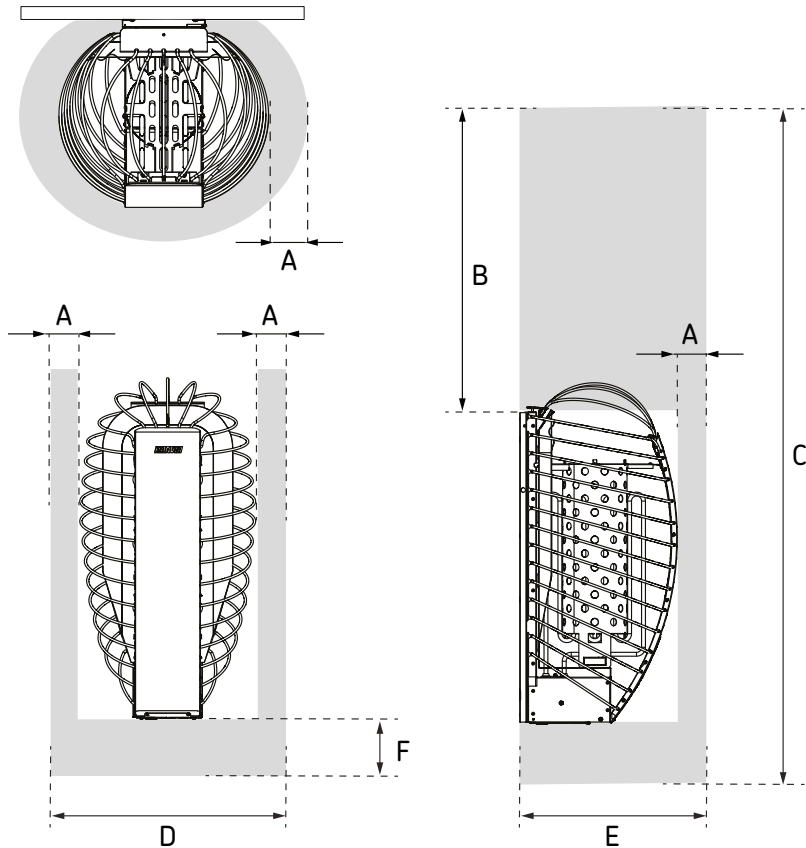

	A (min. mm)	B (min. mm)	C (min. mm)	D (min. mm)	E (min. mm)	F (mm)
HSP604MFC	60	900	1900	505	395	100-300
HSP904MFC	80	900	1900	545	415	100-300

Figure 1. Heater safety distances

7.2. How to install the wall mount

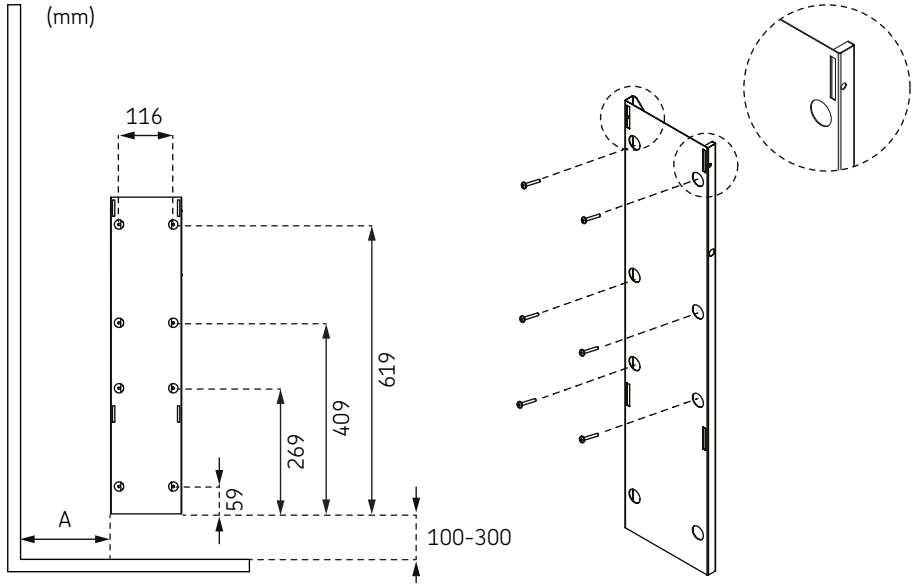

EN

	A (min. mm)
HSP604MFC	min. 177 mm
HSP904MFC	min. 197 mm

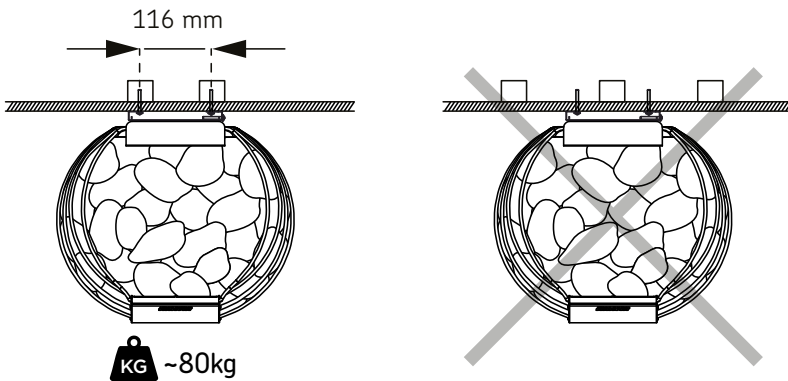

7.3. How to install the control unit (IPX5)

The IPX5 control unit can be installed in various environments, depending on the location conditions shown below.

A. Installation inside the sauna room

- Observe chapter > 5.2. *Specifications - Control unit*
- Choose the coolest and driest possible location.
- Make sure all minimum and maximum distance requirements are followed.
- Mount the control unit securely to the wall. > 7.3.1. *Mounting the control unit*

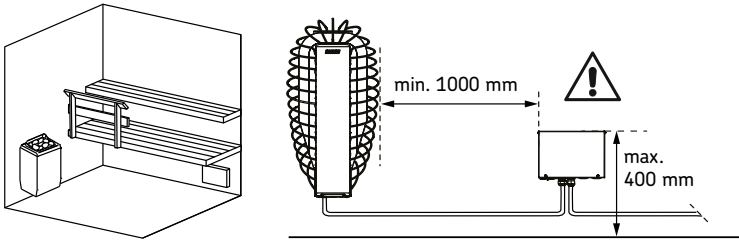

B. Installation in a dry area outside the sauna room

- Observe chapter > 5.2. *Specifications - Control unit*
- Mount the control unit securely to the wall. > 7.3.1. *Mounting the control unit*

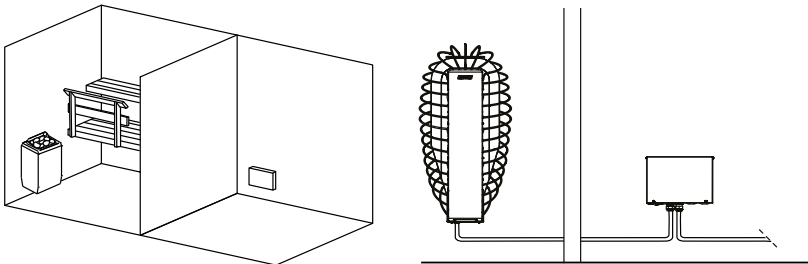

C. Installation outdoors

- Observe chapter > 5.2. *Specifications - Control unit*
- The control unit must not be installed outdoors without a protective cover.
- Avoid exposure to extreme cold and direct sunlight.
- If there is a risk of mechanical damage, the device must be properly protected.
- Mount the control unit securely to the wall. > 7.3.1. *Mounting the control unit*

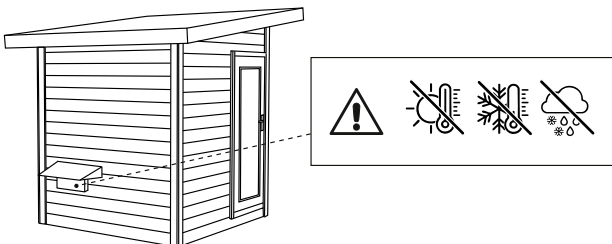

7.3.1. Mounting the control unit





CAUTION! Damage to the device. Do not embed the control unit into the wall, since this may cause excessive heating of the internal components of the unit.

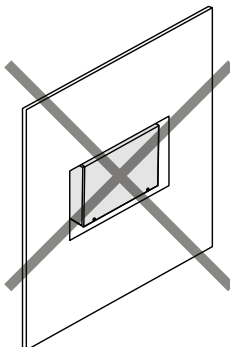
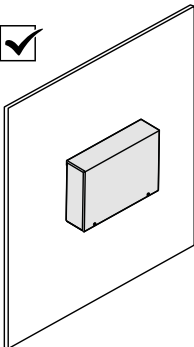
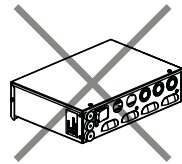
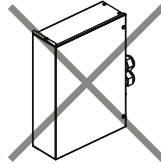
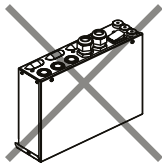
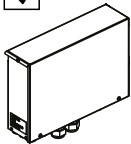
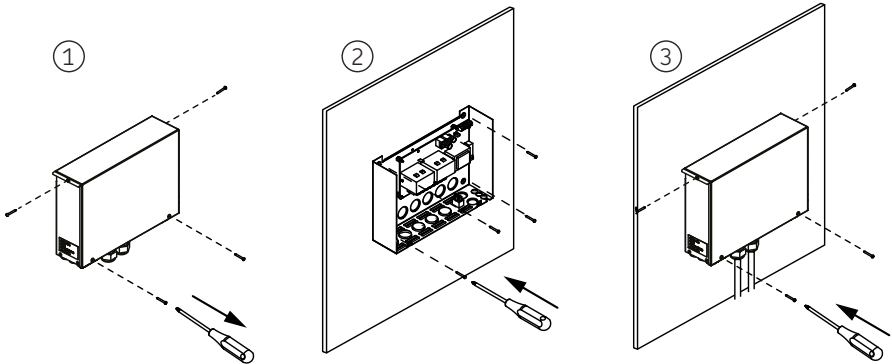

CAUTION! Damage to the device. The cable glands must not point upwards! After completing the connection work tighten the screw caps on the cable glands to achieve a tight seal.



7.4. How to install the temperature sensor

-  The temperature sensor is equipped with an overheating protection that ensures the safety of the heater and the sauna.
-  The temperature sensor must always be installed in the specified place. If the minimum distance from the supply air vent is not met, the ventilation must be altered!
-  Do not position the supply air vent so that the air flow cools the heat sensor.

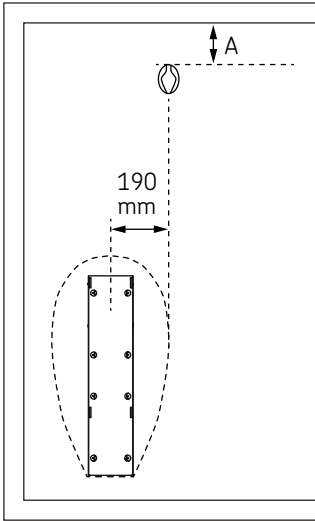

	A (mm)
HSP604MFC	50
HSP904MFC	100

EN

Figure 2. Temperature sensor minimum safety distances

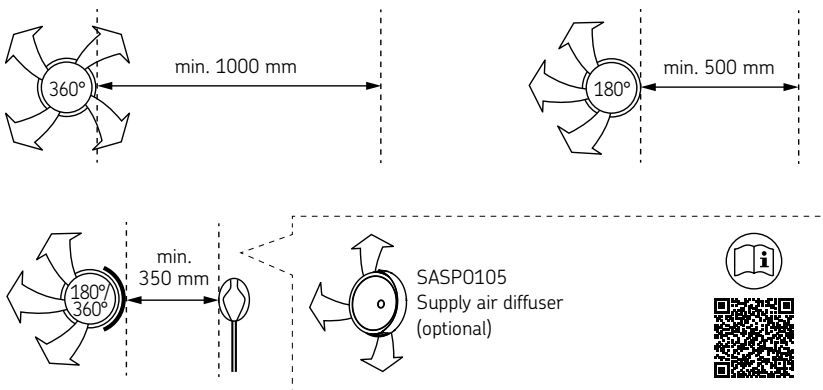

Figure 3. Minimum distance from the supply air vent to the temperature sensor

7.5. How to install the control panel



CAUTION! - Burn injuries. Observe the installation conditions, especially when installing inside the sauna cabin. An incorrectly positioned control panel can become very hot and cause burns if touched!



CAUTION! - Damage to the unit. Work on the control panel may only be carried out using a standard screwdriver. Do not use a power screwdriver.

ATTENTION! Interference can impair signal transmission. The data cable must be laid separately from other mains cables and control cables.

- Observe chapter > 5.3. *Specifications - Control panel*
- The Fenix control panel is splash-proof, so it can be mounted both outside and inside the sauna cabin. Do not place panel outdoor without any cover.
- With the help of the cable piping in the wall constructions, the cable can be laid concealed to the mounting point of the control panel, at a maximum distance of 10 metres from the power unit.
- Please ensure that the temperature of the panel never rises above 75°C.
- Mount the control panel securely to the wall > 7.5.1. *Mounting the control panel - Flush mounted*, > 7.5.2. *Mounting the control panel - Surface mounted*

EN

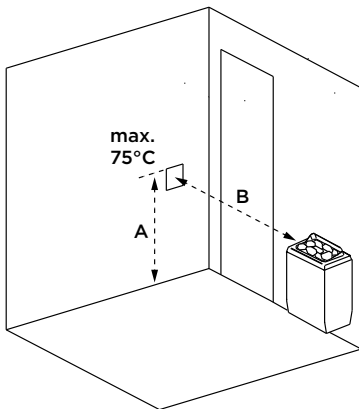

	A (max. mm)	B (min. mm)
HSP604MFC	1200 (panel temp. max. 75°C)	500 *)
HSP904MFC	1200 (panel temp. max. 75°C)	1000

*) In a small sauna with heater < 7 kW the control panel can install with 500 mm from the heater.

Figure 4. Control panel safety distances

7.5.1. Mounting the control panel - Flush mounted

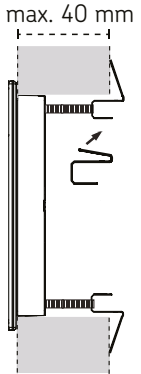
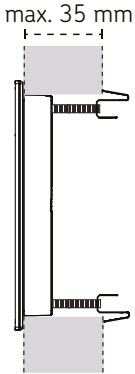
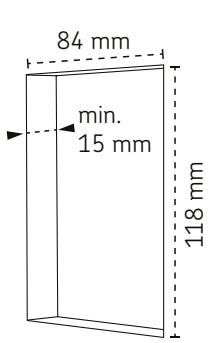
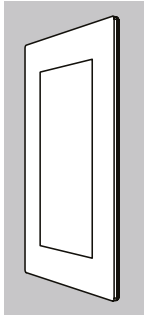

EN

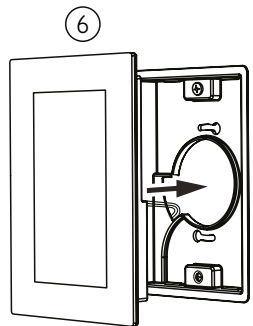
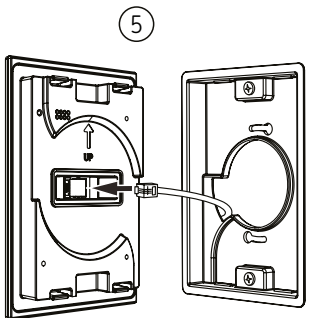
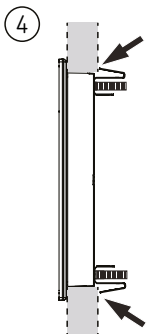
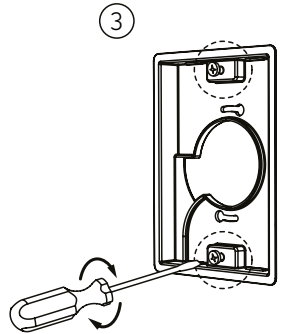
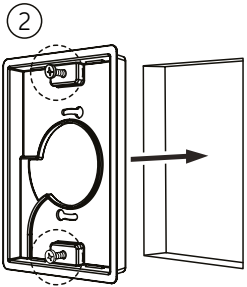
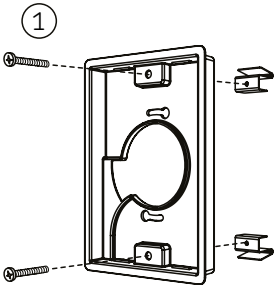

7.5.2. Mounting the control panel - Surface mounted

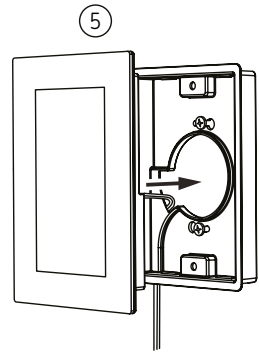
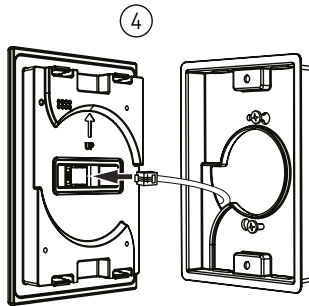
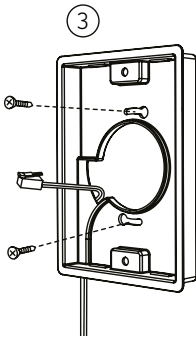
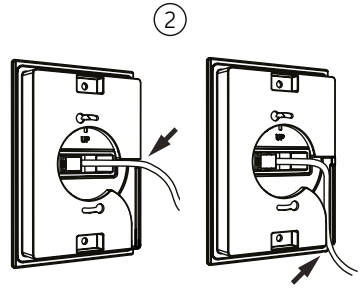
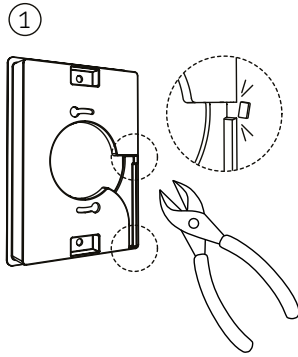
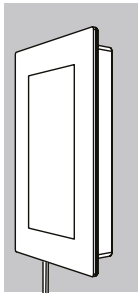

EN

7.6. Electrical connections



The sauna heater may only be connected to the mains by a qualified electrician in accordance with the regulations in force.

- The sauna heater is connected semi-fixed to the junction box on the sauna wall. The junction box shall be splash-proof and shall not be more than 500 mm above the floor.
- The connection cable should be of the rubber cable type H07RN-F or equivalent. **NOTE: The use of a PVC insulated cable as the sauna heater connection cable is prohibited due to its thermal fragility.**
- If the connection or installation cables are placed in the sauna or inside the sauna walls at a height of more than 1,000 mm above the floor, they must be able to withstand a temperature of at least 170°C under load (e.g. silicone sheathed cables). Electrical equipment installed more than 1,000 mm above the sauna floor must be approved for use at an ambient temperature of 125°C (marked T125).
- The lighting of the sauna room can be wired so that it can be controlled from the control panel. (Max 100 W).

EN

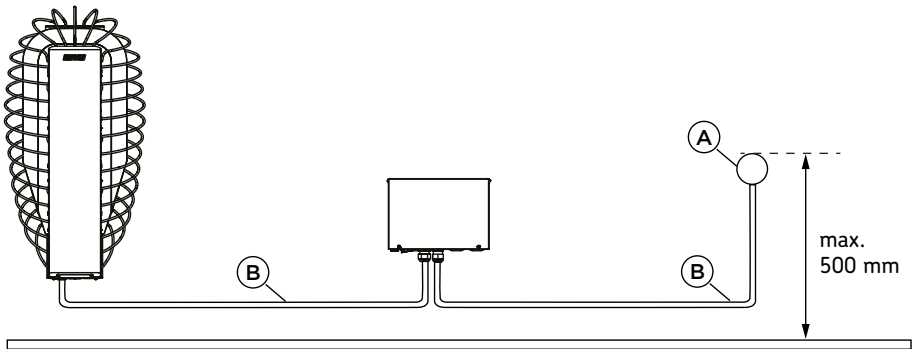

- | |
|---------------------|
| A. Junction box |
| B. Connecting cable |

7.6.1. Insulation resistance of the electric sauna heater



Do not connect the power supply to the electric heater via a residual current circuit breaker!

At the final inspection of the electrical installations, the sauna heater insulation resistance measurement may show "leakage" due to humidity in the air being absorbed (during storage/transport) into the insulating material of the heating elements. Moisture can be removed from the heating elements after a couple of heating cycles

7.6.2. Electrical connections - Heater

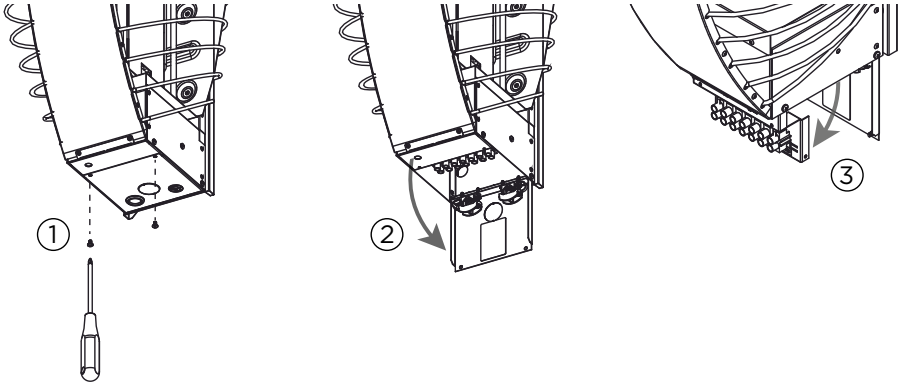

EN

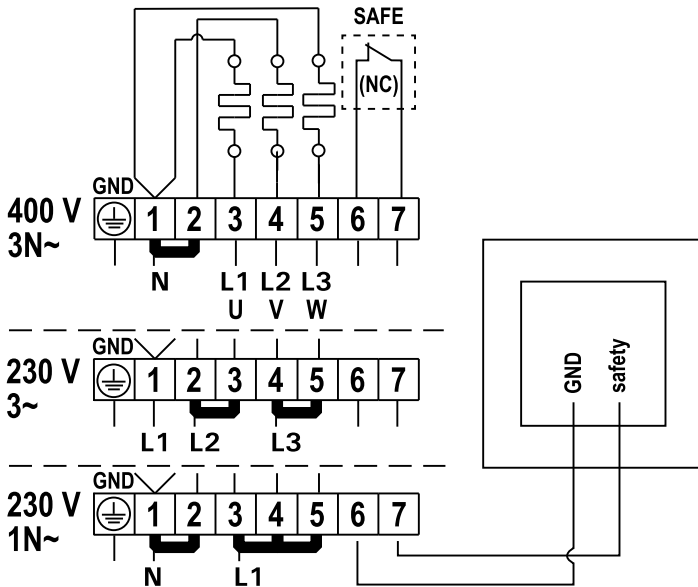

7.6.3. Electrical connections - Control unit

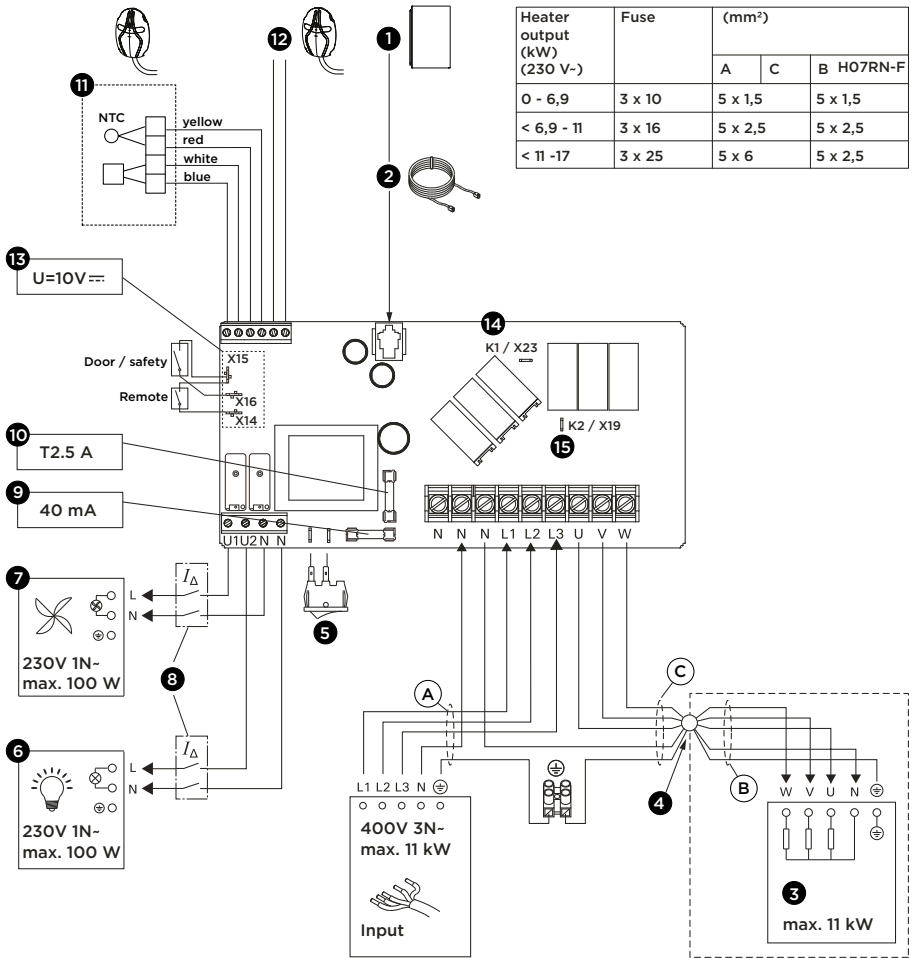

1. Control panel
2. Data cable
3. Heater
4. Junction box
5. Main switch
6. Lighting (optional)
7. Fan (Optional)
8. Residual current device
9. Fuse for electronic card (slow)
10. Fuse for relay outputs (ceramic, slow)

11. Temperature sensor
12. Humidity and temperature sensor (optional)
13. Contacts for safety devices
 - X14: Remote activation switch on/off
 - X15: N
 - X16: Safety or door switch
14. K1 = ST1 Control of electric heating max. 100 W (Optional, must be fused if used)
15. K2 = U= ST2
K1+W+U1+U2 = max. 3680 W (L1)

7.7. How to attach the heater to a wall mount

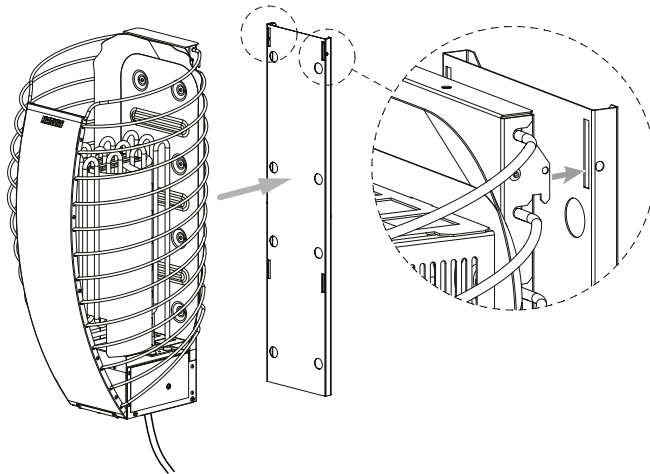

EN

7.8. Sauna stones



Sauna heater stones are important for the safety of the sauna heater. In order for the warranty to remain valid, the user is responsible for proper maintenance of the stone space in accordance with the specifications and instructions.



WARNING! - Fire hazard. Do not place any items or devices in the sauna heater's stone space or vicinity that can change the amount or direction of air flowing through the sauna heater.



WARNING! - Fire hazard. If a heating element is not surrounded by stones, it can heat materials dangerously hot, even beyond the sauna heater's safety distances. Make sure that the heating elements are not visible beyond the stones.

- Suitable sauna stones > 5.1. *Specifications - Heater*
- Decorative stones are only suitable on the top layer of the stone space. Decorative stones must be placed loosely to ensure sufficient air circulation. Place any decorative stones so that they do not touch the heating elements.
- The warranty does not cover any defects that have been caused by the use of decorative stones or by sauna stones not recommended by the manufacturer.
- Rinse any stone dust off the stones before placing them in the heater.
- Do not drop stones into the heater.
- Pile the stones so that they support each other instead of lying their weight on the heating elements.
- Support the heating elements with stones so that the elements stay vertically straight.
- We recommended that you keep some extra stones in store to replace broken ones or to add any if the stone level becomes lower over time.

7.8.1. How to place the sauna stones



Caution - Always wear protective gloves when placing the stones in the sauna heater. Metal parts may have sharp edges that can cause cuts.

1. Start with the biggest stones, placing them at the bottom and sides. This ensures sufficient air ventilation and forms a steady base for the stone space.
2. Position the flattest stones tightly against the outer case, overlapping them so that the heating elements are not visible outside the frame. A dense stone layer prevents direct radiant heat from overheating nearby materials.
3. Placing stones loosely in the middle will allow air to flow through the heater, heating the sauna and sauna stones well.
4. Above the air channel, arrange the stones loosely. Round stones are recommended for this area. Loose placement and round shapes allow proper air flow through the heater.
5. Ensure that the stones are arranged so that they cannot fall out of the stove.

EN

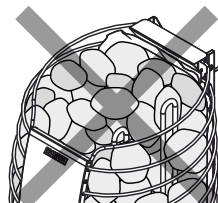
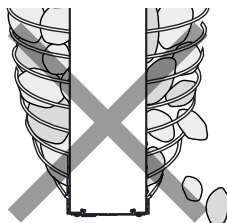
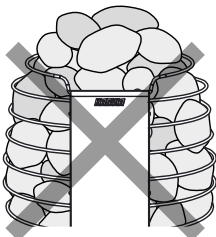
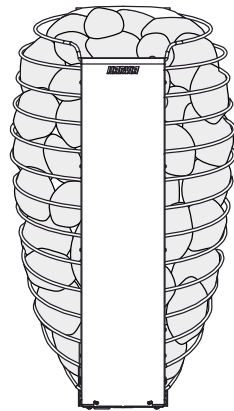
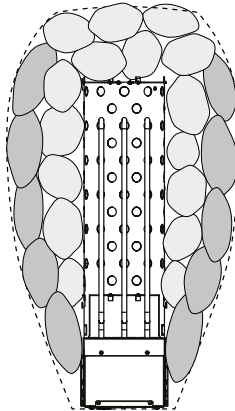
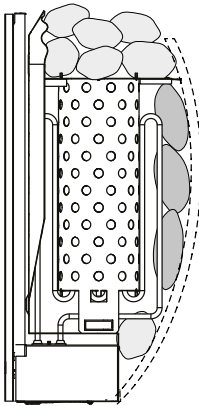
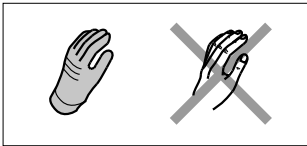

7.9. How to install the safety switch



WARNING! - Fire hazard. Make sure the heater stones do not block the downward movement of the safety switch.

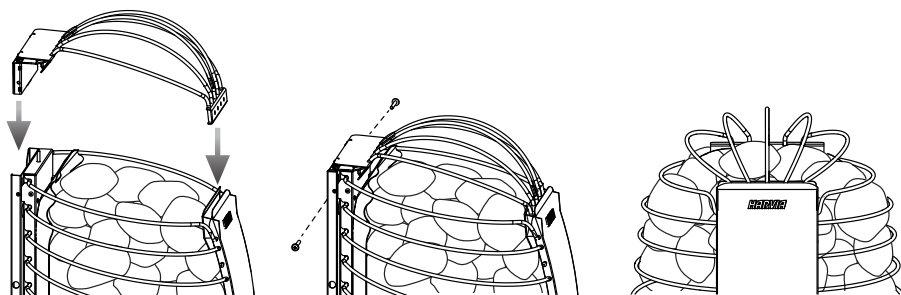

EN

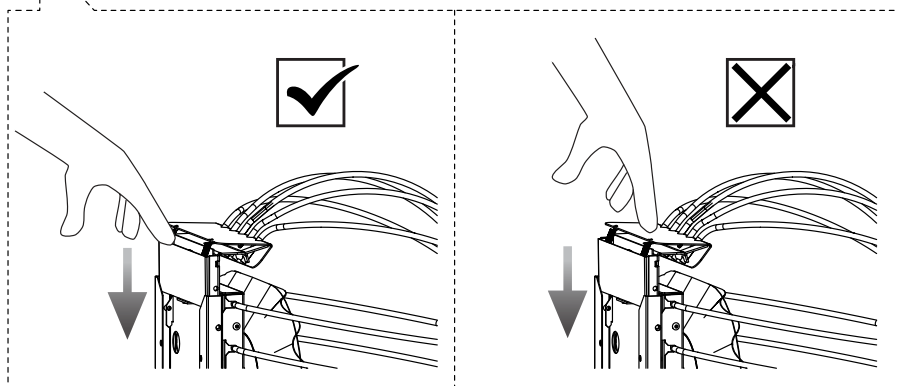

After installation, test the safety switch by pressing it downward. A properly functioning unit will make a 'click' sound when pressed and again when released.

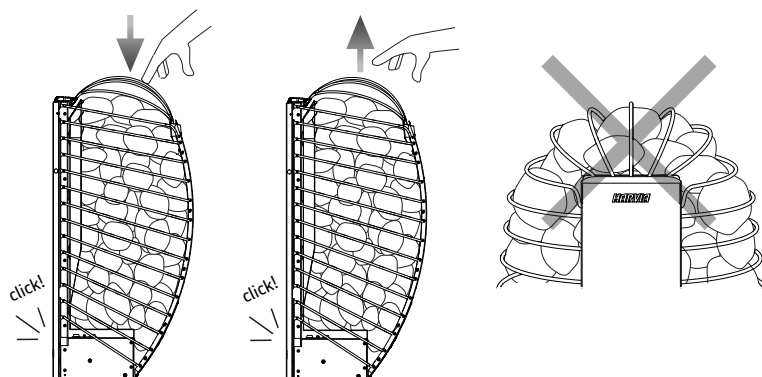

7.10. How to set up the product

- When the device is connected to the power supply and the main switch on the sauna heater is on, the control unit is in standby mode and is ready for operation. Follow the instructions on the display.
- The device will guide you through the set up process, making it easy to find the optimal settings for your sauna.
- Pairing and software updates should only be performed when the ambient temperature of the panel does not exceed 40 °C

7.10.1. Set up process

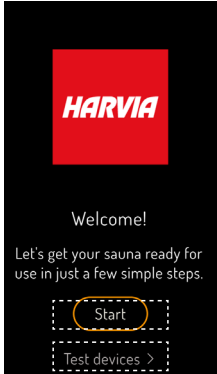
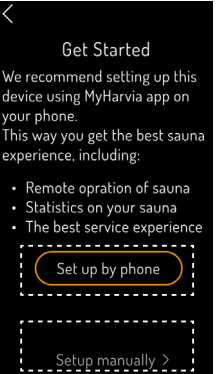
Step 1	
 <p>The screenshot shows the HARVIA control panel interface. At the top is the HARVIA logo. Below it, the text reads 'Welcome! Let's get your sauna ready for use in just a few simple steps.' There are two main options: 'Start' and 'Test devices >'. The 'Start' option is highlighted with a dashed box and a yellow circle.</p>	<p>Start For end user to set up the product. Requires WiFi connection. The device will guide through the set up process.</p> <p>Test devices For electrician to test the product. Used to verify functionality without a WiFi connection and to configure installed units. Designed for electricians who will not complete the full setup. After testing, the device returns to the set up screen.</p> <p>WARNING! -Fire hazard. Always ensure that there are no objects on or within the safety distance zone of the sauna heater before switching it on.</p>
Step 2	
 <p>The screenshot shows the 'Get Started' screen. It includes a back arrow, the title 'Get Started', and the text: 'We recommend setting up this device using MyHarvia app on your phone. This way you get the best sauna experience, including:'. A list of benefits is shown: 'Remote operation of sauna', 'Statistics on your sauna', and 'The best service experience'. There are two main options: 'Set up by phone' and 'Setup manually >'. The 'Set up by phone' option is highlighted with a dashed box and a yellow circle.</p>	<p>Set up by phone (recommended) Make further settings in the MyHarvia App* > 8.1.3. How to connect to MyHarvia app</p> <p>Download the app through app store. You may also use the QR code displayed in Fenix during the installation for a direct link to the app.</p> <p>* Attention! Due to local restrictions, MyHarvia App cannot be downloaded in all countries.</p> <p>Set up manually If you want to use the control panel without the App. Make further settings on the control panel: Time - date - temperature unit - heater model - safety device - additional devices</p>
<p>To benefit from the latest improvements and security updates, we recommend establishing a WiFi connection at least once per quarter.</p>	

Step 3

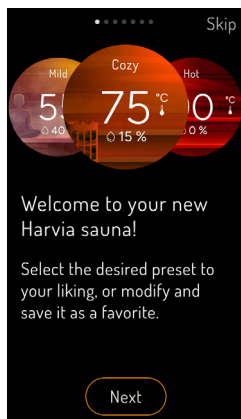

Setup finish

Once you have completed the set up, the Wizard will guide you to start your device.

The functions and preset profiles (Mild - Cozy -Hot) are explained and can be later adjusted.

EN

7.10.2. Settings

Settings	Options	Note
Temperature setting range	30 - 110 °C	recommended 50 - 90 °C
Adjustable heating time limit	2-6, 12, 18, 24 h	recommended 2h
Adjustable pre-set time	0 - 24 h	
Safety device	Door sensor	This appliance is equipped with an integrated safety switch. A safety device is required for remote use.
	Safety switch <input checked="" type="checkbox"/>	
	No safety devices	Remote use disabled
Light	yes	

8. INSTRUCTIONS FOR USE

8.1 Fenix control panel

- The Fenix WiFi touchscreen control panel is designed to get you a great sauna experience. There are predefined profiles to allow you an easy and comfortable way of operating your sauna.
- The Fenix WiFi touchscreen control panel can be connected with the MyHarvia App. For example, you can use the App to display the status of the sauna heater, the temperature in the sauna cabin and the remaining heating time anywhere and at any time.
- You need a reliable WLAN connection to use the MyHarvia App.
- The device should be connected to WiFi to ensure it always has the latest software version. This ensures optimal performance and a smooth, trouble-free operation.
- If the device is used without a permanent WiFi connection, we recommend performing a software update at least once per quarter to benefit from the latest improvements and security updates.

8.1.1. Operation

- Click on the buttons to discover the functions behind them.
- Touching the desired function takes you to the respective setting area
- **Note! The Illustration is a symbolic picture - depending on the equipment and the activate mode of the connected control unit, not all functions are visible**

1. Menu
2. Time
3. Current humidity (sensor value)
4. Current temperature (sensor value)
5. Status heating time
6. Selected temperature (target value)
7. Selected humidity (target value)
8. Pulsating ring indicates that heater is on
9. Light - on/off
10. Timer functions
11. On/off

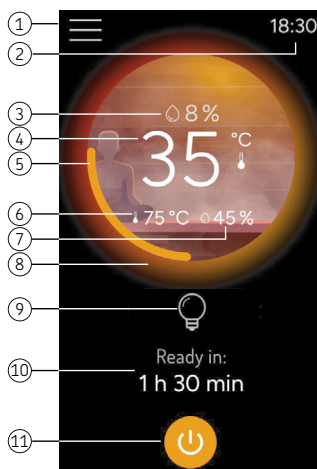

8.1.2. Menu settings

Screen lock	A screen lock can be configured (PIN) NOTE! If an incorrect PIN code is entered three times, you must wait one minute before trying again.
Control panel settings	<ul style="list-style-type: none">• WiFi settings, languages, units• Display settings• Date and time• Factory Reset• Run setup wizard

Sauna settings	<ul style="list-style-type: none"> • Remote use • Memory for power failures (on / off) <ul style="list-style-type: none"> - On: after a blackout / power failure the control unit starts automatically. - Off: the system is shut down due the black-out. The on/ off- button must be pressed to restart the system <p>Make sure that you observe the heater after a black out, if setting is On. NOTE! According to regional regulations it is may not allowed to use On.</p> • Dehumification program (on / off) • Additional settings (Maximum ontime, rest period etc.)
Information	Software version, Wifi signal strength etc.
Statistics	Informations (total on time, total bathing time, sauna sessions)
Connect to MyHarvia	Reconnect device
Replay the on-boarding	You can replay / revisit the on-boarding

8.1.3. How to connect to MyHarvia app

1. After downloading the MyHarvia app, follow the instructions provided in the mobile application*.
2. Create and register a new MyHarvia-account and accept the necessary terms. You will receive a PIN code on your email-address (Please also check your SPAM folder).
3. After successful Login, add your Sauna by choosing the device "Fenix".
4. Start pairing at the control panel and the mobile app.
5. Confirm the Bluetooth pairing request and have your WiFi password ready.

***Attention! Due to local restrictions, MyHarvia app cannot be downloaded in all countries.**

8.2. How to use the sauna heater



WARNING! Always ensure that no objects are on or within the safety distance zone of the sauna heater before switching it on or activating the remote operation.



It is essential to check that the heater has turned off after the on-time has elapsed or the heater has been switched off manually.

- The sauna heater and the stones produce odours during the first use, the removal of which requires good ventilation in the sauna room.
- If the sauna heater is of the right power for the sauna room, a properly heat-insulated sauna room heats up to operating temperature in about an hour. The sauna heater stones usually heat up in the same amount of time as the sauna room.

8.2.1. Heater on

Start the heater by pressing the heater I/O button on the control panel.

- When the desired temperature has been reached in the sauna room, the heating elements are automatically turned off. To maintain the desired temperature, the heater will automatically turn the heating elements on and off in periods.

8.2.2. Heater off

The heater turns off and switches to standby-mode when

- the I/O button is pressed
- the on-time runs out
- an error occurs > 10. *Troubleshooting*

8.3. Remote use



WARNING! - Fire hazard. Always ensure that no objects are on or within the safety distance zone of the sauna heater before switching it on or activating the remote operation.



According to the product standard IEC/EN 60335 -2-53 regulating electrical sauna heaters, a control panel can be used to remotely control the heater once the heater or sauna room door is equipped with a safety device (a door sensor or a safety switch).

- **On/Off remote switch.** To remotely control the heater's power input, the heater can be equipped with an on/off remote switch (e.g. building automation).
- **Preset time.** If the heater is on preset delay time, it cannot be controlled with a remote switch. After the preset delay has passed and the heater is turned on, it can be turned off with a remote switch.
- **Rest period (6h).** In remote use, rest period prevents heater from running within six hours of being turned off. It is a safety feature to prevent overheating or damage. The heater can be remotely started after the rest period has elapsed. Verify local requirements.

8.3.1. Safety switch

- This appliance is equipped with an integrated safety switch.
- Safety switch prevents heating if an object, such as a towel, is placed on top of the appliance and may pose a fire hazard.
- A safety device is required for remote use.

8.4. Throwing water



Do not use a ladle with a capacity of more than 0.2 litres. If too much water is thrown or poured onto the sauna heater at once, it can splash over the bathers as it boils hot.



To avoid the risk of burns, do not throw water on the sauna heater when anyone is near it.

- The air in the sauna dries out when the sauna is heated. It is therefore necessary to increase the humidity by throwing water on the sauna heater stones.
- Everyone experiences the effects of heat and humidity in their own way – experiment to find the right temperature and humidity for you.
- Aim to throw water only on the sauna heater stones

8.4.1. Water-quality requirements

- The water used in the sauna should meet the quality requirements for domestic water > *Table 1. Water-quality requirements.*
- Only fragrances intended for sauna water may be used. Follow the instructions provided with the fragrance.

EN

Properties of water	Effects	Recommendation
Organic impurity	Colour, taste, precipitates	<12 mg/l
Iron content	Colour, smell, taste, precipitates	<0,2 mg/l
Manganese content (Mn)	Colour, smell, taste, precipitates	<0,10 mg/l
Water hardness: the main ingredients are calcium (Ca) and magnesium (Mg)	Precipitates	Ca: <100 mg/l Mg: <100 mg/l
Chloridic water	Corrosion	Cl: <100 mg/l
Chlorinated water	Health risk	Use prohibited
Sea water	Rapid corrosion	Use prohibited
Arsenic and radon concentrations	Health risk	Use prohibited

Table 1. Water-quality requirements

9. REGULAR UPKEEP AND MAINTENANCE

Sauna heater

- Wipe the sauna heater from time to time with a damp cloth to remove dust and dirt. Use mild detergents if necessary. Do not use running water when cleaning.
- Before starting cleaning, make sure that the device has cooled down completely.

Sauna heater stones

- Due to intense thermal cycling, the sauna heater stones will gradually deteriorate and crumble during use. Replace the stones at least once a year, or more often if the sauna is used very frequently.
- At the same time, remove any accumulated stone debris and replace any broken stones. This will ensure that the sauna heater's steaming properties are maintained and there is no risk of overheating.
- Check occasionally whether the stone level has become lower. Make sure that the heating elements do not become visible over time. The stone level is likely to become lower in about two months after the stones have been placed.

Control panel

- The device is maintenance-free. Clean the product with a slightly damp, soft cloth. Use only water or mild cleaning agents, never solvents or corrosive chemicals. Cloths that are too rough can cause scratches.
- Update takes place automatically when the device is connected to the WiFi.

10. TROUBLESHOOTING



All maintenance operations requiring special skills must be carried out by a trained professional.

Description	Cause / rectification
	<ul style="list-style-type: none"> • Errors and warnings will show at the display. Once the fault has been rectified, press OK or Delete to continue. If the error occurs again, please contact your supplier or use the link to the Frequently Asked Questions (FAQ).
Cannot connect to WiFi	<ul style="list-style-type: none"> • Make sure the WiFi network you're connecting to has a strong signal. The network name cannot contain any special characters.
WiFi connection is interrupted during setup	<ul style="list-style-type: none"> • The name of the WiFi network contains inadmissible characters.
Cannot connect to WiFi / WiFi connection terminates during setup	<ul style="list-style-type: none"> • The WiFi module requires access to port 8883 (secure MQTT), which must be opened in the firewall. Additionally, there must be access for Network Time Protocol (NTP) servers. Also check that other ports are not blocked, especially 443, 8443 and 8883..

<p>WiFi is not connected after a power failure</p>	<ul style="list-style-type: none"> • Switch the power supply to the sauna control unit off and on.
<p>FENIX control panel does not light up</p>	<ul style="list-style-type: none"> • Switch on the main switch on the power unit or heater. Check the data cable.
<p>FENIX control panel switches off during operation.</p>	<ul style="list-style-type: none"> • Check the installation conditions to see whether the temperatures on the control panel or the power unit are too high.
<p>The sauna heater will not heat up</p>	<ul style="list-style-type: none"> • Check that the sauna heater's fuses in the electrical panel are intact. • Check that the sauna heater's connection cable is plugged in. • Check that the overheat protector has not tripped
<p>The sauna room heats up slowly. Water thrown onto the sauna heater cools the stones quickly</p>	<ul style="list-style-type: none"> • Check that the sauna heater's fuses in the electrical panel are intact. • Check that all the heating elements glow when the sauna heater is on. • Set the temperature higher • Check that the sauna heater power is not too low. <ul style="list-style-type: none"> > 6.1. <i>Select the right sauna heater</i> > 6.1.1. <i>Sauna heater output</i> • Check that the ventilation in the sauna room is correctly arranged. <ul style="list-style-type: none"> > 6.3. <i>Ventilation in the sauna room</i>
<p>The sauna room heats up quickly, but the stones do not have time to warm up. Water thrown onto the sauna heater does not evaporate, but flows through the stone space</p>	<ul style="list-style-type: none"> • Check that the sauna heater power is not too high. <ul style="list-style-type: none"> > 6.1. <i>Select the right sauna heater</i> > 6.1.1. <i>Sauna heater output</i> • Check that the ventilation in the sauna room is correctly arranged. <ul style="list-style-type: none"> > 6.3. <i>Ventilation in the sauna room</i>
<p>Panels or other material near the sauna heater darken quickly</p>	<ul style="list-style-type: none"> • Make sure that the safety distance requirements are met. <ul style="list-style-type: none"> > 7.1. <i>Heater safety distances</i> • Check the sauna stones. Too tightly piled stones, the settling of stones with time or wrong stone type can hinder the air flow through the heater, which may result in overheating of surrounding materials. <ul style="list-style-type: none"> > 7.8. <i>Sauna stones.</i> • Make sure that the heating elements are not visible beyond the stones. If visible, restack the stones and make sure that the heating elements are completely covered. <ul style="list-style-type: none"> > 7.8. <i>Sauna stones.</i> <p>Note! It is normal for the wooden surfaces in the sauna room to darken over time. Darkening may be accelerated by</p> <ul style="list-style-type: none"> • sunlight • sauna heater heat • protective materials for wall surfaces (protective materials have poor heat resistance) • fine particles loosening from the sauna heater stones and rising with air currents.

<p>The sauna heater produces an odour</p>	<ul style="list-style-type: none"> • See point > 8.2. <i>How to use the sauna heater</i> • A hot sauna heater may intensify odours mixed in the air, but the sauna or the heater do not produce odours themselves. Examples: paints, glues, heating oil and spices.
<p>The sauna heater produces noise</p>	<ul style="list-style-type: none"> • Occasional bangs are usually caused by stones that crack in the heat. • Thermal expansion of the sauna heater parts may cause noise when the sauna heater heats up.

10.1. How to reset the overheat protector



The reason for the trip must be determined before the reset button is pressed.

- The temperature sensor is equipped with an overheating protection that ensures the safety of the heater and the sauna. If the temperature in the sensor's environment rises too high, the overheat protector cuts off the heater power. Resetting the overheat protector is shown in > *Figure 5. How to reset the overheat protector*

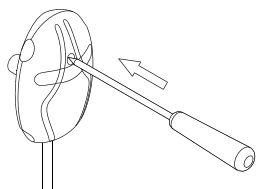

Figure 5. How to reset the overheat protector

11. SPARE PARTS

spareparts.harvia.com



12. WARRANTY TERMS

www.harvia.com



Harvia Spirit

Elektrosaunaofen

Installations- und Betriebsanleitung

HARVIA

Sauna & Spa

Let's sauna.

Artikel Nr.	Typ	Leistung
HSP604MFC	SP60FC	6.0 kW
HSP904MFC	SP90FC	9.0 kW

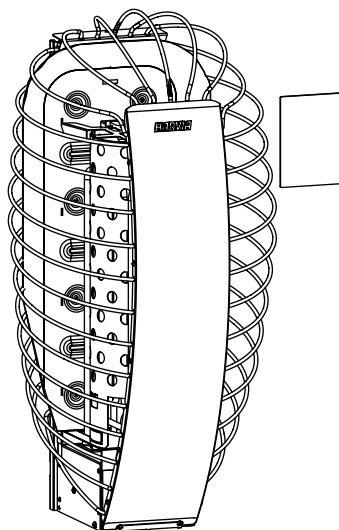

DE



Herzlichen Glückwunsch zu Ihrer hervorragenden Saunaofenwahl!

Ein Harvia-Saunaofen funktioniert am besten und wird Ihnen lange Zeit dienen, wenn er wie in dieser Anleitung beschrieben genutzt und gewartet wird. Lesen Sie bitte die Anleitung, bevor Sie den Saunaofen installieren oder benutzen. Bewahren Sie die Anleitung zum späteren Nachschlagen auf. Installations- und Betriebsanleitungen finden Sie auch auf unserer Website unter www.harvia.com.

EU-Konformitätserklärung

Harvia Finland Oy erklärt, dass das Produkt den Anforderungen der folgenden Richtlinien entspricht:

- Niederspannungsrichtlinie (LVD) 2014/35/EU
- Funkanlagenrichtlinie (RED) 2014/53/EU
- Richtlinie über die elektromagnetische Verträglichkeit (EMV) 2014/30/EU
- Richtlinie über die Beschränkung gefährlicher Stoffe (RoHS) 2011/65/EU

Der vollständige Text der EU-Konformitätserklärung ist abrufbar unter:

DE



CONTENTS

1. SICHERHEITSHINWEISE	4
1.1 Warn- und Informationssymbole	4
1.2 Installationssicherheit	4
1.3 Nutzung und Sicherheit beim Saunabaden	6
2. LIEFERINHALT	8
3. BESTIMMUNGSGEMÄSSE VERWENDUNG DES PRODUKTS	8
4. INSTALLATIONSBEISPIEL	9
5. MODELLSPEZIFIKATION	9
5.1 Spezifikationen – Saunaofen	10
5.2. Spezifikationen – Steuergerät	11
5.3. Spezifikationen – Bedienfeld	13
6. VOR DER INSTALLATION	14
6.1. Die Wahl des richtigen Saunaofens	14
6.1.1 Leistung des Saunaofens	14
6.2. Isolierung der Saunakabine, Materialien und Konstruktion	14
6.3. Belüftung der Saunakabine	15
7. INSTALLATION	16
7.1 Sicherheitsabstände des Saunaofens	16
7.2 Installation der Wandhalterung	17
7.3 Installation des Steuergeräts (IPX5)	18
7.3.1 Montage des Steuergeräts	19

7.4. Einbau des Temperatursensors.....	20
7.5. Installation des Bedienfelds.....	21
7.5.1. Montage des Bedienfeldes – Unterputzmontage.....	22
7.5.2. Montage des Bedienfeldes – Aufputzmontage.....	23
7.6 Elektroanschlüsse.....	24
7.6.1 Isolationswiderstand des Elektrosaunaofens.....	24
7.6.2. Elektroanschlüsse – Saunaofen.....	25
7.6.3. Elektroanschlüsse – Steuergerät.....	26
7.7 So befestigen Sie den Saunaofen an einer Wandhalterung.....	27
7.8 Saunaofensteine.....	27
7.8.1 Platzieren der Saunaofensteine.....	28
7.9 Installation der Sicherheitsabschaltung.....	29
7.10. Einrichtung des Produkts.....	30
7.10.1 Einrichtung.....	30
7.10.2 Einstellungen.....	31
8. GEBRAUCHSANWEISUNG.....	32
8.1 Fenix-Bedienfeld.....	32
8.1.1 Betrieb.....	32
8.1.2 Menü-Einstellungen.....	32
8.1.3 So stellen Sie eine Verbindung zu MyHarvia her.....	33
8.2. So verwenden Sie den Saunaofen.....	33
8.2.1. Einschalten des Saunaofens.....	34
8.2.2. Ausschalten des Saunaofens.....	34
8.3. Ferngesteuerte Nutzung.....	34
8.3.1 Sicherheitsabschaltung.....	34
8.4. Aufgießen von Wasser.....	35
8.4.1. Anforderungen an die Wasserqualität.....	35
9. REGELMÄSSIGE WARTUNG UND INSTANDHALTUNG.....	35
10. STÖRUNGSBESEITIGUNG.....	36
10.1 Zurücksetzen des Überhitzungsschutzes.....	38
11. ERSATZTEILE.....	38
12. GARANTIEBEDINGUNGEN.....	38

1. SICHERHEITSHINWEISE

1.1 Warn- und Informationssymbole



Bitte lesen Sie die Warnhinweise und die Betriebsanleitung sorgfältig durch, bevor Sie den Ofen benutzen.



WARNUNG! Die Nichtbeachtung dieser Warnung kann zu schweren Verletzungen oder zum Tod führen.



VORSICHT! Die Nichtbeachtung dieser Warnung kann zu leichten oder schweren Verletzungen führen.



Nicht abdecken!



Vorsicht vor heißem Wasserdampf bei der Benutzung des Ofens

DE

1.2 Installationssicherheit

- Dieses Produkt dient zum Aufheizen der Saunakabine auf die gewünschte Temperatur, zur Erzeugung von Feuchtigkeit beim Aufgießen von Wasser auf die Saunaofensteine sowie zur Steuerung der Saunafunktionen. Das Produkt darf nicht für andere Zwecke verwendet werden!
- Das Gerät darf nur von einer Elektrofachkraft gemäß den geltenden Vorschriften an das Stromnetz angeschlossen werden. Die für die Installation des Geräts verantwortliche Person muss dem Benutzer vor der Abnahme der Installationsarbeit die mitgelieferte Einbau- und Bedienungsanleitung zur Verfügung stellen und die notwendige Einweisung geben.
- Trennen Sie den Saunaofen immer vom Netz, bevor Sie Wartungsarbeiten durchführen!
- Überprüfen Sie den Ofen vor der Installation und Inbetriebnahme auf sichtbare Schäden. Benutzen Sie kein beschädigtes Gerät.
- Die in der Betriebsanleitung des Saunaofens angegebenen Werte müssen stets eingehalten werden. Bei Abweichung besteht Brandgefahr.
- Schließen Sie die Stromzufuhr zum Elektrosaunaofen nicht über einen Fehlerstromschutzschalter an. Prüfen Sie die örtlichen Anforderungen.

- In der Saunakabine darf nur ein einziger Elektrosaunaofen installiert werden, sofern in der Betriebsanleitung nichts anderes angegeben ist.
- Der Saunaofen muss so installiert werden, dass die Warnhinweise nach der Installation gut lesbar sind.
- Der Saunaofen bzw. das Gerät darf nicht in eine Wandnische eingebaut werden, sofern in der Betriebsanleitung nicht anders angegeben.
- Ist um den Saunaofen ein Schutzgeländer angebracht, müssen die Sicherheitsabstände eingehalten werden, die für den Saunaofen oder in der Montageanleitung des Schutzgelanders angegeben sind.
- Wenn Sie Zubehörteile für den Saunaofen anbringen möchten, beachten Sie bei der Montage oder dem Gebrauch immer die Anweisungen für das jeweilige Zubehörteil.
- Sorgen Sie für eine ausreichende Belüftung der Saunakabine (die Luft sollte sechsmal pro Stunde ausgetauscht werden).
- Platzieren Sie die Zuluftöffnung nicht so, dass der Luftstrom den Temperatursensor kühlt (siehe Montageanleitung Temperatursensor).
- Wenn das Netzkabel beschädigt ist, muss es entweder vom Hersteller oder vom Wartungsbeauftragten des Herstellers oder einer anderen qualifizierten Person ausgetauscht werden, um Gefahren zu vermeiden.
- Die Verwendung eines PVC-isolierten Kabels als Anschlusskabel für den Saunaofen ist wegen seiner thermischen Empfindlichkeit verboten.
- Überprüfen Sie immer den Zustand der Klemmdosenanschlüsse, wenn Sie den Saunaofen installieren. Wir empfehlen Schraubverbinder. Vermeiden Sie gefederte Schraubverbinder.
- Wenn der Saunaofen in einer öffentlichen Sauna ohne Zeitschaltuhr verwendet wird, sollte die Betriebskontrollleuchte in dem Raum angebracht werden, in dem der Saunaofen steht.
- Tragen Sie bei der Installation und Wartung sowie beim Nachlegen von Saunaofensteinen stets Schutzhandschuhe.
- Decken Sie die Heizelemente vollständig mit Steinen ab; ein glühendes blankes Heizelement kann eine Brandgefahr darstellen!
- Innerhalb der Steinkammer oder in der Nähe des Saunaofens dürfen keine Gegenstände oder Geräte platziert werden, die die Menge oder Richtung der durch den Ofen strömenden Luft verändern könnten.

1.3 Nutzung und Sicherheit beim Saunabaden

- Dieser Saunaofen kann von Kindern ab 8 Jahren und von Personen mit eingeschränkten körperlichen, sensorischen oder geistigen Fähigkeiten oder mangelnder Erfahrung und Kenntnis benutzt werden, sofern sie beaufsichtigt oder in die sichere Benutzung des Saunaofens eingewiesen werden und die damit verbundenen Gefahren verstehen.
- Kinder dürfen nicht mit dem Saunaofen spielen. Kinder dürfen den Saunaofen nicht unbeaufsichtigt reinigen oder Wartungsarbeiten daran durchführen.
- Lassen Sie besondere Vorsicht walten, wenn der Saunaofen heiß ist. Die Steine und die Metallteile des Saunaofens sind heiß genug, um die Haut zu verbrennen.
- Vergewissern Sie sich immer, dass sich keine Gegenstände auf dem Saunaofen oder in seiner Nähe befinden, bevor Sie ihn einschalten.
- Achten Sie bei den ersten Heizvorgängen des Saunaofens auf eine ausreichende Belüftung, da der Saunaofen Gerüche entwickeln kann.
- Schütten oder gießen Sie nicht zu viel Wasser auf einmal auf den Saunaofen, da dies zu kochend heißen Spritzern führen kann.
- Gießen Sie kein Wasser auf den Saunaofen, wenn sich jemand in der Nähe befindet.
- Verwenden Sie keine Aufgusskelle mit mehr als 0,2 Liter Fassungsvermögen.
- Verwenden Sie kein anderes als das in der Betriebsanleitung des Saunaofens angegebene Wasser.
- Wenn Sie Saunaduftstoffe im Wasser verwenden, verwenden Sie nur Duftstoffe, die für Saunawasser bestimmt sind, und beachten Sie die Gebrauchsanweisung.
- Längerer Aufenthalt in einer heißen Sauna erhöht die Körpertemperatur, was gefährlich sein kann.
- Halten Sie Kinder vom Saunaofen fern.
- Lassen Sie Kinder, Personen mit eingeschränkter Mobilität, kranke oder anderweitig gebrechliche Personen nicht allein in der Sauna.
- Wenden Sie sich an Ihren Arzt, wenn Sie gesundheitliche Einschränkungen in Bezug auf den Saunabesuch haben.
- Seien Sie vorsichtig, wenn Sie sich in der Sauna bewegen, da die Saunabänke oder der Boden rutschig sein können.
- Gehen Sie nicht unter dem Einfluss von Alkohol, Medikamenten, Rauschmitteln oder anderen berauschenden Substanzen in die Sauna.
- Schlafen Sie nicht in einer beheizten Sauna.
- Ein maritimes Klima und andere feuchte Klimazonen können die Metalloberflächen des Saunaofens korrodieren lassen.

- Wegen der Brandgefahr darf die Sauna nicht als Trockenraum für Wäsche benutzt werden. Elektrische Geräte können durch hohe Luftfeuchtigkeit beschädigt werden.
- Setzen Sie den Überhitzungsschutz nicht durch Drücken des Reset-Knopfes zurück, bevor die Ursache für die Auslösung festgestellt wurde. Der Überhitzungsschutz darf nur von einem qualifizierten Servicetechniker zurückgesetzt werden, sofern in der Betriebsanleitung nicht anders angegeben.
- Vergewissern Sie sich immer, dass sich der Saunaofen nach Ablauf der Einschaltzeit ausgeschaltet hat und nicht mehr heizt.
- Heiße Steinsplitter, die aus dem Saunaofen fallen, können den Bodenbelag beschädigen und stellen eine Brandgefahr dar.
- In öffentlichen Saunen, in denen der Saunaofen ohne Zeitschaltuhr, kontinuierlich oder länger benutzt wird, als es die Zeitschaltuhr des Saunaofens oder das werkseitig eingestellte Steuergerät zulässt, muss der Ofen ständig beaufsichtigt werden.
- Die Saunakabine und der Bereich um den Saunaofen sollten immer überprüft werden, bevor der Saunaofen wieder eingeschaltet oder aus der Ferne eingeschaltet wird.
- Die Saunakabine und die Umgebung des Saunaofens sollten immer überprüft werden, bevor der Saunaofen in den Standby-Modus für die Fernsteuerung oder den zeitgesteuerten Betrieb versetzt wird.
- Nach der Produktnorm IEC/EN 60335-2-53 für elektrisch beheizte Saunaöfen dürfen Steuergeräte mit Fernstartfunktion zur Steuerung und Regelung des Saunaofens verwendet werden, wenn am Saunaofen oder an der Saunatur eine entsprechende Sicherheitsabschaltung (Tür oder Sicherheitsschalter) angebracht ist.
- Alle Wartungsarbeiten, die besondere Fähigkeiten erfordern, müssen von einer ausgebildeten Fachkraft durchgeführt werden.

2. LIEFERINHALT

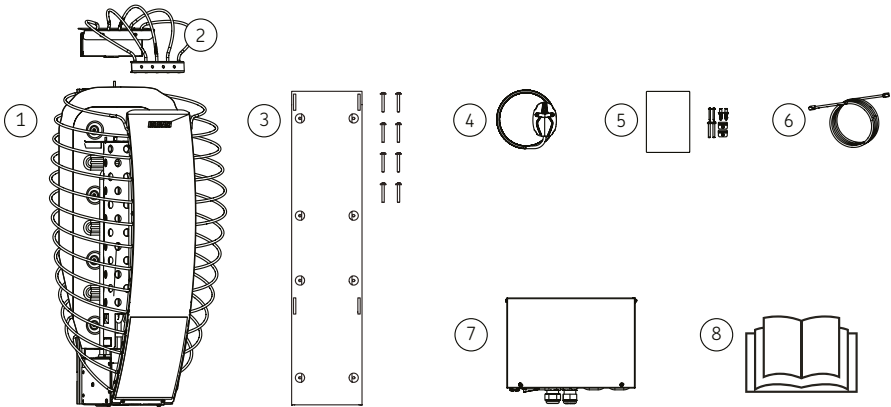

DE

1. Saunaofen	5. Bedienfeld und Montagematerial
2. Sicherheitsabschaltung	6. Datenkabel (5 m)
3. Wandhalterung + Befestigungsmaterial	7. Steuergerät
4. Temperatursensor (125 °C) + Kabel (4 m)	8. Installations- und Betriebsanleitung

3. BESTIMMUNGSGEMÄSSE VERWENDUNG DES PRODUKTS



WARNUNG – Verwenden Sie das Produkt nur in Übereinstimmung mit dieser Anleitung! Jede darüber hinausgehende Verwendung gilt als unsachgemäße Verwendung. Eine unsachgemäße Verwendung kann zu Schäden am Produkt, schweren Verletzungen oder zum Tod führen.

Die bestimmungsgemäße Verwendung dieses Produkts umfasst:

- das Aufheizen der Saunakabine auf die gewünschte Temperatur
- das Erzeugen von Feuchtigkeit beim Aufgießen von Wasser auf die Saunaofensteine
- die Steuerung der Saunafunktionen

Das Produkt darf nicht für andere Zwecke verwendet werden!

4. INSTALLATIONSBEISPIEL

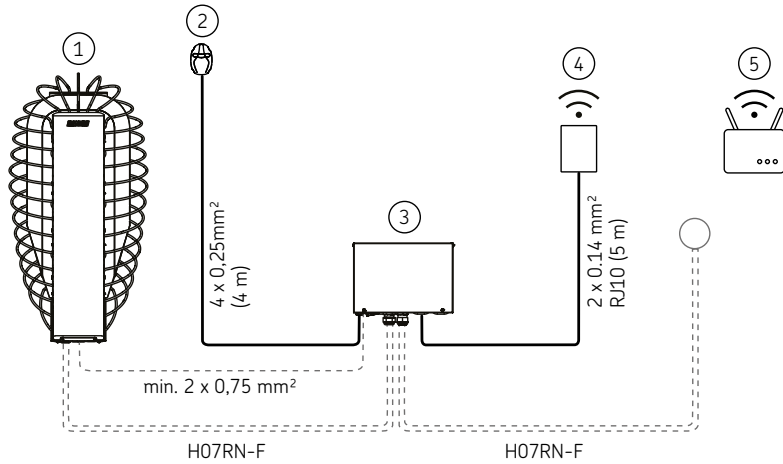

1. Saunaofen	4. Bedienfeld
2. Temperatursensor (125 °C)	5. WLAN-Router
3. Steuergerät	

DE

5. MODELLSPEZIFIKATION

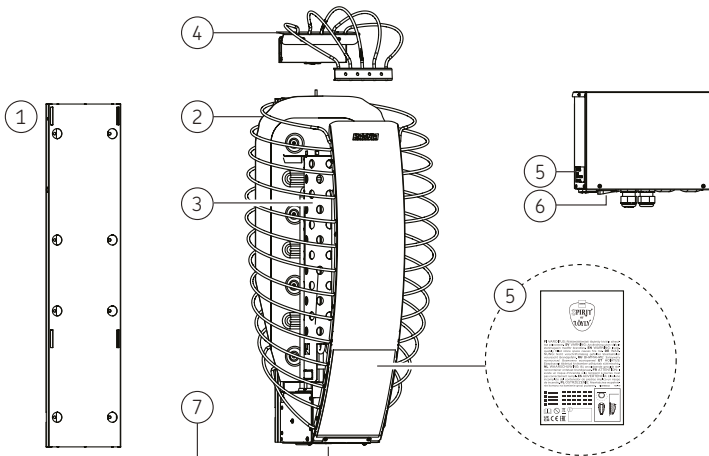

1. Wandhalterung	5. Typenschild
2. Außenmantel	6. Hauptschalter
3. Luftkanal	7. Seriennummer
4. Sicherheitsabschaltung	

5.1 Spezifikationen – Saunaofen

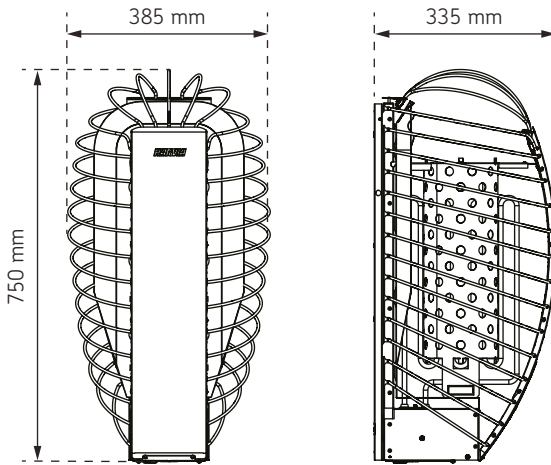

DE

TECHNISCHE DATEN		
	HSP604MFC	HSP904MFC
Leistung, Saunaofen	6,0 kW	9,0 kW
Betriebsspannung	400 V 3N~	400 V 3N~
Frequenz	50 / 60 Hz	50 / 60 Hz
Versorgungskabel 400 V 3N~	5 x 1,5 mm ²	5 x 2,5 mm ²
Anschlusskabel	H07RN-F oder gleichwertig	H07RN-F oder gleichwertig
Temperatursensor Begrenzer	Max 125 °C	Max 125 °C
Temperatursensor, Kabel	4 x 0,25 mm ² (4 m)	4 x 0,25 mm ² (4 m)
Schutzklasse	IPX4	IPX4
Lagertemperatur	0–50 °C	0–50 °C
Sicherheitsabstände	> 7.1 Sicherheitsabstände des Saunaofen	
MASSE		
	HSP604MFC	HSP904MFC
Höhe (mm)	750	750
Breite (mm)	385	385
Tiefe (mm)	335	335
Gewicht (kg)	11,7	12,2

SAUNAKABINE		
	HSP604MFC	HSP904MFC
Raumvolumen (m ³)	5-8	8-14
Mindesthöhe der Sauna (mm)	1900	1900
SAUNAOFENSTEINE		
Größe der Steine Ø (cm)	5-10	
Steinmenge (max. kg)	60	
Geeignete Steinmaterialien	Peridotit, Olivindiabas, Olivin, Vulkanit.	
Geeignete Steinart	Bruchsteine, Abgerundete Steine	
ZUBEHÖR		
Schutzgeländer	HSP3M	
Tropfschale 385x435	SAA00101	
Einbaurahmen	HSP1	
Datenkabel 10 m	SP315	

DE

5.2. Spezifikationen - Steuergerät

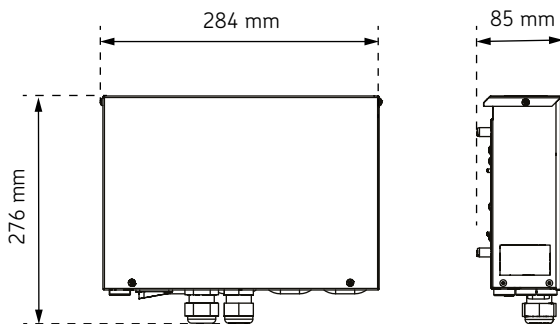

TECHNISCHE DATEN	
Betriebsspannung	400 V / 415 V 3N~
Frequenz	50 / 60 Hz
Max. Leistung	11 (3 x 3,6) kW
Schutzklasse	IPX5
Max. Sicherung (400 V / 415 V 3N~)	3 x 16 A

Min. Zuleitung	5 x 1,5 mm ²
Lagertemperatur	0 – +50 °C
Umgebungstemperatur	-10 – +70 °C
MASSE	
Höhe	276
Breite	284
Tiefe	85
Gewicht	1,8 kg
MONTAGE > 7.3.1 <i>Montage des Steuergeräts</i>	
Mindestplatzbedarf des Produkts	300 x 350 mm
Befestigungsart	Wandmontage > 7.3.1 <i>Montage des Steuergeräts</i>
Installation in der Sauna	Ja
Temperatur der Montagefläche	Max 70 °C
Montagehöhe in der Sauna	Max. 400 mm
Abstand zum Saunaofen in der Sauna	min. 1000 mm
Einstellbereich der Temperatur	40 – +110 °C
Art des Ofensensors	WX248M / SP248M (125 °C)
Art des Banksensors:	Optional
Max. Länge des Sensorkabels	10 m
Maße des Sensors	51 x 73 x 27 mm
Datenkabel zum Steuergerät 5 m	SP311
Licht (230 V AC 1N)	Max 100 W
Ventilator (230 V AC 1N)	Max 100 W

DE

5.3. Spezifikationen – Bedienfeld

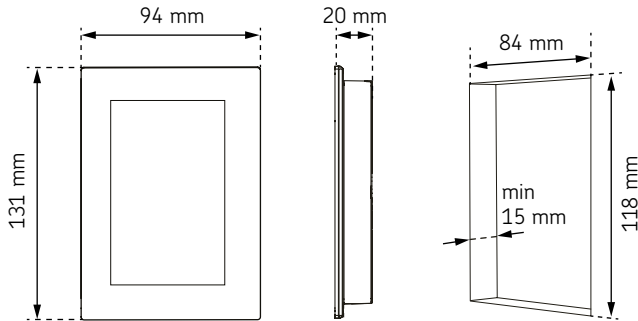

EINBAUDATEN	
Name	Fenix Bedienfeld
Umgebungstemperatur	-10 - +75 °C
Luftfeuchtigkeit	max. 99 rH
Schutzklasse	IPX4
Betriebsspannung	12 - 24V DC, max.3 W
Stromverbrauch	ca. 600 mW
Anschlusskabel RJ10, 4-poliger Anschluss: +12 VDC, GND, RS485A+B	max. 10 m
WiFi-Netzwerk	2,4 GHz (802.11 b/g/n)
Geschwindigkeit [MBps]	Download 0,6; Upload 0,2
Ports (müssen offen sein)	8883, 443, 8443
MASSE	
Höhe	131 mm
Breite	94 mm
Tiefe	20 mm
Gewicht	204 g
MONTAGE	
Maße des Ausschnitts	84 x 118 x 15
Befestigungsart	Unterputz-/Aufputzmontage
Montage in der Saunakabine	Nur flächenbündige Montage
Montagehöhe in der Saunakabine	Max. 1200 mm (Temperatur des Bedienfelds max. 75 °C)
Abstand zum Saunaofen in der Saunakabine	min. 1000 mm

DE

6. VOR DER INSTALLATION

6.1. Die Wahl des richtigen Saunaofens

Wählen Sie Ihr Saunaofenmodell sorgfältig aus. Saunaöfen mit zu geringer Leistung müssen länger und bei höherer Temperatur geheizt werden, was ihre Lebensdauer verkürzt.

- Wählen Sie einen Saunaofen mit entsprechender Leistung für Ihre Saunakabine. Weitere Informationen zu den Größenbereichen der Saunakabinen für jedes Ofenmodell finden Sie unter > 5.1 *Spezifikationen – Saunaofen*. Weitere Informationen zum Einfluss von Material und Isolierung auf die erforderliche Leistung des Saunaofens finden Sie unter > 6.1.1 *Leistung des Saunaofens*.
- Wenn Sie Hilfe bei der Auswahl eines Saunaofens benötigen, wenden Sie sich bitte an Ihren Händler, einen Handelsvertreter oder besuchen Sie unsere Website (www.harvia.com).

6.1.1 Leistung des Saunaofens

Das Volumen und die Beschaffenheit der Sauna beeinflussen die Auswahl der Ofenleistung. Der Strombedarf erhöht sich, wenn sich in der Sauna Fensterflächen oder wärmespeichernde Oberflächen wie Ziegel, Beton oder massive Blockbohlen befinden.

- Wenn die Wände und die Decke verkleidet sind und sich hinter den Verkleidungen eine ausreichende Isolierung befindet, wird die Leistung des Saunaofens anhand des Volumens der Sauna bestimmt.
- Nicht isolierte Wandflächen (Ziegel, Glasbausteine, Glas, Beton, Fliesen usw.) erhöhen den Leistungsbedarf des Saunaofens. Für jeden Quadratmeter nicht isolierter Wandfläche sind 1,2 m³ zum Saunavolumen hinzuzurechnen. Eine 10 m³ große Saunakabine mit einer Glastür entspricht beispielsweise einer Saunakabine von etwa 12 m³, was den Strombedarf angeht.
- Wenn die Saunakabine Wände aus Blockbohlen hat, multiplizieren Sie das Volumen der Sauna mit 1,5. > 5.1 *Spezifikationen – Saunaofen*

6.2. Isolierung der Saunakabine, Materialien und Konstruktion

HINWEIS: Erkundigen Sie sich bei der Brandschutzbehörde, welche Teile der Brandmauer isoliert werden können. In Betrieb befindliche Rauchabzüge dürfen nicht isoliert werden.

HINWEIS: Leichte Schutzvorrichtungen, die direkt an der Wand oder der Decke angebracht sind, können eine Brandgefahr darstellen.

HINWEIS: Das Wasser auf dem Boden der Sauna muss in einen Bodenablauf geleitet werden.

- A. Dämmwolle, Dicke 50–100 mm. Die Saunakabine muss sorgfältig isoliert werden, um die Leistung des Saunaofens auf einem angemessen niedrigen Niveau zu halten.
- B. Dampfsperre, z. B. Aluminiumpapier. Legen Sie die glänzende Seite des Papiers in das Innere der Sauna.
- C. Lüftungsspalt von etwa 10 mm zwischen der Dampfsperre und der Verkleidung (empfohlen)
- D. Verkleidung mit geringer Masse und einer Dicke von 12–16 mm Bevor Sie mit der Verkleidung beginnen, prüfen Sie die elektrischen Anschlüsse der Geräte sowie die für den Saunaofen und die Bänke erforderlichen Verstärkungen in den Wänden.
- E. Ca. 3 mm Lüftungsspalt zwischen Wand- und Deckenverkleidung
- F. Die Höhe der Sauna beträgt in der Regel 2.100–2.300 mm. Die Mindesthöhe hängt vom Saunaofen ab. Der Abstand zwischen der oberen Bank und der Decke sollte 1.200 mm nicht überschreiten.

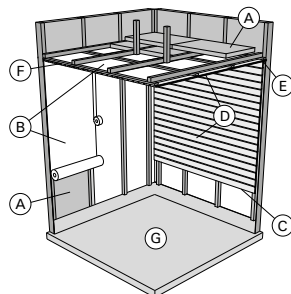

- G. Verwenden Sie einen Bodenbelag aus Keramik und dunkle Fugenmaterialien. Von den Steinen abgelöste Partikel und Verunreinigungen im Saunawasser können empfindliche Bodenbeläge verschmutzen und/oder beschädigen.

6.3. Belüftung der Saunakabine

- Die Luft in der Saunakabine sollte sechsmal pro Stunde ausgetauscht werden.
- **Mechanische Ventilation:** Die Zuluftöffnung muss sich im oberen Teil der Sauna befinden, damit die Funktion des Temperatursensors nicht beeinträchtigt wird. > 7.4. *Einbau des Temperatursensors*
- **Druckbelüftung:** Die Zuluftöffnung sollte unter oder neben dem Saunaofen angebracht werden. Der Durchmesser der Zuluftöffnung sollte zwischen 50 mm und 100 mm betragen.
- Abluftventil: Platzieren Sie das Abluftventil in Bodennähe, so weit wie möglich vom Saunaofen entfernt. Der Durchmesser des Abluftventils sollte dem doppelten Durchmesser des Zuluftventils entsprechen.
- Eventuelles Ablassventil (beim Heizen und Saunabaden geschlossen). Sie können die Sauna auch trocknen, indem Sie die Tür nach dem Saunagang offen lassen.
- Befindet sich das Abluftventil im Waschraum, muss der Spalt unter der Saunatür mindestens 100 mm betragen. Es ist eine mechanische Entlüftung zu verwenden.

7. INSTALLATION

7.1 Sicherheitsabstände des Saunaofens



WARNUNG! Brandgefahr. Beachten Sie immer die in der Anleitung angegebenen Werte.

- Der Saunaofen muss so installiert werden, dass die Warnhinweise nach der Installation gut lesbar sind.
- Ist um den Saunaofen ein Schutzgeländer angebracht, müssen die Sicherheitsabstände eingehalten werden, die für den Saunaofen oder in der Montageanleitung des Schutzgeländers angegebenen sind.

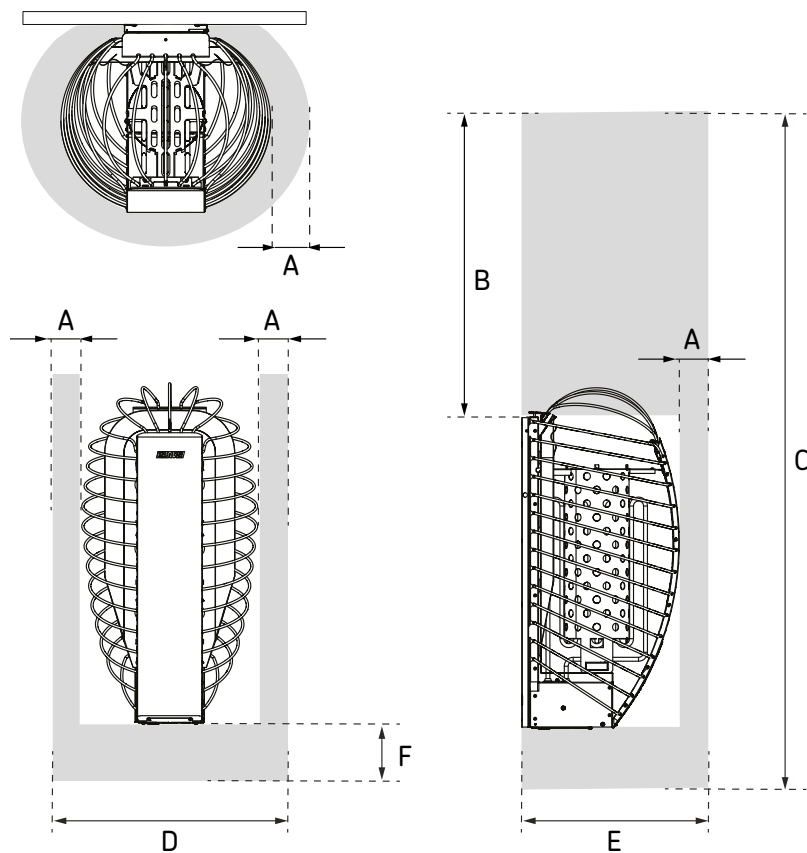

	A (min. mm)	B (min. mm)	C (min. mm)	D (min. mm)	E (min. mm)	F (mm)
HSP604MFC	60	900	1900	505	395	100–300
HSP904MFC	80	900	1900	545	415	100–300

Abbildung 1. Sicherheitsabstände des Saunaofens

7.2 Installation der Wandhalterung

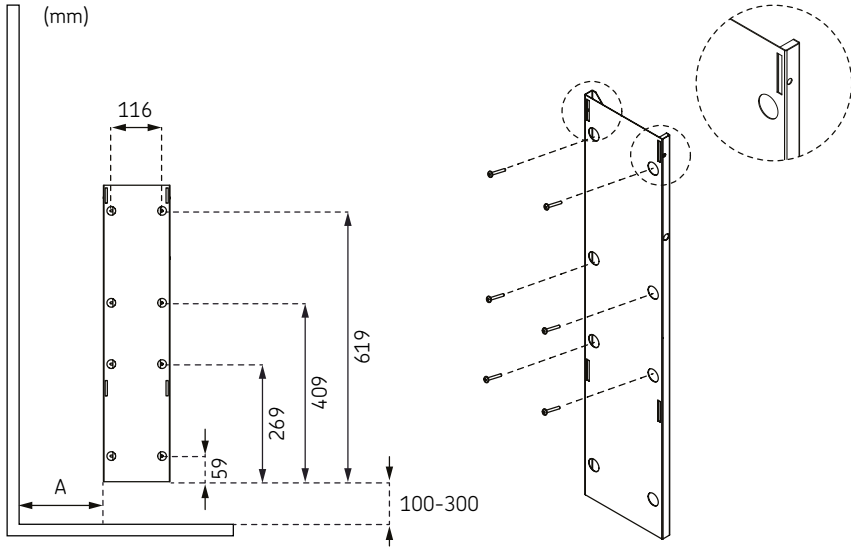

DE

	A (min. mm)
HSP604MFC	Min. 177 mm
HSP904MFC	Min. 197 mm

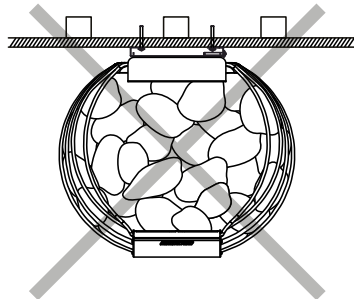
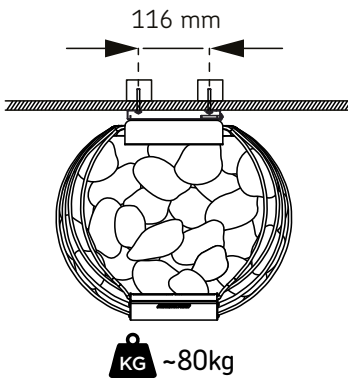

7.3 Installation des Steuergeräts (IPX5)

Das IPX5-Steuergerät kann in verschiedenen Umgebungen installiert werden, je nach den unten aufgeführten Standortbedingungen.

A. Installation in der Saunakabine

- Bitte beachten Sie Kapitel > 5.2. Spezifikationen – Steuergerät
- Wählen Sie einen möglichst kühlen und trockenen Standort.
- Stellen Sie sicher, dass alle Mindest- und Höchstabstände eingehalten werden.
- Befestigen Sie das Steuergerät fest an der Wand. > 7.3.1 Montage des Steuergeräts

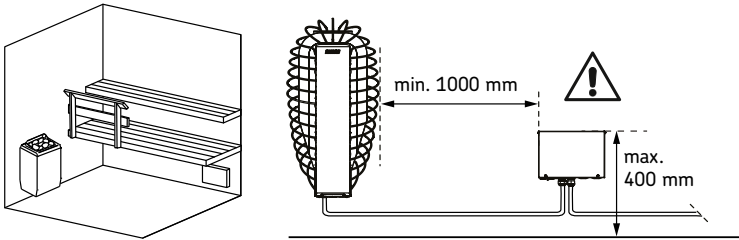

DE

B. Installation in einem trockenen Bereich außerhalb der Saunakabine

- Bitte beachten Sie Kapitel > 5.2. Spezifikationen – Steuergerät
- Befestigen Sie das Steuergerät fest an der Wand. > 7.3.1 Montage des Steuergeräts

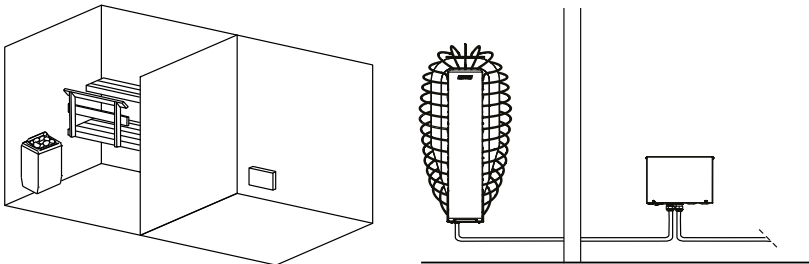

C. Installation im Freien

- Bitte beachten Sie Kapitel > 5.2. Spezifikationen – Steuergerät
- Das Steuergerät darf nicht ohne Schutzabdeckung im Freien installiert werden.
- Vermeiden Sie extreme Kälte und direkte Sonneneinstrahlung.
- Wenn die Gefahr einer mechanischen Beschädigung besteht, muss das Gerät entsprechend geschützt werden.
- Befestigen Sie das Steuergerät fest an der Wand. > 7.3.1 Montage des Steuergeräts

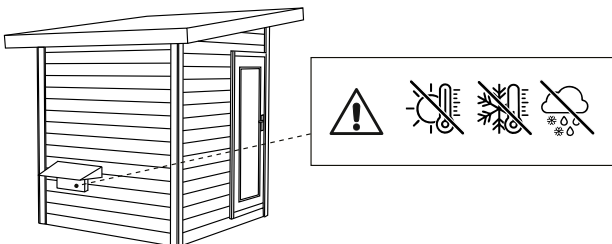

7.3.1 Montage des Steuergeräts





VORSICHT! Beschädigung des Geräts. Das Steuergerät darf nicht in die Wand eingelassen werden, da dies zu einer übermäßigen Erwärmung der internen Komponenten des Geräts führen kann.

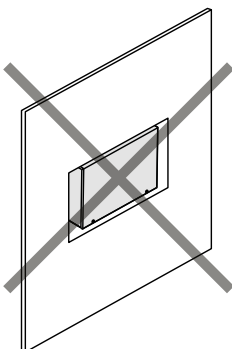
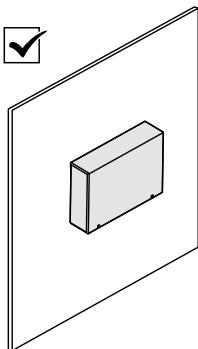
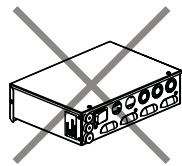
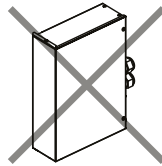
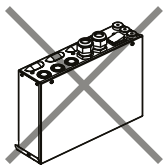
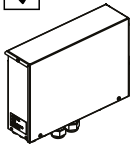
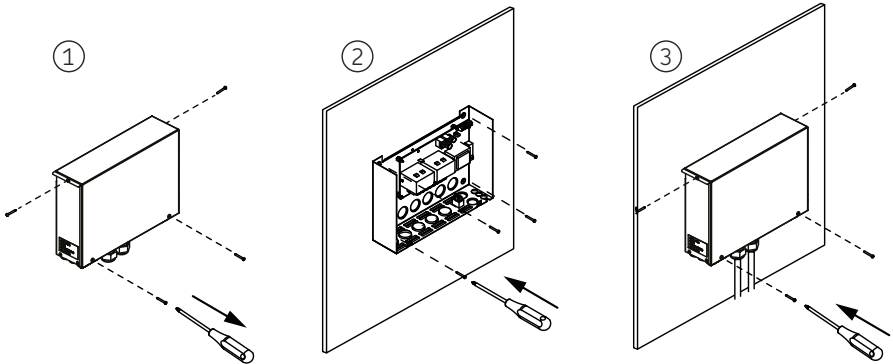

VORSICHT! Beschädigung des Geräts. Die Kabelverschraubungen dürfen nicht nach oben zeigen! Ziehen Sie nach Abschluss der Anschlussarbeiten die Schraubkappen an den Kabelverschraubungen fest, um einen dichten Abschluss zu erhalten.



7.4. Einbau des Temperatursensors

-  Der Temperatursensor ist mit einem Überhitzungsschutz ausgestattet, der die Sicherheit des Ofens und der Sauna gewährleistet.
-  Der Temperatursensor muss immer an der angegebenen Stelle angebracht werden. Wenn der Mindestabstand zur Zuluftöffnung nicht eingehalten wird, muss die Belüftung modifiziert werden!
-  Die Zuluftöffnung darf nicht so platziert werden, dass der Luftstrom den Temperatursensor kühlt.

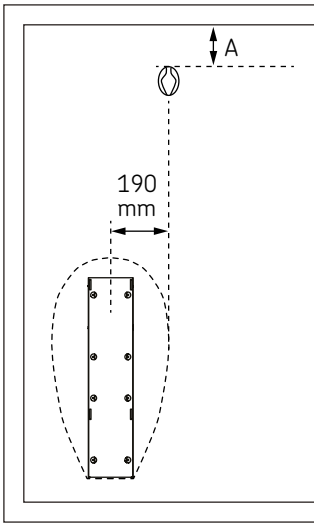

	A (mm)
HSP604MFC	50
HSP904MFC	100

DE

Abbildung 2. Mindestsicherheitsabstände der Temperatursensoren



Abbildung 3. Mindestabstand zwischen Zuluftventil und Temperatursensor.

7.5. Installation des Bedienfelds

⚠ VORSICHT! – Brandverletzungen. Beachten Sie die Montagebedingungen, insbesondere bei der Montage innerhalb der Saunakabine. Ein falsch positioniertes Bedienfeld kann sehr heiß werden und bei Berührung Verbrennungen verursachen!

⚠ VORSICHT! – Beschädigung des Gerätes. Arbeiten am Bedienfeld dürfen nur mit einem handelsüblichen Schraubendreher durchgeführt werden. Verwenden Sie keinen elektrischen Schraubendreher.

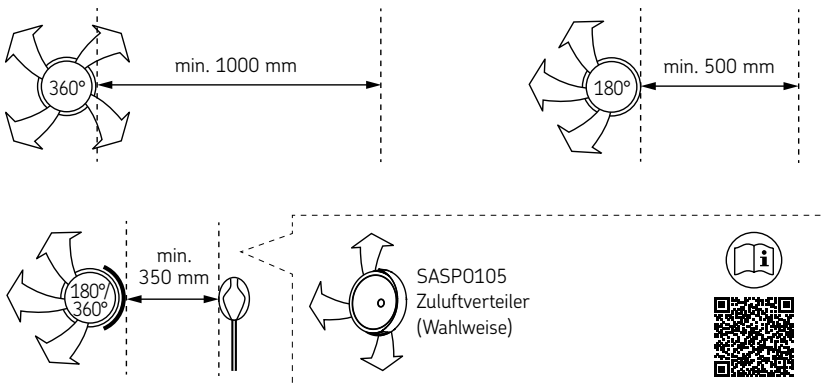
ACHTUNG: Interferenzen können die Signalübertragung beeinträchtigen. Das Datenkabel muss getrennt von anderen Netzkabeln und Steuerkabeln verlegt werden.

- Bitte beachten Sie Kapitel > 5.3. *Spezifikationen – Bedienfeld*
- Das Fenix-Bedienfeld ist spritzwassergeschützt und kann daher sowohl innerhalb als auch außerhalb der Saunakabine montiert werden. Platzieren Sie das Bedienfeld nicht ohne Abdeckung im Freien.
- Mit Hilfe von Kabelrohren in den Wandkonstruktionen kann das Kabel verdeckt bis zum Montagepunkt des Bedienfeldes verlegt werden, mit einem maximalen Abstand von 10 Metern zum Netzteil.
- Achten Sie darauf, dass die Temperatur des Bedienteiles nie über 75°C steigt.
- Befestigen Sie das Bedienfeld sicher an der Wand > 7.5.1. *Montage des Bedienfeldes – Unterputzmontage*, > 7.5.2. *Montage des Bedienfeldes – Aufputzmontage*

DE

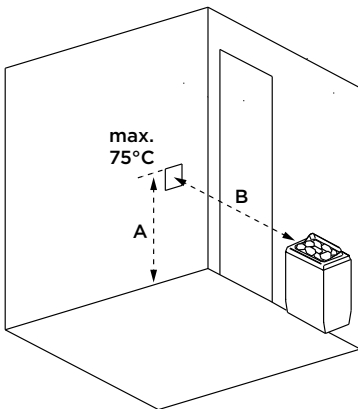

	A (max. mm)	B (min. mm)
HSP604MFC	1200 (Temperatur des Bedienfeldes max. 75 °C)	500 *)
HSP904MFC	1200 (Temperatur des Bedienfeldes max. 75 °C)	1000

*) In einer kleinen Sauna mit einem Ofen < 7 kW kann das Bedienfeld in einem Abstand von 500 mm zum Ofen montiert werden.

Abbildung 4. Sicherheitsabstände des Bedienfelds

7.5.1. Montage des Bedienfeldes - Unterputzmontage

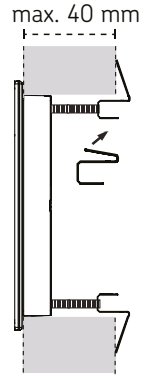
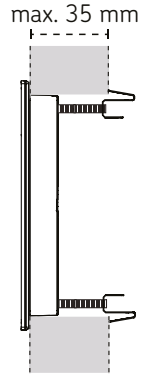
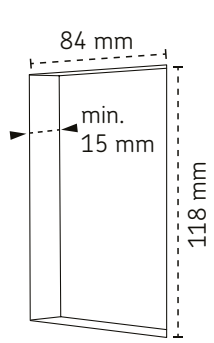
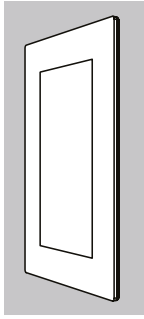

DE

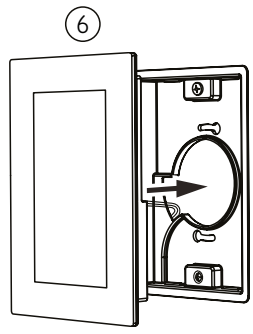
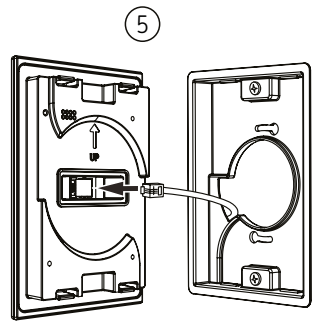
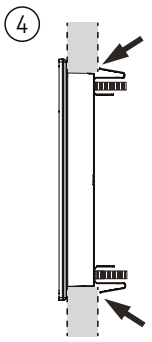
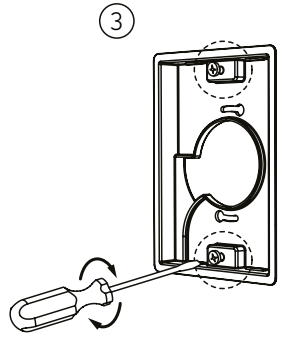
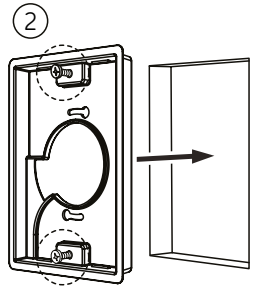
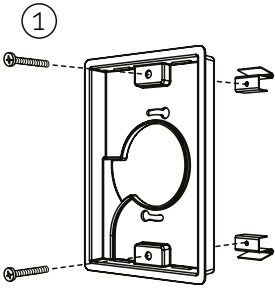

7.5.2. Montage des Bedienfeldes - Aufputzmontage

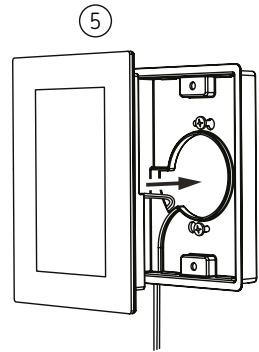
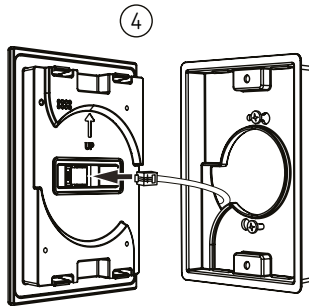
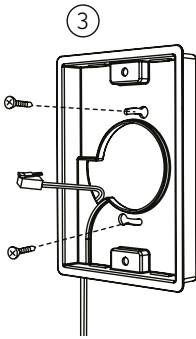
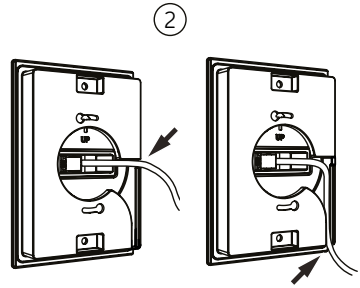
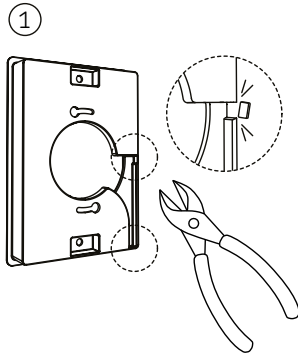
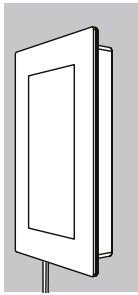

DE

7.6 Elektroanschlüsse



Der Saunaofen darf nur von einer Elektrofachkraft gemäß den geltenden Vorschriften an das Stromnetz angeschlossen werden.

- Der Saunaofen wird halbfest mit der Klemmdose an der Saunawand verbunden. Die Klemmdose muss spritzwassergeschützt sein und darf sich nicht mehr als 500 mm über dem Boden befinden.
- Das Anschlusskabel sollte ein Gummikabel vom Typ H07RN-F oder gleichwertig sein. **HINWEIS: Die Verwendung eines PVC-isolierten Kabels als Anschlusskabel für den Saunaofen ist wegen seiner thermischen Empfindlichkeit verboten.**
- Werden die Anschluss- oder Installationsleitungen in der Sauna oder innerhalb der Saunawände in einer Höhe von mehr als 1.000 mm über dem Fußboden verlegt, müssen sie unter Belastung einer Temperatur von mindestens 170°C standhalten (z. B. Kabel mit Silikonummantelung). Elektrische Vorrichtungen, die höher als 1.000 mm über dem Saunaboden installiert werden, müssen für den Betrieb bei einer Umgebungstemperatur von 125°C zugelassen sein (Kennzeichnung T125).
- Die Beleuchtung der Saunakabine kann so verkabelt werden, dass sie über das Bedienfeld gesteuert werden kann. (Max 100 W.)

DE

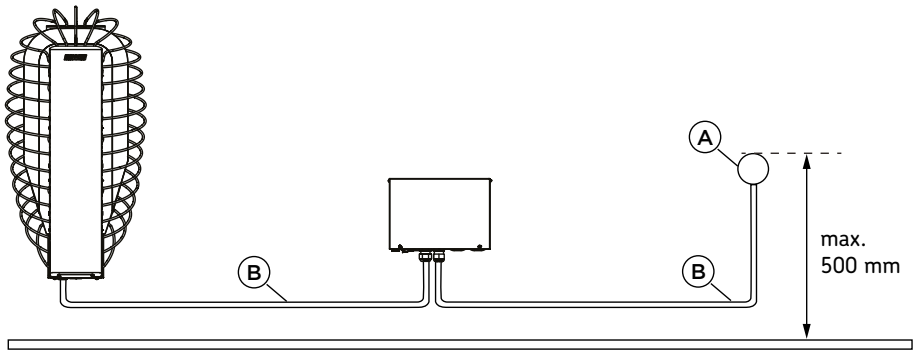

A. Verteilerkasten

B. Anschlusskabel

7.6.1 Isolationswiderstand des Elektrosaunaofens



Schließen Sie die Stromzufuhr zum Elektrosaunaofen nicht über einen Fehlerstromschutzschalter an!

Bei der Endkontrolle der elektrischen Anschlüsse kann die Messung des Isolationswiderstandes des Saunaofens "Leckagen" zeigen, die darauf zurückzuführen sind, dass Luftfeuchtigkeit (z.B. während Lagerung/Transport) in das Isoliermaterial der Heizelemente eingedrungen ist. Nach ein paar Heizzyklen kann die Feuchtigkeit aus den Heizelementen entweichen.

7.6.2. Elektroanschlüsse - Saunaofen

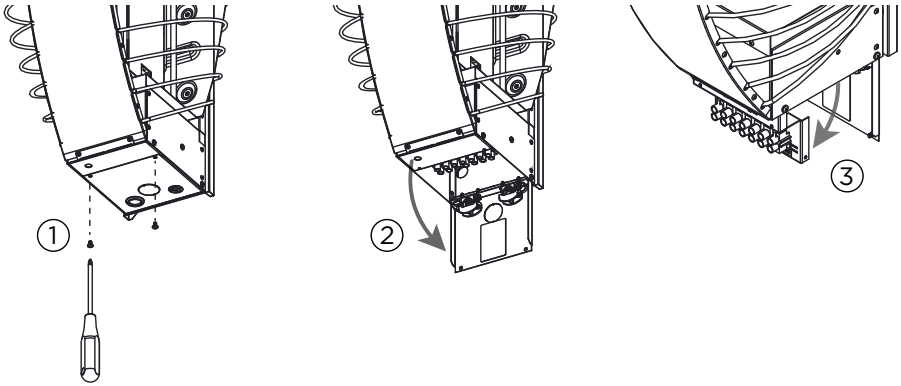

DE

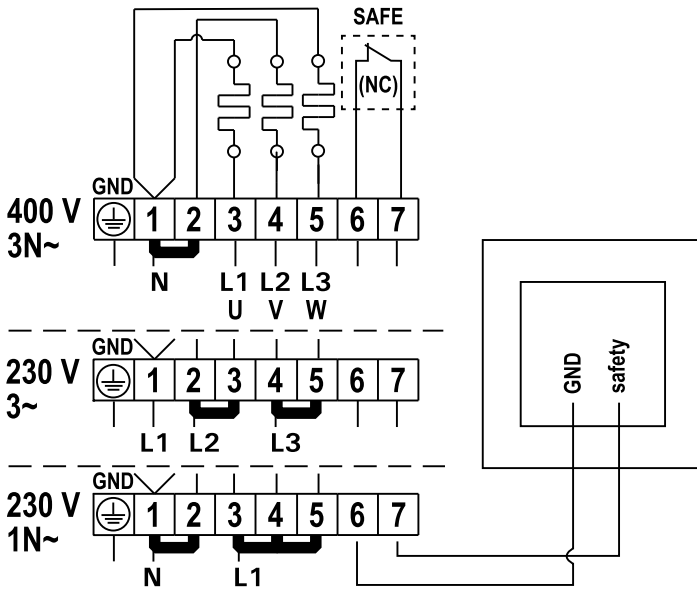

7.6.3. Elektroanschlüsse - Steuergerät

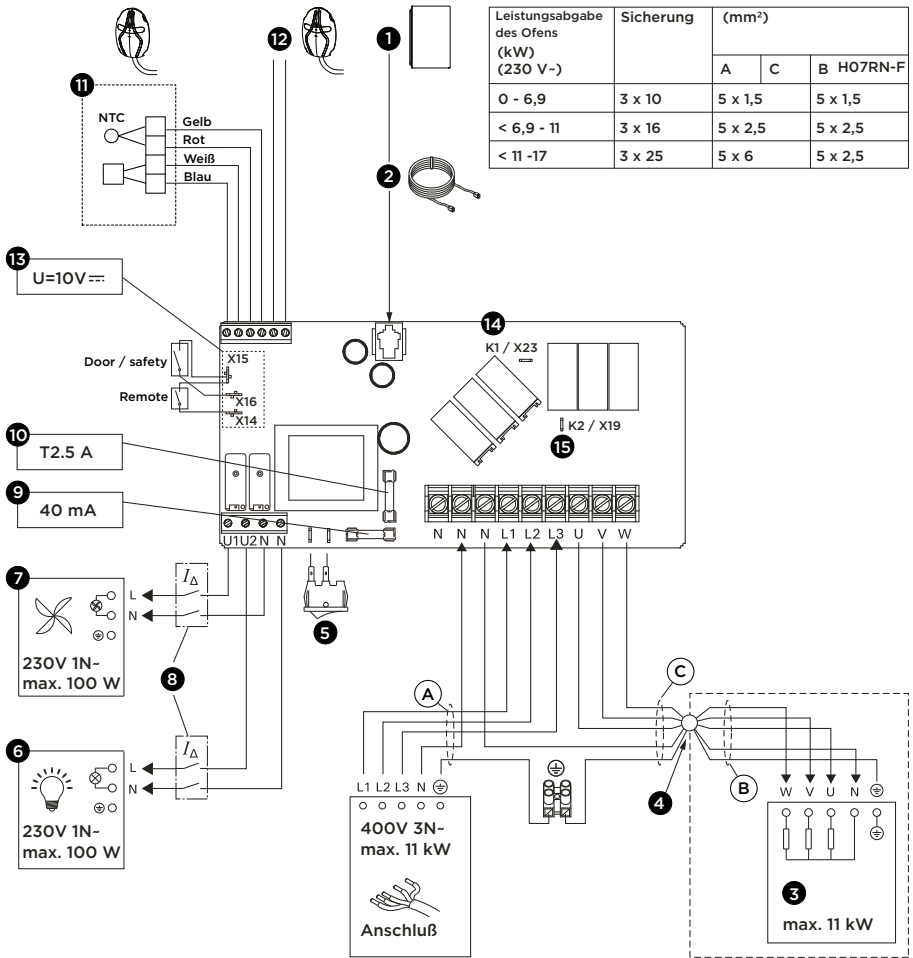

DE

1. Bedienfeld
2. Datenkabel
3. Ofen
4. Klemmdose
5. Hauptschalter
6. Beleuchtung (wahlweise)
7. Lüfter (wahlweise)
8. Fehlerstromschutzschalter
9. Sicherung für Elektronikplatte (langsam)
10. Sicherung für Relaisausgänge (Keramisch, langsam)
11. Temperaturfühler
12. Feuchte- und Temperaturfühler (wahlweise)
13. Anschlüsse der Sicherheitsfunktionen
 - X14: FernbedienungsSchalter Ein/Aus
 - X15: N
 - X16: Sicherheitsschalter oder Türschalter
14. K1 = ST1 Steuerung der elektrischen Heizung (max. 100 W) (optional, muss bei Verwendung gesichert werden)
15. K2 = U = ST2
K1 + W + U1 + U2 = max. 3680 W (L1)

7.7 So befestigen Sie den Saunaofen an einer Wandhalterung

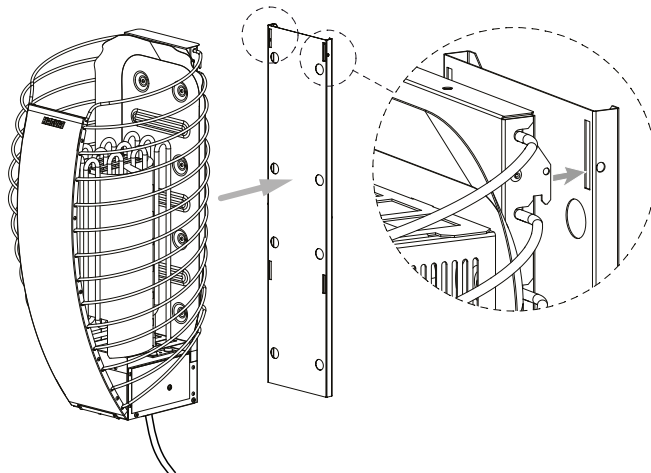

DE

7.8 Saunaofensteine



Saunaofensteine sind wichtig für die Sicherheit des Ofens. Damit die Garantie gültig bleibt, ist der Benutzer für die ordnungsgemäße Wartung der Steinkammer gemäß den Spezifikationen und Anweisungen verantwortlich.



WARNUNG! – Brandgefahr. Legen Sie niemals Gegenstände in oder neben die Steinkammer, denn sie können das Volumen oder die Richtung des Luftstroms durch den Saunaofen verändern.



WARNUNG! – Brandgefahr. Wenn ein Heizelement nicht von Steinen umgeben ist, können Materialien gefährlich heiß werden, auch außerhalb der Sicherheitsabstände des Saunaofens. Achten Sie daher darauf, dass sämtliche Heizelemente unter den Steinen verborgen sind und nichts mehr von ihnen zu sehen ist.

- Geeignete Saunasteine > 5.1 Spezifikationen – Saunaofen
- Beachten Sie, dass Dekosteine nur für die oberste Schicht der Steinkammer geeignet sind. Dekosteine müssen locker verlegt werden, um eine ausreichende Luftzirkulation zu gewährleisten. Platzieren Sie Dekosteine so, dass sie die Heizelemente nicht berühren.
- Die Garantie erstreckt sich nicht auf Mängel, die durch die Verwendung von Dekosteinen oder vom Hersteller nicht empfohlenen Saunasteinen verursacht wurden.
- Spülen Sie Staub und Verunreinigungen von den Steinen, bevor Sie diese in den Ofen legen.
- Lassen Sie keine Steine in den Ofen fallen.
- Platzieren Sie die Steine so, dass sie sich gegenseitig stützen, anstatt die Heizelemente mit ihrem Gewicht zu belasten.
- Stützen Sie die Heizelemente mit Steinen, damit die Elemente senkrecht stehen bleiben.
- Wir empfehlen, einige Saunasteine als Vorrat aufzubewahren, um gebrochene Steine zu ersetzen oder das im Laufe der Zeit zu erwartende Absinken der Füllung auszugleichen.

7.8.1 Platzieren der Saunaofensteine



Vorsicht – Tragen Sie immer Schutzhandschuhe, wenn Sie die Steine in den Saunaofen legen. Metallteile können scharfe Kanten haben, an denen man sich schneiden kann.

1. Beginnen Sie mit den größten Steinen und platzieren Sie sie am Boden des Steinfachs und zu den Seiten hin. Hierdurch wird für eine stabile Basis und gute Luftzirkulation gesorgt.
2. Legen Sie die flachsten Steine dicht an den Außenmantel und überlappen Sie sie so, dass die Heizelemente außerhalb des Rahmens nicht sichtbar sind. Eine dichte Steinschicht verhindert, dass die direkte Strahlungswärme die umliegenden Materialien überhitzt.
3. Im mittleren Bereich sollten die Steine möglichst locker platziert werden, da eine gute Luftzirkulation wichtig für das gleichmäßige Aufheizen des Ofens und der Sauna ist.
4. Ordnen Sie die Steine oberhalb des Luftkanals locker an. Für diesen Bereich werden runde Steine empfohlen. Eine lockere Platzierung und runde Formen ermöglichen einen guten Luftstrom durch das Heizgerät.
5. Achten Sie darauf, dass die Steine so angeordnet sind, dass sie nicht aus dem Ofen fallen können.



DE

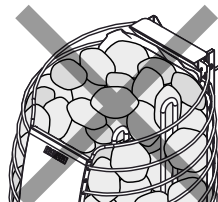
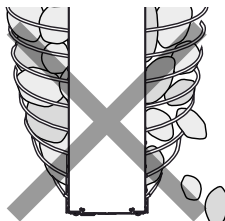
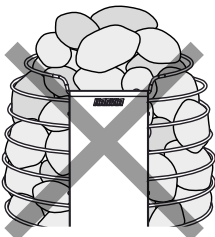
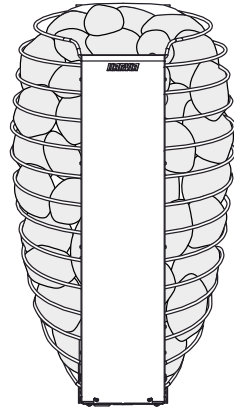
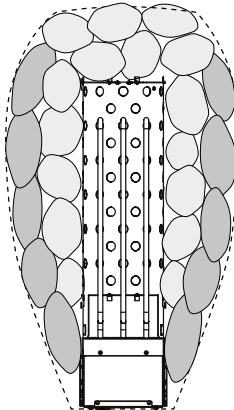
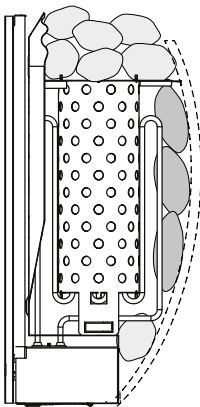

7.9 Installation der Sicherheitsabschaltung



WARNUNG! – Brandgefahr. Achten Sie darauf, dass die Saunaofensteine die Abwärtsbewegung der Sicherheitsabschaltung nicht blockieren.

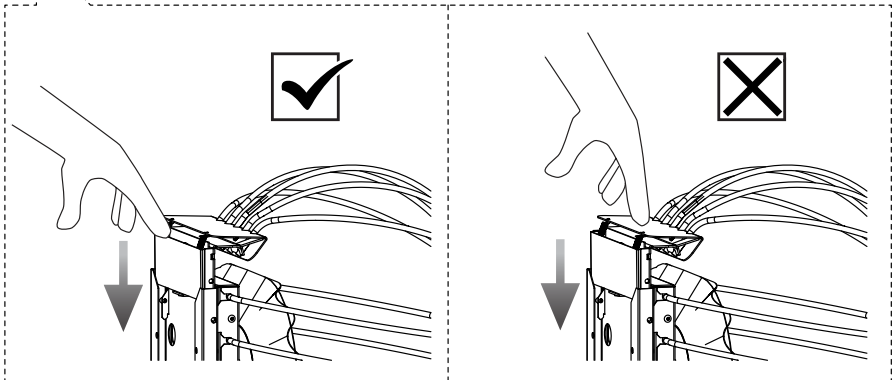
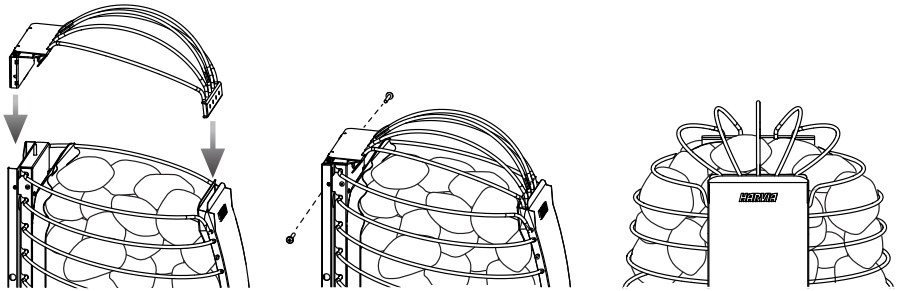

DE

Testen Sie die Sicherheitsabschaltung nach dem Einbau, indem Sie sie nach unten drücken. Eine ordnungsgemäß funktionierende Abschaltung macht ein deutliches „Klick“-Geräusch, wenn sie gedrückt und wieder losgelassen wird.

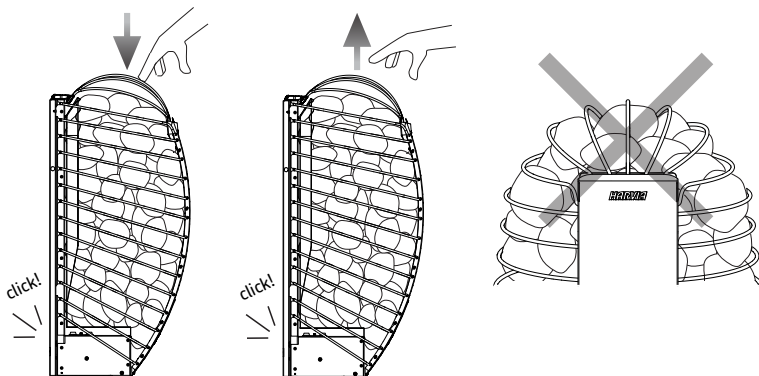

7.10. Einrichtung des Produkts

- Wenn das Gerät an der Stromversorgung angeschlossen ist und der Hauptschalter am Saunaofen eingeschaltet ist, befindet sich das Steuergerät im Standby-Modus und ist betriebsbereit. Befolgen Sie die Anweisungen auf dem Display.
- Das Gerät führt Sie durch die Einrichtung und macht es Ihnen leicht, die optimalen Einstellungen für Ihre Sauna zu finden.
- Pairing und Software-Updates sollten nur durchgeführt werden, wenn die Umgebungstemperatur des Bedienfeldes 40 °C nicht überschreitet.

7.10.1 Einrichtung

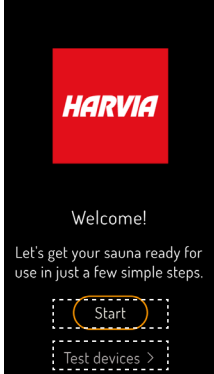
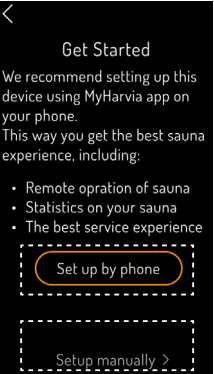
Schritt 1	
	<p>Start Für den Endbenutzer zur Einrichtung des Produkts. Erfordert eine WiFi-Verbindung. Das Gerät führt Sie durch den Einrichtungsprozess.</p> <p>Testgeräte Für Elektriker zur Prüfung des Produkts. Zur Überprüfung der Funktionalität ohne WiFi-Verbindung sowie zur Konfiguration der installierten Geräte. Konzipiert für Elektriker, die nicht die gesamte Einrichtung vornehmen werden. Nach dem Test kehrt das Gerät zum Einrichtungsdisplay zurück.</p> <p>WARNUNG! – Brandgefahr. Vergewissern Sie sich vor dem Einschalten des Saunaofens stets, dass sich keine Gegenstände innerhalb des Sicherheitsabstandes des Saunaofens befinden.</p>
Schritt 2	
	<p>Einrichten mit dem Telefon (empfohlen) Weitere Einstellungen können Sie in der MyHarvia-App vornehmen* > 8.1.3 So stellen Sie eine Verbindung zu MyHarvia her</p> <p>Laden Sie die App im App Store herunter. Sie können auch den QR-Code verwenden, der während der Installation in Fenix angezeigt wird, um einen direkten Link zur App zu erhalten.</p> <p>* Achtung! Aufgrund lokaler Beschränkungen kann die MyHarvia-App nicht in allen Ländern heruntergeladen werden.</p> <p>Manuelle Einrichtung Wenn Sie das Bedienfeld ohne die App verwenden möchten. Nehmen Sie weitere Einstellungen am Bedienfeld vor: Uhrzeit – Datum – Temperatureinheit – Heizungsmodell – Sicherheitsabschaltung – Zusätzliche Geräte</p> <p>Um von den neuesten Verbesserungen und Sicherheitsupdates zu profitieren, empfehlen wir, mindestens einmal pro Quartal eine WiFi-Verbindung herzustellen.</p>

Schritt 3

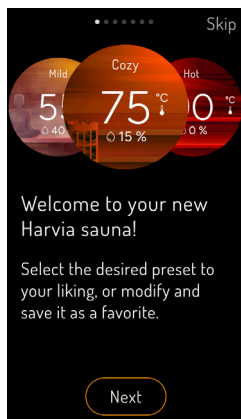

Beenden des Einrichtens

Sobald Sie die Einrichtung abgeschlossen haben, werden Sie vom Assistenten angeleitet, Ihr Gerät zu starten.

Die Funktionen und voreingestellten Profile (Sanft – Gemütlich – Heiß) werden erklärt und können später angepasst werden.

7.10.2 Einstellungen

DE

Einstellungen	Optionen	Hinweis
Einstellbereich der Temperatur	-30 – +110 °C	Empfohlen 50 – 90 °C
Einstellbare Heizzeitbegrenzung	2–6, 12, 18, 24 h	Empfohlen 2 h
Einstellbare voreingestellte Zeit	0 – 24 h	
Sicherheitsvorrichtung	Türsensor	Dieses Gerät ist mit einer integrierten Sicherheitsabschaltung ausgestattet. Für den Fernbetrieb ist eine Sicherheitsabschaltung erforderlich.
	Sicherheitsabschaltung <input checked="" type="checkbox"/>	
	Keine Sicherheitsabschaltung	Fernbetrieb deaktiviert
Licht	Ja	

8. GEBRAUCHSANWEISUNG

8.1 Fenix-Bedienfeld

- Das Touchscreen-Bedienfeld Fenix WiFi wurde entwickelt, um Ihnen ein großartiges Saunaerlebnis zu bieten. Festgelegte Profile ermöglichen Ihnen eine einfache und komfortable Bedienung Ihrer Sauna.
- Das Touchscreen-Bedienfeld Fenix WiFi kann mit der MyHarvia-App verbunden werden. Mit der App können Sie sich zum Beispiel jederzeit und überall den Status des Saunaofens, die Temperatur in der Saunakabine und die verbleibende Heizzeit anzeigen lassen.
- Für die Nutzung der MyHarvia App benötigen Sie eine zuverlässige WiFi-Verbindung.
- Das Gerät sollte mit dem WiFi verbunden sein, um sicherzustellen, dass es immer über die neueste Softwareversion verfügt. Dies gewährleistet eine optimale Leistung und einen reibungslosen, störungsfreien Betrieb.
- Wenn das Gerät ohne eine dauerhafte WiFi-Verbindung verwendet wird, empfehlen wir, mindestens einmal pro Quartal ein Software-Update durchzuführen, um von den neuesten Verbesserungen und Sicherheitsupdates zu profitieren.

8.1.1 Betrieb

- Klicken Sie auf die Tasten, um die Funktionen dahinter zu entdecken.
- Durch Berühren der gewünschten Funktion gelangen Sie zum jeweiligen Einstellungsbereich.
- **Hinweis: Die Abbildung ist eine symbolische Darstellung – je nach Ausstattung und Aktivierungsmodus des angeschlossenen Steuergerätes sind nicht alle Funktionen sichtbar**

1. Menü
2. Zeit
3. Aktuelle Luftfeuchtigkeit (Sensorwert)
4. Aktuelle Temperatur (Sensorwert)
5. Status Heizzeit
6. Gewählte Temperatur (Sollwert)
7. Gewählte Feuchtigkeit (Sollwert)
8. Der pulsierende Ring zeigt an, dass der Saunaofen eingeschaltet ist.
9. Licht – ein/aus
10. Funktionen der Zeitschaltuhr
11. Ein/Aus

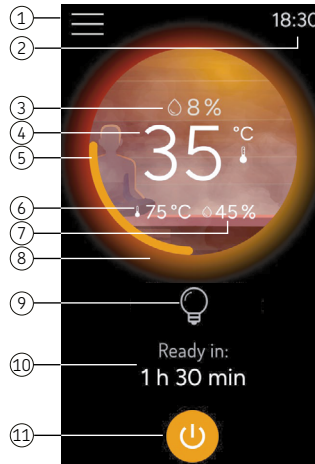

8.1.2 Menü-Einstellungen

Bildschirm Sperre

Eine Bildschirmsperre kann eingestellt werden (PIN)
HINWEIS! Wenn dreimal ein falscher PIN-Code eingegeben wird, müssen Sie eine Minute warten, bevor Sie es erneut versuchen können.

Einstellungen des Bedienfelds	<ul style="list-style-type: none"> • WiFi-Einstellungen, Sprachen, Einheiten • Einstellungen der Anzeige • Datum und Uhrzeit • Auf Werkseinstellungen zurücksetzen • Einrichtungsassistenten ausführen
Einstellungen der Sauna	<ul style="list-style-type: none"> • Ferngesteuerte Nutzung • Speicher für Stromausfälle (ein/aus) <ul style="list-style-type: none"> – Ein: Nach einem Blackout/Stromausfall startet das Steuergerät automatisch. – Aus: Das System wird wegen des Stromausfalls abgeschaltet. Um das System neu zu starten, muss die Ein-/Ausschalttaste gedrückt werden. <p>Stellen Sie sicher, dass der Saunaofen nach einem Stromausfall beobachtet wird, wenn die „Ein“-Funktion eingestellt ist. HINWEIS! Nach den regionalen Vorschriften ist die Verwendung der „Ein“-Funktion möglicherweise nicht erlaubt.</p> • Entfeuchtungsprogramm (ein/aus) • Zusätzliche Einstellungen (maximale Einschaltdauer, Ruhezeit usw.)
Informationen	Software-Version, Wifi-Signalstärke usw.
Statistiken	Informationen (Gesamtzeit, Gesamtsaunazeit, Saunagänge)
Verbindung zu MyHarvia	Gerät erneut verbinden
Onboarding wiederholen	Sie können das Onboarding wiederholen/erneut durchführen.

8.1.3 So stellen Sie eine Verbindung zu MyHarvia her

1. Nachdem Sie die MyHarvia-App heruntergeladen haben, folgen Sie den Anweisungen in der mobilen Anwendung*.
2. Melden Sie sich an, erstellen Sie einen neuen MyHarvia-Account und akzeptieren Sie die erforderlichen Bedingungen. Sie erhalten dann einen PIN-Code an Ihre E-Mail-Adresse (bitte prüfen Sie auch Ihren SPAM-Ordner).
3. Fügen Sie nach erfolgreichem Login Ihre Sauna hinzu, indem Sie das Gerät „Fenix“ auswählen.
4. Starten Sie das Pairing über das Bedienfeld und die mobile App.
5. Bestätigen Sie die Bluetooth-Pairingfrage und halten Sie Ihr WiFi-Passwort bereit.

***Achtung! Aufgrund lokaler Beschränkungen kann die MyHarvia-App nicht in allen Ländern heruntergeladen werden.**

8.2. So verwenden Sie den Saunaofen



WARNUNG! Vergewissern Sie sich immer, dass sich keine Gegenstände innerhalb des Sicherheitsabstandes des Saunaofens befinden, bevor Sie ihn einschalten oder die Fernsteuerung aktivieren.



Es ist unbedingt zu prüfen, ob der Ofen nach Ablauf der Einschaltzeit ausgeschaltet wurde oder ob das Heizgerät manuell ausgeschaltet worden ist.

- Der Saunaofen und die Steine erzeugen bei der ersten Benutzung Gerüche, für deren Beseitigung die Saunakabine gut belüftet sein muss.
- Wenn der Saunaofen die richtige Leistung für die Saunakabine hat, heizt sich eine gut wärmeisolierte Saunakabine etwa innerhalb einer Stunde auf Betriebstemperatur auf. Die Steine des Saunaofens heizen in der Regel in der gleichen Zeit auf wie die Saunakabine.

8.2.1. Einschalten des Saunaofens

Schalten Sie den Ofen ein, indem Sie auf die I/O-Taste auf dem Bedienfeld drücken.

- Wenn die gewünschte Temperatur in der Saunakabine erreicht ist, werden die Heizelemente automatisch ausgeschaltet. Um die gewünschte Temperatur aufrechtzuerhalten, schaltet das Gerät die Heizelemente automatisch in bestimmten Zeitabständen ein und aus.

8.2.2. Ausschalten des Saunaofens

Das Heizgerät schaltet sich aus und wechselt in den Standby-Modus, wenn

- die I/O-Taste gedrückt wird.
- die Einschaltzeit abläuft.
- ein Fehler auftritt > 10. *Störungsbeseitigung*

8.3. Ferngesteuerte Nutzung



WARNUNG! – Brandgefahr. Vergewissern Sie sich immer, dass sich keine Gegenstände innerhalb des Sicherheitsabstandes des Saunaofens befinden, bevor Sie ihn einschalten oder die Fernsteuerung aktivieren.



Gemäß der Produktnorm IEC/EN 60335-2-53 zur Regulierung von Elektrosaunaöfen kann das Bedienfeld zur Fernsteuerung des Ofens verwendet werden, wenn der Ofen oder die Tür der Saunakabine mit einer Sicherheitsabschaltung (ein Türsensor oder eine Sicherheitsabschaltung) ausgestattet ist.

- **Ferngesteuerter Ein-/Aus-Schalter.** Um die Eingangsleistung des Saunaofens aus der Ferne zu steuern, kann der Ofen mit einem Ein/Aus-Fernschalter ausgestattet werden (z. B. Gebäudeautomatisierung).
- **Voreingestellte Zeit.** Wenn der Ofen auf eine voreingestellte Verzögerungszeit eingestellt ist, kann er nicht mit einem ferngesteuerten Schalter betrieben werden. Nachdem die voreingestellte Verzögerung abgelaufen und der Ofen eingeschaltet ist, kann er mit einem Fernschalter ausgeschaltet werden.
- **Ruhezeit (6 Stunden).** Im Fernbetrieb verhindert die Ruhezeit, dass der Saunaofen innerhalb von sechs Stunden nach dem Ausschalten läuft. Es handelt sich um eine Sicherheitsfunktion, die eine Überhitzung oder Beschädigung verhindert. Der Ofen kann nach Ablauf der Ruhezeit aus der Ferne eingeschaltet werden. Prüfen Sie die örtlichen Anforderungen.

8.3.1 Sicherheitsabschaltung

- Dieses Gerät ist mit einer integrierten Sicherheitsabschaltung ausgestattet.
- Die Sicherheitsabschaltung verhindert das Aufheizen, wenn ein Gegenstand, wie z. B. ein Handtuch, auf das Gerät gelegt wird und eine Brandgefahr darstellen kann.
- Für den Fernbetrieb ist eine Sicherheitsabschaltung erforderlich.

8.4. Aufgießen von Wasser



Verwenden Sie keine Aufgusskelle mit mehr als 0,2 Liter Fassungsvermögen. Wenn zu viel Wasser auf einmal auf den Saunaofen gegossen wird, kann es verkochen und auf die Saunierenden spritzen.



Gießen Sie kein Wasser auf den Saunaofen, wenn sich jemand in der Nähe befindet.

- Die Luft in der Sauna wird trocken, wenn die Sauna aufgeheizt wird. Daher muss die Luftfeuchtigkeit durch Aufgießen von Wasser auf die Steine des Saunaofens erhöht werden.
- Jeder Mensch empfindet Hitze und Feuchtigkeit anders – experimentieren Sie, um die für Sie richtige Temperatur und Luftfeuchtigkeit zu finden.
- Achten Sie darauf, das Wasser nur auf die Steine des Saunaofens zu gießen

8.4.1. Anforderungen an die Wasserqualität

- Das in der Sauna verwendete Wasser sollte den Qualitätsanforderungen für Brauchwasser > *Tabelle 1. Anforderungen an die Wasserqualität* entsprechen.
- Es dürfen nur für Saunawasser geeignete Düfte verwendet werden. Befolgen Sie die Anweisungen, die dem Duft beigefügt sind.

DE

Eigenschaften von Wasser	Auswirkungen	Empfehlung
Organische Verunreinigung	Farbe, Geschmack, Ausfällungen	<12 mg/l
Eisengehalt	Farbe, Geruch, Geschmack, Ausfällungen	<0,2 mg/l
Mangangehalt (Mn)	Farbe, Geruch, Geschmack, Ausfällungen	<0,10 mg/l
Wasserhärte: Die wichtigsten Bestandteile sind Kalzium (Ca) und Magnesium (Mg)	Ausfällungen	Ca: <100 mg/l Mg: <100 mg/l
Chloridhaltiges Wasser	Korrosion	Cl: <100 mg/l
Gechlortetes Wasser	Gesundheitsrisiko	Verwendung verboten
Meerwasser	Schnelle Korrosion	Verwendung verboten
Arsen- und Radonkonzentrationen	Gesundheitsrisiko	Verwendung verboten

Tabelle 1. Anforderungen an die Wasserqualität

9. REGELMÄSSIGE WARTUNG UND INSTANDHALTUNG

Saunaofen

- Wischen Sie den Saunaofen von Zeit zu Zeit mit einem feuchten Tuch ab, um Staub und Schmutz zu entfernen. Verwenden Sie gegebenenfalls ein mildes Reinigungsmittel. Verwenden Sie zur Reinigung kein fließendes Wasser.
- Stellen Sie vor der Reinigung sicher, dass das Gerät vollständig abgekühlt ist.

Saunaofensteine

- Aufgrund der starken thermischen Beanspruchung werden die Steine des Saunaofens während des Betriebs allmählich beschädigt und zerbröckeln. Wechseln Sie die Steine des Saunaofens mindestens einmal im Jahr aus, oder öfter, wenn die Sauna sehr häufig genutzt wird.

- Entfernen Sie gleichzeitig alle angesammelten Steinreste und ersetzen Sie alle zerbrochenen Steine. Dadurch wird sichergestellt, dass die Dampfeigenschaften des Saunaofens erhalten bleiben und die Gefahr einer Überhitzung ausgeschlossen wird.
- Überprüfen Sie von Zeit zu Zeit die Füllhöhe der Steinkammer. Stellen Sie sicher, dass die Heizelemente stets komplett bedeckt bleiben. Etwa zwei Monate nach der Erstbefüllung ist mit einem wahrnehmbaren Absinken der Steinfüllung zu rechnen.

Bedienfeld

- Das Gerät ist wartungsfrei. Reinigen Sie das Produkt mit einem leicht feuchten, weichen Tuch. Verwenden Sie nur Wasser oder milde Reinigungsmittel, niemals Lösungsmittel oder ätzende Chemikalien. Zu grobe Tücher können Kratzer verursachen.
- Die Aktualisierung erfolgt automatisch, wenn das Gerät mit dem WiFi verbunden ist.

10. STÖRUNGSBESEITIGUNG

DE



Alle Wartungsarbeiten, die besondere Fähigkeiten erfordern, müssen von einer ausgebildeten Fachkraft durchgeführt werden.

Beschreibung	Ursache/Lösung
	<ul style="list-style-type: none"> • Fehler und Warnmeldungen erscheinen auf dem Display. Wenn der Fehler behoben ist, drücken Sie OK oder Löschen, um fortzufahren. Tritt der Fehler erneut auf, wenden Sie sich bitte an Ihren Lieferanten oder nutzen Sie den Link zu den häufig gestellten Fragen (FAQ).
Kann keine Verbindung zum WiFi herstellen	<ul style="list-style-type: none"> • Stellen Sie sicher, dass das WiFi-Netzwerk, mit dem Sie sich verbinden, ein starkes Signal hat. Der Netzwerkname darf keine Sonderzeichen enthalten.
Die WiFi-Verbindung wird während der Einrichtung unterbrochen.	<ul style="list-style-type: none"> • Der Name des WiFi-Netzwerks enthält unzulässige Zeichen.
Kann keine Verbindung zum WiFi herstellen / die WiFi-Verbindung bricht während der Einrichtung ab.	<ul style="list-style-type: none"> • Das WiFi-Modul benötigt Zugriff auf Port 8883 (sicheres MQTT), der in der Firewall geöffnet werden muss. Außerdem muss ein Zugang zu NTP-Servern (Network Time Protocol) vorhanden sein. Überprüfen Sie auch, dass keine anderen Ports blockiert sind, insbesondere 443, 8443 und 8883.
Nach einem Stromausfall besteht keine Verbindung zum WiFi	<ul style="list-style-type: none"> • Schalten Sie die Stromversorgung zum Sauna-Steuergerät aus und wieder ein.
Das FENIX-Bedienfeld leuchtet nicht.	<ul style="list-style-type: none"> • Schalten Sie den Hauptschalter am Netzteil oder am Saunaofen ein. Überprüfen Sie das Datenkabel.

<p>Das FENIX-Bedienfeld schaltet sich während des Betriebs aus.</p>	<ul style="list-style-type: none"> • Überprüfen Sie die Montagebedingungen, um festzustellen, ob die Temperaturen des Bedienfeldes oder des Netztes zu hoch sind.
<p>Saunaofen heizt nicht</p>	<ul style="list-style-type: none"> • Prüfen Sie, ob die Sicherungen des Saunaofens im Schaltkasten intakt sind. • Prüfen Sie, ob das Anschlusskabel des Saunaofens eingesteckt ist. • Stellen Sie sicher, dass der Überhitzungsschutz nicht ausgelöst wurde
<p>Die Saunakabine heizt nur langsam auf. Auf den Saunaofen gegossenes Wasser kühlt die Steine schnell ab.</p>	<ul style="list-style-type: none"> • Prüfen Sie, ob die Sicherungen des Saunaofens im Schaltkasten intakt sind. • Prüfen Sie, ob alle Heizelemente glühen, wenn der Saunaofen eingeschaltet ist. • Stellen Sie die Temperatur höher ein • Prüfen Sie, ob die Leistung des Saunaofens nicht zu niedrig ist. > 6.1. Die Wahl des richtigen Saunaofens > 6.1.1 Leistung des Saunaofens • Prüfen Sie, ob die Belüftung in der Sauna richtig eingestellt ist. > 6.3. Belüftung der Saunakabine
<p>Die Saunakabine heizt sich schnell auf, aber die Steine haben keine Zeit, sich zu erwärmen. Das auf den Saunaofen gegossene Wasser verdunstet nicht, sondern fließt durch den Steinraum.</p>	<ul style="list-style-type: none"> • Prüfen Sie, ob die Leistung des Saunaofens nicht zu hoch ist. > 6.1. Die Wahl des richtigen Saunaofens > 6.1.1 Leistung des Saunaofens • Prüfen Sie, ob die Belüftung in der Sauna richtig eingestellt ist. > 6.3. Belüftung der Saunakabine
<p>Paneele oder andere Materialien in der Nähe des Saunaofens dunkeln schnell nach</p>	<ul style="list-style-type: none"> • Stellen Sie sicher, dass die erforderlichen Sicherheitsabstände eingehalten werden. > 7.1 Sicherheitsabstände des Saunaofens • Überprüfen Sie die Saunaofensteine. Zu dicht gestapelte Steine, das Absetzen von Steinen mit der Zeit oder ein falscher Steintyp können den Luftstrom durch den Ofen behindern, was zu einer Überhitzung der umliegenden Materialien führen kann. > 7.8 Saunaofensteine. • Achten Sie daher darauf, dass sämtliche Heizelemente unter den Steinen verborgen sind und nichts mehr von ihnen zu sehen ist. Falls die Heizelemente sichtbar sind, stapeln Sie die Steine neu, so dass sie wieder vollständig bedeckt sind. > 7.8 Saunaofensteine. <p>Hinweis: Es ist völlig normal, dass die Oberflächen des Holzes in der Sauna mit der Zeit nachdunkeln. Das Nachdunkeln kann beschleunigt werden durch</p> <ul style="list-style-type: none"> • Sonnenlicht • die Hitze des Saunaofens • Schutzmaterialien für Wandflächen (Schutzmaterialien haben eine schlechte Hitzebeständigkeit) • feine Partikel, die sich von den Steinen des Saunaofens lösen und mit der Luftströmung aufsteigen.

Saunaofen gibt einen Geruch ab	<ul style="list-style-type: none"> • Siehe Punkt > 8.2. <i>So verwenden Sie den Saunaofen</i> • Ein heißer Saunaofen kann die in der Luft vorhandenen Gerüche verstärken, aber die Sauna oder der Ofen selbst erzeugen keine Gerüche. Beispiele: Farben, Klebstoffe, Heizöl und Gewürze.
Saunaofen erzeugt ein Geräusch	<ul style="list-style-type: none"> • Gelegentliches Knallen wird normalerweise durch Steine verursacht, die aufgrund der Hitze zersplittern. • Die thermische Ausdehnung von Teilen des Saunaofens kann Geräusche verursachen, wenn sich der Saunaofen aufheizt.

10.1 Zurücksetzen des Überhitzungsschutzes



Der Grund für die Auslösung muss ermittelt werden, bevor die Reset-Taste gedrückt wird.

- Der Temperatursensor ist mit einem Überhitzungsschutz ausgestattet, der die Sicherheit des Ofens und der Sauna gewährleistet. Wenn die Temperatur in der Umgebung des Sensors zu hoch ist, schaltet der Überhitzungsschutz den Ofen aus. Das Zurücksetzen des Überhitzungsschutzes wird dargestellt in > *Abbildung 5. Zurücksetzen des Überhitzungsschutzes*



Abbildung 5. Zurücksetzen des Überhitzungsschutzes

11. ERSATZTEILE

spareparts.harvia.com

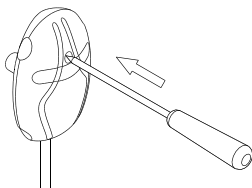

12. GARANTIEBEDINGUNGEN

www.harvia.com



Harvia Spirit

Poêle électrique pour sauna

Instructions d'installation et d'utilisation

HARVIA

Sauna & Spa

Let's sauna.

Réf	Type	Puissance
HSP604MFC	SP60FC	6.0 kW
HSP904MFC	SP90FC	9.0 kW

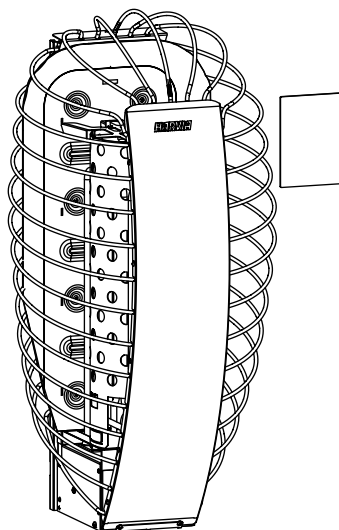

FR



Félicitations ! Vous avez fait un excellent choix en acquérant ce poêle.

Un poêle pour sauna Harvia fonctionne mieux et plus longtemps s'il est utilisé et entretenu comme décrit dans le présent mode d'emploi. Veuillez lire les différentes instructions avant d'installer ou d'utiliser le poêle pour sauna. Conservez le guide pour pouvoir vous y référer ultérieurement. Les instructions d'installation et d'utilisation sont également disponibles sur notre site, à l'adresse www.harvia.com.

Déclaration UE de conformité

Harvia Finland Oy déclare que le produit est conforme à :

- La directive basse tension (DBT) 2014/35/EU
- La directive relative aux équipements hertziens (RED) 2014/53/EU
- La directive sur la compatibilité électromagnétique (CEM) 2014/30/EU
- La directive sur la limitation des substances dangereuses (RoHS) 2011/65/EU

Le texte intégral de la déclaration UE de conformité est disponible ici :



FR

CONTENTS

1. CONSIGNES DE SÉCURITÉ	4
1.1. Symboles d'avertissement et d'information.....	4
1.2. Sécurité de l'installation	4
1.3. Utilisation et sécurité	5
2. CONTENU DE LA LIVRAISON	8
3. UTILISATION PRÉVUE DU PRODUIT	8
4. EXEMPLE D'INSTALLATION.....	9
5. SPÉCIFICATION DU MODÈLE	9
5.1. Spécifications - Poêle	10
5.2. Spécifications - Centre de contrôle.....	11
5.3. Spécifications - Panneau de commande	13
6. AVANT L'INSTALLATION	14
6.1. Comment choisir le bon modèle de poêle pour sauna	14
6.1.1. Puissance du poêle pour sauna	14
6.2. Isolation, matériaux et structure de la cabine de sauna	14
6.3. Ventilation au sein de la cabine de sauna	15
7. INSTALLATION	16
7.1. Distances de sécurité du poêle.....	16
7.2. Comment installer le support mural	17
7.3. Comment installer le centre de contrôle (IPX5).....	18
7.3.1. Montage du centre de contrôle	19

7.4. Comment installer le capteur de température.....	20
7.5. Comment installer le panneau de commande.....	21
7.5.1. Montage du panneau de commande : montage encastré.....	22
7.5.2. Montage du panneau de commande : montage en saillie.....	23
7.6. Raccordements électriques.....	24
7.6.1. Résistance d'isolement du poêle électrique.....	24
7.6.2. Raccordements électriques - Poêle.....	25
7.6.3. Raccordements électriques - Centre de contrôle.....	26
7.7. Comment fixer le poêle à un support mural.....	27
7.8. Pierres pour poêle sauna.....	27
7.8.1. Comment placer les pierres du poêle.....	28
7.9. Comment installer le dispositif de sécurité.....	29
7.10. Comment installer le produit.....	30
7.10.1. Processus de configuration.....	30
7.10.2. Réglages.....	31
8. MODE D'EMPLOI.....	32
8.1 Panneau de commande Fenix.....	32
8.1.1. Fonctionnement.....	32
8.1.2. Paramètres du menu.....	32
8.1.3. Comment se connecter à l'appli MyHarvia.....	33
8.2. Comment utiliser le poêle pour sauna.....	33
8.2.1. Activation du poêle.....	34
8.2.2. Désactivation du poêle.....	34
8.3. Utilisation à distance.....	34
8.3.1. Interrupteur de sécurité.....	34
8.4. Ajout d'eau.....	35
8.4.1. Qualité de l'eau nécessaire.....	35
9. ENTRETIEN ET MAINTENANCE RÉGULIERS.....	35
10. DÉPANNAGE.....	36
10.1. Comment réinitialiser la sécurité-surchauffe.....	38
11. PIÈCES DE RECHANGE.....	38
12. CONDITIONS DE GARANTIE.....	38

1. CONSIGNES DE SÉCURITÉ

1.1. Symboles d'avertissement et d'information



Avant d'utiliser l'appareil, veuillez lire attentivement les différents avertissements et instructions.



AVERTISSEMENT ! Le non-respect de cet avertissement peut entraîner des blessures graves, voire mortelles.



ATTENTION ! Le non-respect de cet avertissement peut entraîner des blessures légères à graves.



Ne couvrez pas l'appareil !



Attention à la vapeur d'eau chaude lors de l'utilisation de l'appareil

FR

1.2. Sécurité de l'installation

- Ce produit est conçu pour chauffer la cabine de sauna à la température souhaitée, créer de l'humidité en versant de l'eau sur les pierres pour poêle et contrôler les fonctions du sauna. Le produit ne doit pas être utilisé à d'autres fins !
- L'appareil ne peut être raccordé au réseau électrique que par un électricien qualifié, conformément à la réglementation en vigueur. Une fois les travaux d'installation terminés, la personne chargée de l'installation de l'appareil doit remettre à l'utilisateur les instructions d'installation et d'utilisation fournies avec l'appareil et lui proposer la formation nécessaire.
- Débranchez toujours l'appareil du secteur avant de réaliser des travaux de maintenance !
- Avant de procéder à l'installation et à la mise en service, vérifiez que l'appareil ne présente pas de dommages visibles. N'utilisez aucun appareil endommagé.
- Respectez toujours les valeurs indiquées dans le mode d'emploi de l'appareil. Ne pas les respecter peut entraîner un risque d'incendie.
- Ne raccordez pas l'alimentation du courant au poêle via un disjoncteur différentiel. Vérifiez les exigences locales.
- Sauf mention contraire des instructions, le sauna ne doit contenir qu'un seul poêle électrique.
- Les avertissements qui apparaissent sur l'appareil doivent être lisibles même après l'installation.

- Sauf mention contraire du mode d'emploi, le poêle ou l'appareil pour sauna ne doit pas être installé dans une niche murale.
- Si un garde-corps est installé autour du poêle, les distances de sécurité spécifiées pour le poêle ou dans les instructions d'installation du garde-corps doivent être respectées.
- Si vous souhaitez installer des accessoires sur l'appareil, suivez toujours les instructions spécifiques à chaque accessoire lors de son installation ou de son utilisation.
- Veillez à ce qu'il y ait une ventilation suffisante dans le sauna (l'air doit être renouvelé six fois par heure).
- Lors de l'installation de la bouche d'aération, veillez à ce que le flux d'air ne refroidisse pas le capteur de chaleur (voir les instructions d'installation du capteur de chaleur).
- Si le cordon d'alimentation est endommagé, le fabricant, le représentant pour l'entretien ou une autre personne qualifiée doit le changer pour éviter tout danger.
- Le câble de raccordement au poêle ne doit pas être un câble avec gaine isolante en PVC en raison de sa fragilité thermique.
- Lors de l'installation du poêle, vérifiez toujours l'état des connecteurs de la boîte de jonction du sauna. Nous recommandons des connecteurs à vis. Évitez les connecteurs à ressort !
- Si l'appareil est utilisé dans un sauna public sans interrupteur horaire, le témoin lumineux d'alimentation doit être placé dans la pièce où se trouve l'appareil.
- Veillez à toujours porter des gants de protection lors de l'installation et de l'entretien du poêle, ainsi que lors de l'ajout de pierres pour le poêle.
- Recouvrez complètement les résistances avec des pierres : une résistance exposée et incandescente peut entraîner un risque d'incendie !
- Ne placez aucun objet ou dispositif qui pourrait changer la quantité ou la direction de l'air circulant dans le poêle dans le compartiment à pierres ou à proximité.

1.3. Utilisation et sécurité

- Cet appareil peut être utilisé par des enfants âgés de 8 ans ou plus et par des personnes dont les capacités physiques, sensorielles ou mentales sont réduites ou qui manquent d'expérience et de connaissances, à condition qu'elles soient encadrées ou formées à l'utilisation sûre de l'appareil et qu'elles comprennent les risques encourus.

- Les enfants ne sont pas autorisés à jouer avec l'appareil. Les enfants ne doivent pas nettoyer l'appareil ou effectuer des travaux d'entretien sans surveillance.
- Faites attention au poêle lorsqu'il est chaud. Les pierres et les parties métalliques du poêle sont suffisamment chaudes pour brûler la peau.
- Avant d'allumer le poêle, vérifiez toujours qu'aucun objet ne se trouve dessus ou à proximité immédiate.
- Veillez à ce qu'il y ait une bonne ventilation lors des premières mises en chauffe du poêle, car ce dernier peut dégager une odeur.
- Ne jetez pas ou ne versez pas trop d'eau à la fois sur le poêle, car cela pourrait provoquer des éclaboussures brûlantes.
- Ne jetez pas d'eau sur le poêle si quelqu'un se trouve à proximité.
- N'utilisez pas de louche d'une capacité supérieure à 0,2 litre.
- N'utilisez pas d'autre type d'eau que celle spécifiée dans les instructions du poêle.
- Si vous utilisez des parfums pour sauna dans l'eau, n'utilisez que des parfums prévus à cet effet et suivez leur mode d'emploi.
- Un séjour prolongé dans un sauna chaud augmente la température du corps, ce qui peut être dangereux.
- Tenez les enfants à l'écart du poêle.
- Ne laissez pas les enfants, les personnes à mobilité réduite ou toute personne en situation de handicap seuls dans le sauna.
- Vérifiez auprès d'un médecin si vous avez des restrictions médicales liées à l'utilisation du sauna.
- Faites preuve de prudence lorsque vous vous déplacez dans le sauna ; les bancs et le sol peuvent être glissants.
- N'entrez pas dans un sauna chaud si vous êtes sous l'influence de l'alcool, de médicaments, de stupéfiants ou de toute autre substance intoxicante.
- Ne dormez pas dans un sauna chauffé.
- Un climat marin ou tout autre climat humide peuvent corroder les surfaces métalliques du poêle.
- En raison du risque d'incendie, le sauna ne doit pas être utilisé comme pièce pour sécher du linge. Une forte humidité peut également endommager les appareils électriques.
- Ne réinitialisez pas la sécurité-surchauffe en appuyant sur le bouton de réinitialisation tant que la cause de son déclenchement n'a pas été déterminée. Sauf mention contraire des instructions, la sécurité-surchauffe ne doit être réinitialisée que par un technicien qualifié.
- À la fin de la durée de fonctionnement, vérifiez toujours que l'appareil est éteint et a cessé de chauffer.
- Les éclats de pierre chaude tombant du poêle peuvent endomma-

ger les revêtements de sol et provoquer un risque d'incendie.

- Dans les saunas publics, où le poêle est utilisé sans interrupteur horaire ou en continu pendant une durée supérieure à celle permise par les réglages usine de l'interrupteur horaire du poêle ou du centre de contrôle, l'appareil doit être surveillé en permanence.
- La cabine de sauna et la zone autour du poêle doivent toujours être inspectées avant que le poêle ne soit remis en marche ou mis en marche à distance.
- La cabine de sauna et l'environnement du poêle doivent toujours être inspectés avant que l'appareil ne soit mis en mode veille pour la commande à distance ou pour le fonctionnement préprogrammé.
- Conformément à la norme IEC/EN 60335-2-53 relative aux appareils de chauffage de sauna électriques, les centres de contrôle dotés d'une fonction de démarrage à distance peuvent être utilisés pour commander et réguler le poêle lorsqu'un mécanisme d'arrêt de sécurité approprié (porte ou interrupteur de sécurité) est installé sur le poêle ou sur la porte du sauna.
- Toutes les opérations d'entretien nécessitant des compétences particulières doivent être réalisées par un professionnel qualifié.

2. CONTENU DE LA LIVRAISON

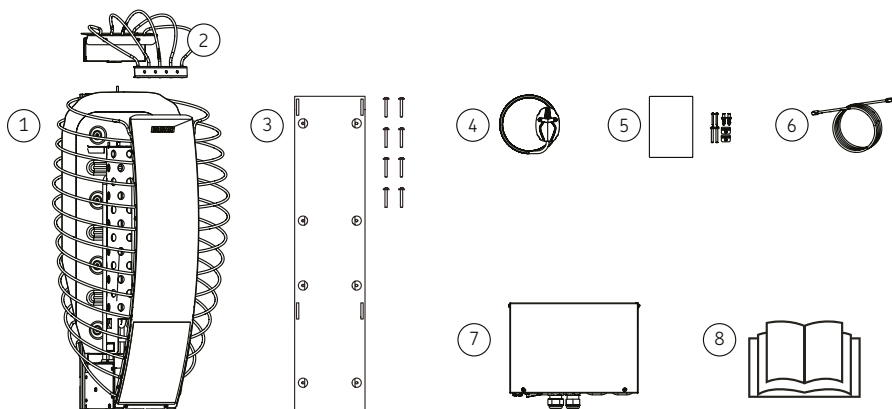

1. Poêle pour sauna	5. Panneau de commande + matériel de montage
2. Interrupteur de sécurité	6. Câble de commandes (5 m)
3. Support mural + matériel de montage	7. Centre de contrôle
4. Capteur de température (125 °C) + câble (4 m)	8. Instructions d'installation et d'utilisation

FR

3. UTILISATION PRÉVUE DU PRODUIT



AVERTISSEMENT : n'utilisez le produit que conformément aux présentes instructions ! Toute utilisation dépassant ce cadre est considérée comme abusive. Une utilisation incorrecte peut entraîner des dommages sur le produit, des blessures graves, voire la mort.

Ce produit est conçu pour :

- chauffer la cabine de sauna à la température souhaitée,
- créer de l'humidité en versant de l'eau sur les pierres pour poêle,
- contrôler les fonctions du sauna.

Le produit ne doit pas être utilisé à d'autres fins !

4. EXEMPLE D'INSTALLATION

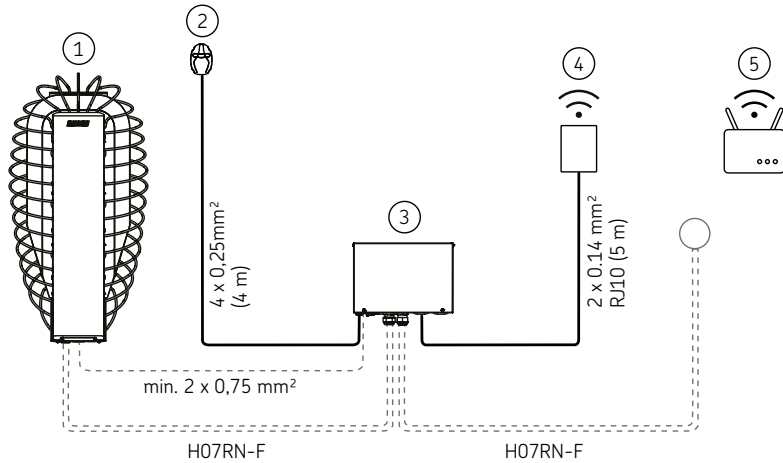

1. Poêle pour sauna	4. Réglages du
2. Capteur de température (125 °C)	5. Routeur wifi
3. Centre de contrôle	

FR

5. SPÉCIFICATION DU MODÈLE

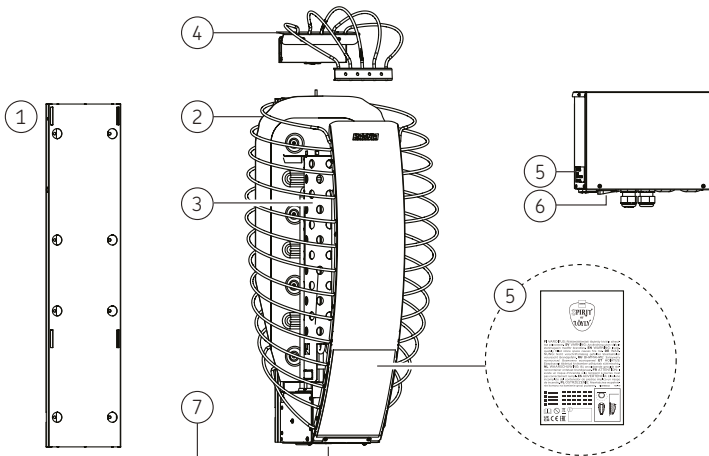

1. Montage mural	5. Plaque signalétique
2. Enveloppe	6. Commutateur principal
3. Conduit d'air	7. Numéro de série
4. Interrupteur de sécurité	

5.1. Spécifications - Poêle

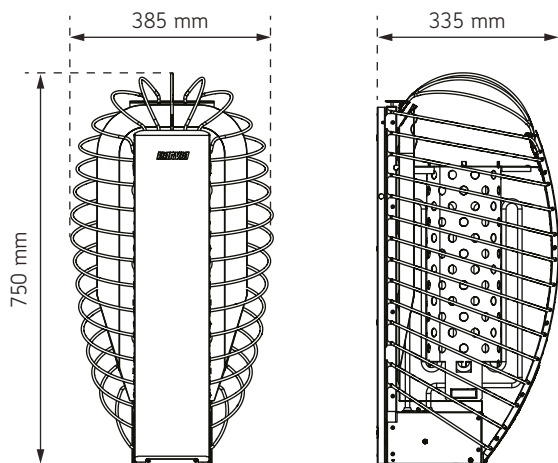

FR

DONNÉES TECHNIQUES		
	HSP604MFC	HSP904MFC
Puissance, poêle pour sauna	6,0 kW	9,0 kW
Tensions de service	400 V 3N-	400 V 3N-
Fréquence	50 / 60 Hz	50 / 60 Hz
Câble d'alimentation 400 V 3N-	5 x 1,5 mm ²	5 x 2,5 mm ²
Type de câble de raccordement	H07RN-F ou équivalent	H07RN-F ou équivalent
Limiteur de capteur de température	max. 125 °C	max. 125 °C
Capteur de température, câble	4 x 0,25 mm ² (4 m)	4 x 0,25 mm ² (4 m)
Indice de protection	IPX4	IPX4
Température de stockage	0-50 °C	0-50 °C
Distances de sécurité du poêle	> 7.1. Distances de sécurité du poêle	
DIMENSIONS		
	HSP604MFC	HSP904MFC
Hauteur (mm)	750	750
Largeur (mm)	385	385
Profondeur (mm)	335	335
Poids (kg)	11,7	12,2

CABINE DE SAUNA		
	HSP604MFC	HSP904MFC
Volume de la pièce (m ³)	5-8	8-14
Hauteur minimale du sauna (mm)	1900	1900
PIERRES POUR POËLE		
Taille des pierres Ø (cm)	5-10	
Nombre de pierres (kg max.)	60	
Pierres adaptées	péridotite, diabase d'olivine, olivine, vulcanite.	
Type de pierre adapté	pierres à facettes pierres arrondies	
ACCESSOIRES		
Grille de sécurité	HSP3M	
Bac de récupération 385x435	SAA00101	
Cadre d'encastrement	HSP1	
Câble de données 10 m	SP315	

FR

5.2. Spécifications - Centre de contrôle

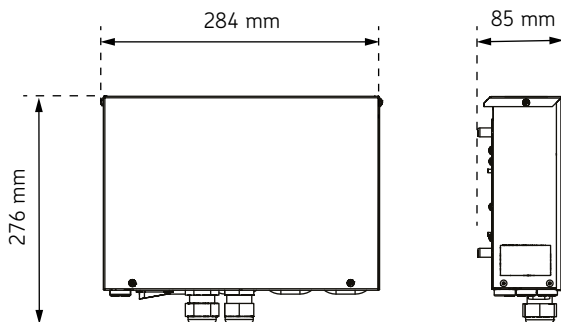

DONNÉES TECHNIQUES	
Tension de service	400 V / 415 V 3 N-
Fréquence	50 / 60 Hz
Puissance max.	11 (3 x 3,6) kW
Indice de protection	IPX5
Fusible max.(400 V / 415 V 3 N-)	3 x 16 A

Cordon d'alimentation min.	5 x 1,5 mm ²
Température de stockage	0 - 50 °C
Température ambiante	-10 - +70 °C
DIMENSIONS	
Hauteur	276
Largeur	284
Profondeur	85
Poids	1,8 kg
MONTAGE > 7.3.1. <i>Montage du centre de contrôle</i>	
Espace min. requis pour le produit	300 x 350 mm
Type de montage	Mural > 7.3.1. <i>Montage du centre de contrôle</i>
Installation dans le sauna	oui
Température de la surface de montage	70 °C max.
Hauteur d'installation dans le sauna	400 mm max.
Distance par rapport au poêle dans le sauna	1 000 mm min.
Plage de réglage de la température	40 - 110 °C
Type de capteur de poêle	WX248M / SP248M (125 °C)
Type de capteur de banc	En option
Longueur max. du câble du capteur	10 m
Dimensions du capteur	51 x 73 x 27 mm
Câble de commandes vers le centre de contrôle 5 m	SP311
Éclairage (230 V CA 1 N)	100 W max.
Ventilateur (230 V CA 1 N)	100 W max.

FR

5.3. Spécifications - Panneau de commande

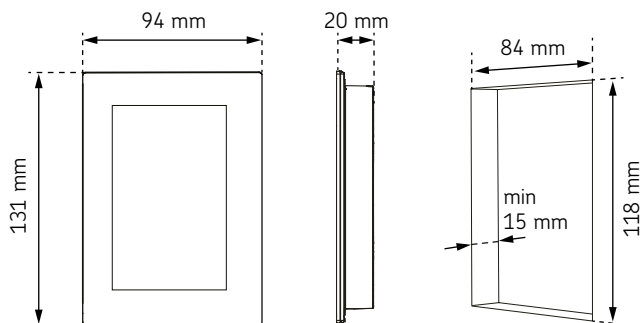

CARACTÉRISTIQUES D'INSTALLATION	
Nom	Panneau de commande Fenix
Température ambiante	-10 - +75 °C
Humidité de l'air	99 HR max.
Indice de protection	IPX4
Tension de fonctionnement	12 - 24 V CC, 3 W max.
Consommation électrique	env. 600 mW
Câble de raccordement RJ10, 4 pôles Raccordement : +12 VCC, GND, RS485A+B	10 m max.
Réseau WiFi	2,4 GHz (802.11 b/g/n)
Vitesse [MB/s]	0,6 pour la réduire, 0,2 pour l'augmenter
Ports (doivent être ouverts)	8883, 443, 8443
DIMENSIONS	
Hauteur	131 mm
Largeur	94 mm
Profondeur	20 mm
Poids	204 g
MONTAGE	
Dimensions de l'ouverture	84 x 118 x 15
Type de montage	encastré, en saillie
Installation dans la cabine de sauna	uniquement encastré
Hauteur d'installation dans la cabine de sauna	1 200 mm max. (température du panneau 75 °C max.)
Distance par rapport au poêle dans la cabine de sauna	1 000 mm min.

FR

6. AVANT L'INSTALLATION

6.1. Comment choisir le bon modèle de poêle pour sauna

sélectionnez soigneusement votre modèle de poêle. Un poêle qui n'est pas suffisamment puissant devra être chauffé plus longtemps et à une température plus élevée, ce qui réduit sa durée de vie.

- Choisissez un poêle dont la puissance est adaptée à votre cabine de sauna. Consultez le point > 5.1. *Spécifications - Poêle* pour connaître la taille de la cabine de sauna adaptée à chaque modèle de poêle. Consultez le point > 6.1.1. *Puissance du poêle pour sauna* pour connaître l'effet des matériaux et de l'isolation sur la puissance nécessaire du poêle.
- Si vous avez besoin d'aide pour choisir un poêle, veuillez contacter votre revendeur, un représentant de l'usine ou consulter notre site (www.harvia.com).

6.1.1. Puissance du poêle pour sauna

Le choix de la puissance de chauffage dépend du volume et des structures du sauna. La puissance nécessaire augmente s'il y a des fenêtres, des vitres ou des surfaces qui stockent la chaleur telles que la brique, le béton ou de gros rondins dans le sauna.

- Lorsque les murs et le plafond sont recouverts de panneaux et que l'isolation placée derrière est suffisante, la puissance du poêle de sauna est déterminée en fonction du volume du sauna.
- Les surfaces murales non isolées (brique, brique de verre, verre, béton, carrelage, etc.) augmentent les besoins en puissance du poêle de sauna. Ajoutez 1,2 m³ au volume du sauna pour chaque mètre carré de surface murale non isolée. Par exemple, une cabine de sauna de 10 m³ avec une porte en verre équivaut à une cabine de sauna d'environ 12 m³ en termes de puissance requise.
- Si la cabine de sauna a des murs en rondins, multipliez le volume de la cabine par 1,5. > 5.1. *Spécifications - Poêle*

6.2. Isolation, matériaux et structure de la cabine de sauna

REMARQUE : vérifiez auprès des autorités compétentes en matière d'incendie quelles parties de la cloison pare-feu peuvent être isolées. Les conduits de fumée en service ne doivent pas être isolés.

REMARQUE : des protections légères installées directement sur la surface du mur ou du plafond peuvent créer un risque d'incendie.

REMARQUE : l'eau présente sur le sol du sauna doit être dirigée vers un siphon de sol.

- A. Laine isolante, épaisseur 50-100 mm. La cabine de sauna doit être soigneusement isolée afin de maintenir la puissance du poêle à un niveau raisonnablement bas.
- B. Barrière contre l'humidité, par exemple aluminium. Placez la face brillante du papier aluminium vers l'intérieur du sauna. Appliquez du ruban adhésif en aluminium de manière étanche sur les bords.
- C. Espace de ventilation d'environ 10 mm entre la barrière contre l'humidité et le panneau (recommandé).
- D. Panneau de faible masse et d'une épaisseur de 12 à 16 mm. Avant de commencer à installer les parois, vérifiez le câblage électrique des appareils et les renforts nécessaires pour le poêle du sauna et les bancs dans les murs.
- E. Espace de ventilation d'environ 3 mm entre les parois du mur et du plafond.
- F. La hauteur du sauna est généralement comprise entre 2 100 et 2 300 mm. La hauteur minimale du sauna dépend du poêle. La distance entre le banc supérieur et le plafond ne doit pas dépasser 1 200 mm.

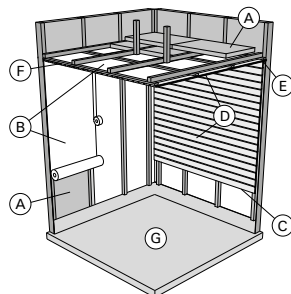

- G. Utiliser des revêtements de sol en céramique et des matériaux de jointoiement foncés. Les particules qui se détachent des pierres et les contaminants présents dans l'eau du sauna peuvent salir et/ou endommager les revêtements de sol délicats.

6.3. Ventilation au sein de la cabine de sauna

- L'air de la cabine de sauna doit être renouvelé six fois par heure.
- **Ventilation mécanique** : la bouche de ventilation doit être installée dans la partie supérieure du sauna de façon à ne pas gêner le fonctionnement du capteur de température. > 7.4. *Comment installer le capteur de température*
- **Ventilation à pression** : la bouche de ventilation doit être installée sous le poêle du sauna ou à côté de celui-ci. Le diamètre de la bouche de ventilation doit être compris entre 50 et 100 mm.
- Bouche d'évacuation d'air : Placez la bouche d'évacuation d'air aussi loin que possible du poêle du sauna, et près du sol. Le diamètre du conduit d'évacuation d'air doit être le double du diamètre du conduit d'alimentation en air.
- Vanne de vidange éventuelle (fermée lors du chauffage et de l'utilisation du poêle). Vous pouvez également sécher le sauna en laissant la porte ouverte après utilisation.
- Si la bouche d'évacuation d'air se trouve dans la salle de bains, l'espace sous la porte du sauna doit être d'au moins 100 mm. Une ventilation mécanique est obligatoire.

7. INSTALLATION

7.1. Distances de sécurité du poêle



AVERTISSEMENT ! Risque d'incendie. Respectez toujours les valeurs indiquées dans les instructions.

- Les avertissements qui apparaissent sur l'appareil doivent être lisibles même après l'installation.
- Si un garde-corps est installé autour du poêle, les distances de sécurité spécifiées pour le poêle ou dans les instructions d'installation du garde-corps doivent être respectées.

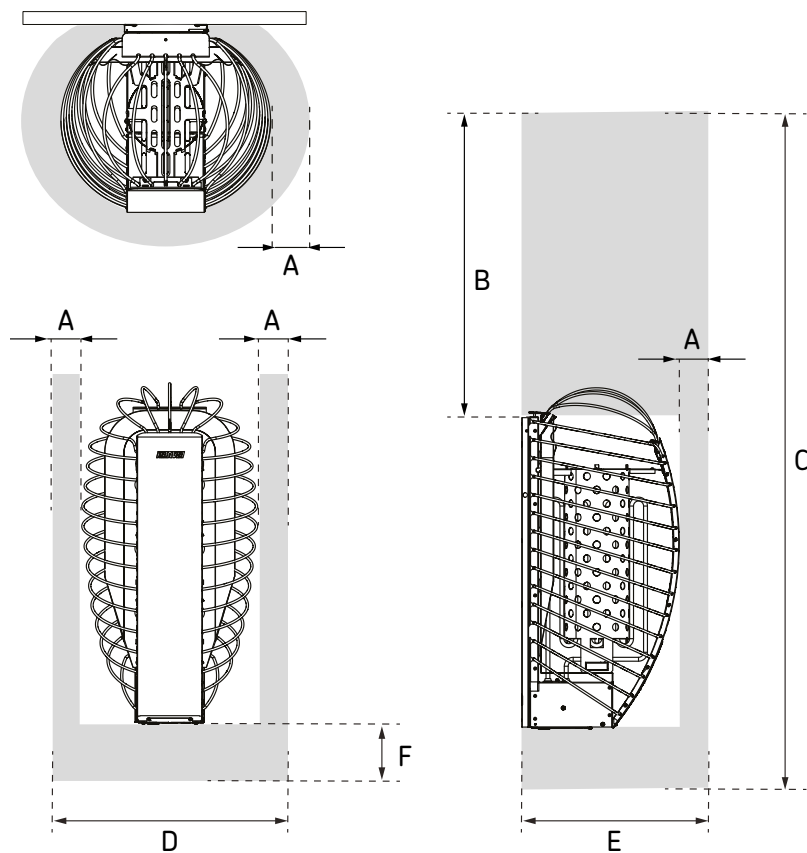

	A (mm min.)	B (mm min.)	C (mm min.)	D (mm min.)	E (mm min.)	F (mm)
HSP604MFC	60	900	1900	505	395	100-300
HSP904MFC	80	900	1900	545	415	100-300

Figure 1. Distances de sécurité du poêle

7.2. Comment installer le support mural

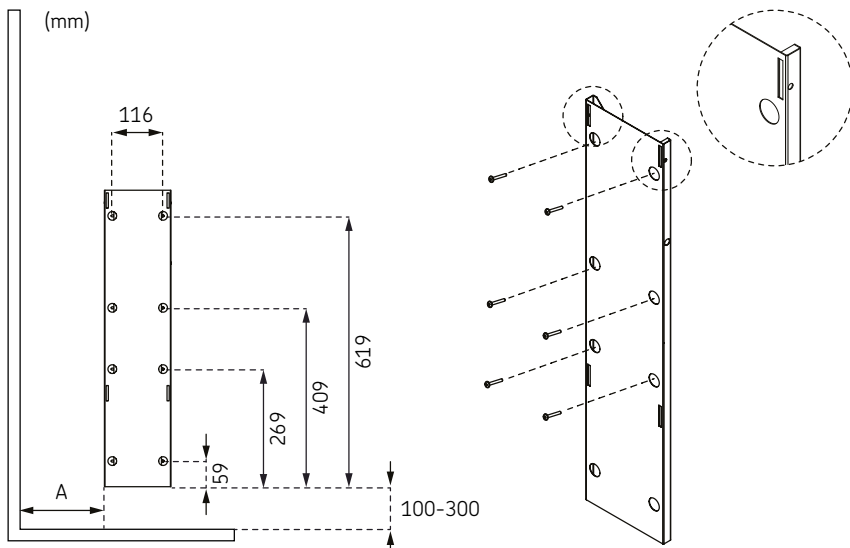

FR

	A (mm min.)
HSP604MFC	177 mm min.
HSP904MFC	197 mm min.

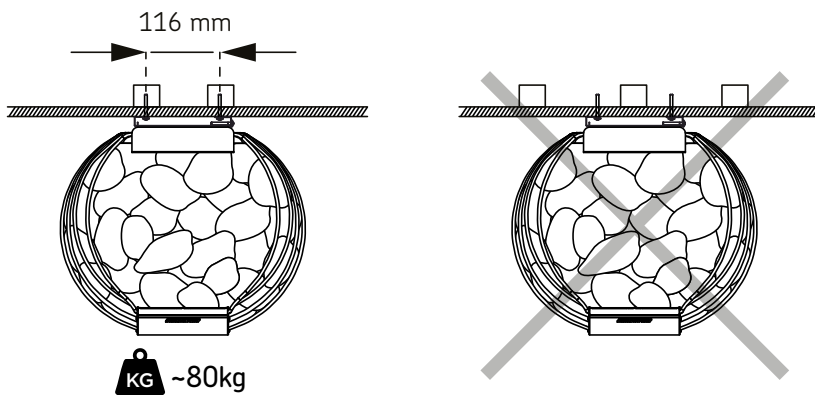

7.3. Comment installer le centre de contrôle (IPX5)

Le centre de contrôle IPX5 peut être installé dans différents environnements, en fonction des conditions d'emplacement indiquées ci-dessous.

A. Installation à l'intérieur de la cabine de sauna

- Respectez le point > 5.2. *Spécifications - Centre de contrôle*
- Choisissez l'endroit le plus frais et le plus sec possible.
- Veillez à ce que toutes les exigences en matière de distances minimales et maximales soient respectées.
- Fixez solidement le centre de contrôle au mur. > 7.3.1. *Montage du centre de contrôle*

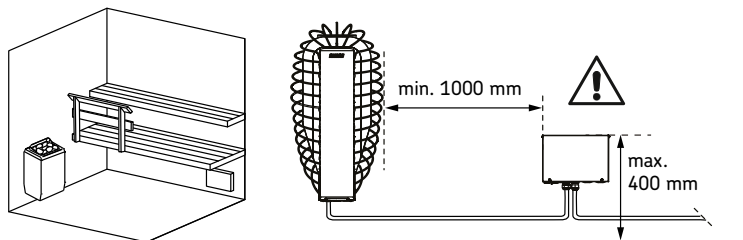

FR

B. Installation dans un endroit sec à l'extérieur de la cabine de sauna

- Respectez le point > 5.2. *Spécifications - Centre de contrôle*
- Fixez solidement le centre de contrôle au mur. > 7.3.1. *Montage du centre de contrôle*

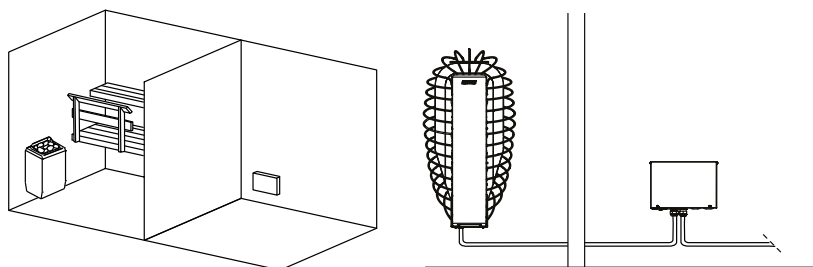

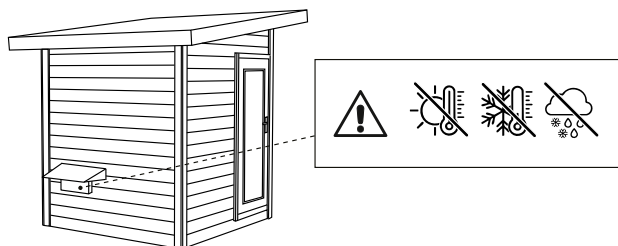

C. Installation à l'extérieur

- Respectez le point > 5.2. *Spécifications - Centre de contrôle*
- Le centre de contrôle ne doit pas être installé à l'extérieur sans couvercle de protection.
- Évitez l'exposition au froid extrême et à la lumière directe du soleil.
- S'il existe un risque de dommages mécaniques, l'appareil doit être correctement protégé.
- Fixez solidement le centre de contrôle au mur. > 7.3.1. *Montage du centre de contrôle*



7.3.1. Montage du centre de contrôle

 **ATTENTION !** Endommagement de l'appareil. Ne pas encastrer le centre de contrôle dans le mur, car cela pourrait provoquer une surchauffe des composants internes de l'appareil et l'endommager.

 **ATTENTION !** Endommagement de l'appareil. Les presse-étoupes ne doivent pas être orientés vers le haut ! Une fois les travaux de raccordement terminés, serrez les capuchons des presse-étoupes pour obtenir une bonne étanchéité.

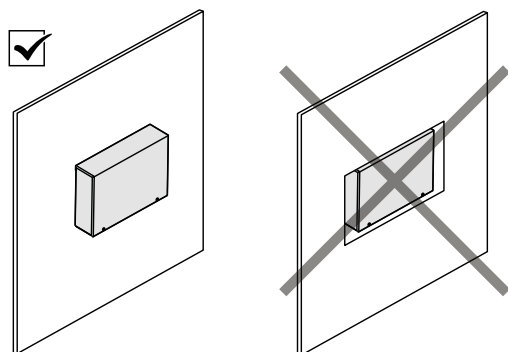
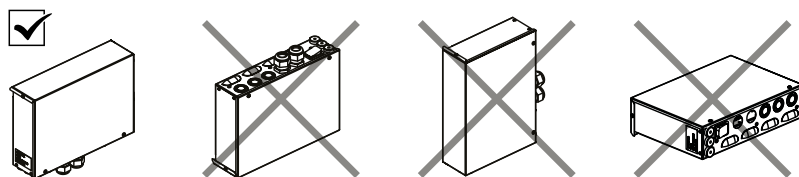
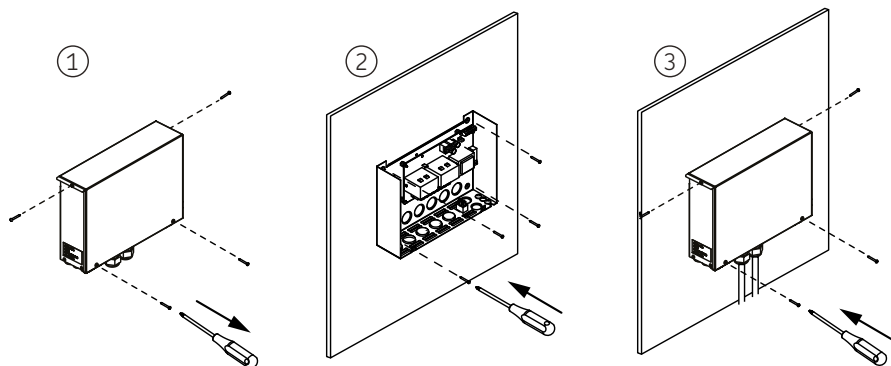

FR

7.4. Comment installer le capteur de température

! Le capteur de température est équipé d'une sécurité-surchauffe qui assure la sécurité du poêle et du sauna.

! Le capteur de température doit toujours être installé à l'endroit indiqué. Si la distance minimale par rapport à la bouche de ventilation n'est pas respectée, la ventilation doit être déplacée !

! Lors de l'installation de la bouche d'aération, veillez à ce que le flux d'air ne refroidisse pas le capteur de chaleur !

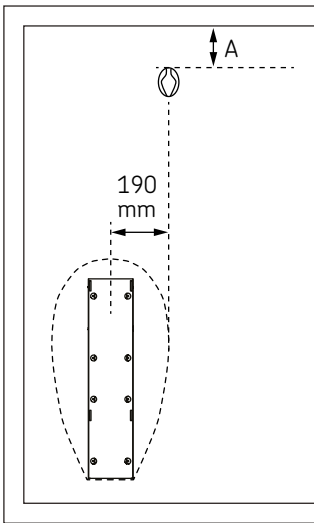

	A (mm)
HSP604MFC	50
HSP904MFC	100

FR

Figure 2. Capteur de température distances de sécurité minimales

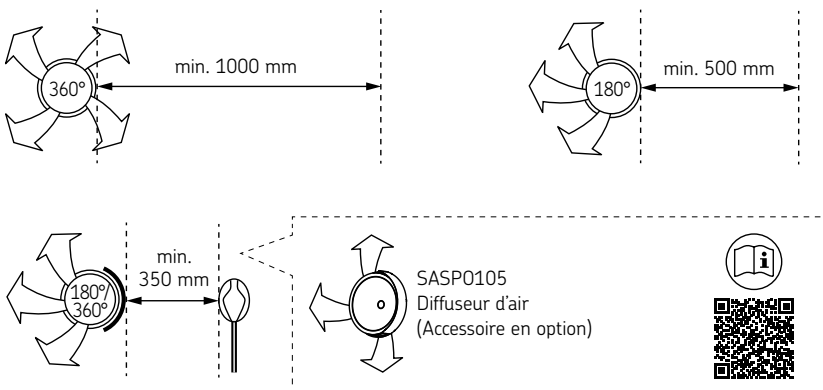

Figure 3. Distance minimale entre la bouche de ventilation et le capteur de température

7.5. Comment installer le panneau de commande

⚠ ATTENTION ! - Brûlures. Respectez les conditions d'installation, en particulier lors de l'installation à l'intérieur de la cabine de sauna. Un panneau de commande mal positionné peut devenir très chaud et provoquer des brûlures en cas de contact !

⚠ ATTENTION ! - Endommagement de l'appareil. Les travaux sur le panneau de commande ne peuvent être effectués qu'à l'aide d'un tournevis standard. N'utilisez pas de tournevis électrique.

REMARQUE : les interférences peuvent nuire à la transmission du signal. Le câble de commandes doit être posé séparément des autres câbles d'alimentation et des câbles de contrôle.

- Respectez le point > 5.3. *Spécifications - Panneau de commande*
- Le panneau de commande Fenix est protégé contre les éclaboussures et peut donc être installé à l'extérieur comme à l'intérieur de la cabine de sauna. Ne placez pas le panneau à l'extérieur sans protection.
- Grâce aux passages de câbles présents dans les parois murales, le câble peut être dissimulé jusqu'au point de montage du panneau de commande, à une distance maximale de 10 mètres du bloc d'alimentation.
- Veillez à ce que la température du panneau de commande ne dépasse jamais 75 °C.
- Fixez solidement le panneau de commande au mur > 7.5.1. *Montage du panneau de commande : montage encastré*, > 7.5.2. *Montage du panneau de commande : montage en saillie*

FR

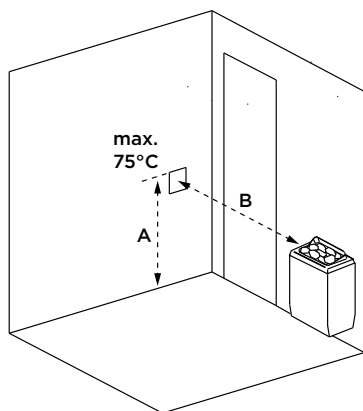

	A (mm max.)	B (mm min.)
HSP604MFC	1200 (température du panneau 75 °C max.)	500 *)
HSP904MFC	1200 (température du panneau 75 °C max.)	1000

*) Dans un petit sauna avec un poêle < 7 kW, le panneau de commande peut être installé à une distance de 500 mm du poêle.

Figure 4. Distances de sécurité du panneau de commande

7.5.1. Montage du panneau de commande : montage encastré

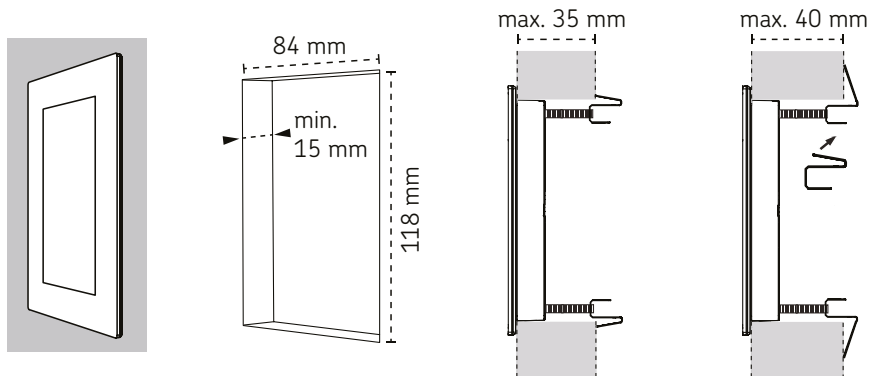

FR

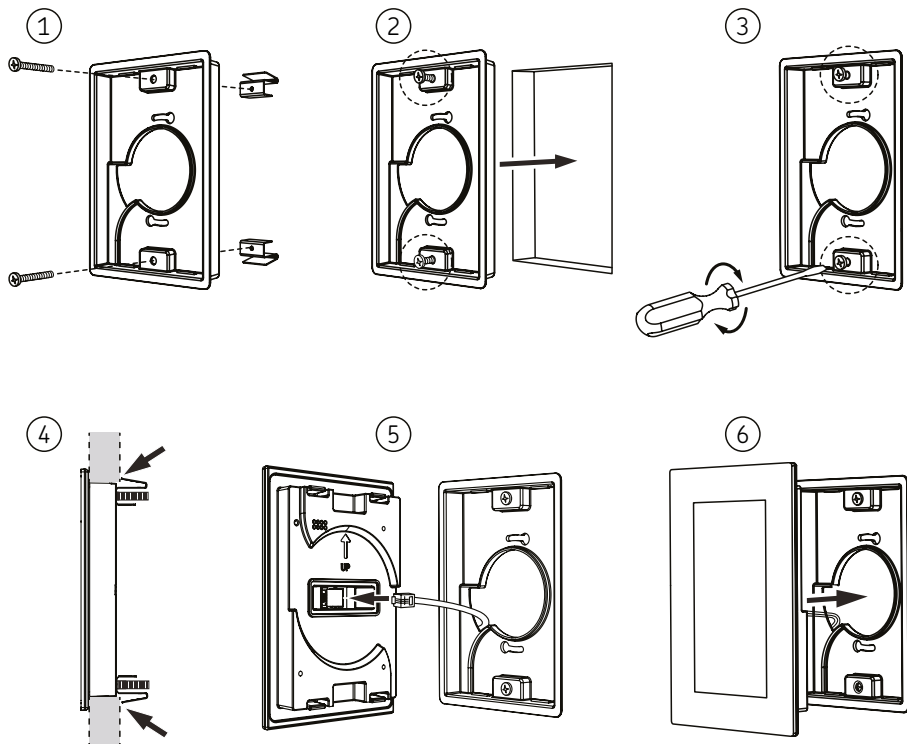

7.5.2. Montage du panneau de commande : montage en saillie

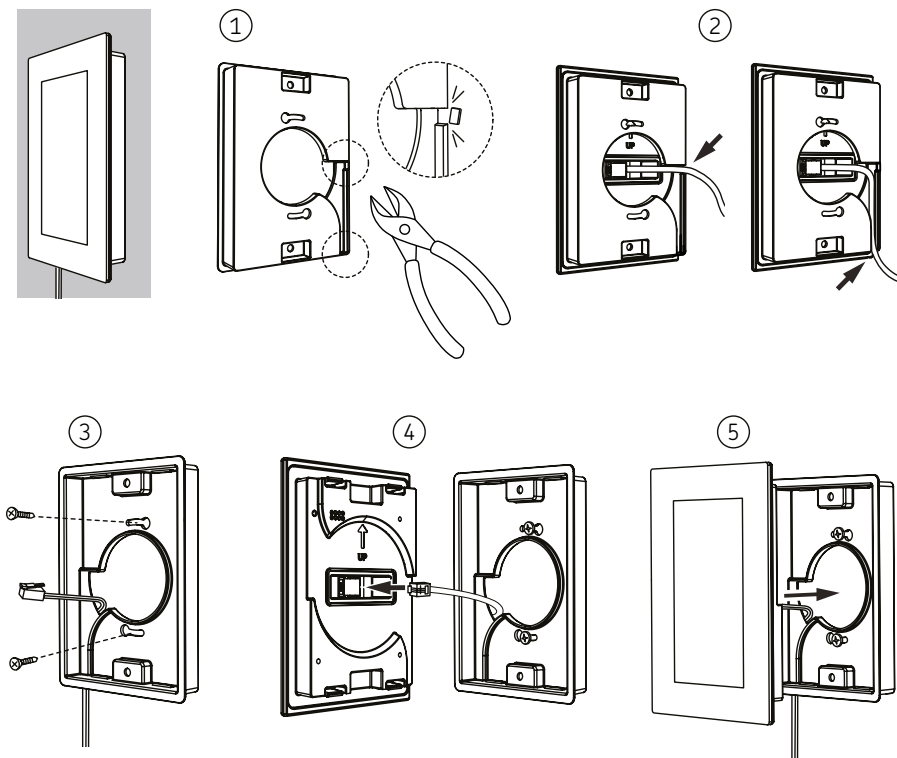

FR

7.6. Raccordements électriques



Le poêle pour sauna ne peut être raccordé au réseau électrique que par un électricien qualifié, conformément à la réglementation en vigueur.

- Le poêle est raccordé de manière semi-fixe au boîtier de jonction situé sur la paroi du sauna. Le boîtier de jonction doit être protégé contre les éclaboussures et ne doit pas se trouver à plus de 500 mm au-dessus du sol.
- Le câble de raccordement doit être un câble en caoutchouc de type H07RN-F ou équivalent. **RE-MARQUE : Le câble de raccordement au poêle ne doit pas être un câble avec gaine isolante en PVC en raison de sa fragilité thermique.**
- Si les câbles de raccordement ou d'installation sont placés dans le sauna ou à l'intérieur des parois du sauna à une hauteur supérieure à 1 000 mm au-dessus du sol, ils doivent pouvoir résister à une température d'au moins 170 °C sous charge (par exemple, câbles gainés en silicone). Les appareils électriques installés à plus de 1 000 mm du sol du sauna doivent être homologués pour une utilisation à une température ambiante de 125 °C (marquage T125).
- L'éclairage de la cabine de sauna peut être câblé de manière à pouvoir être commandé à partir du panneau de commande. (100 W max.)

FR

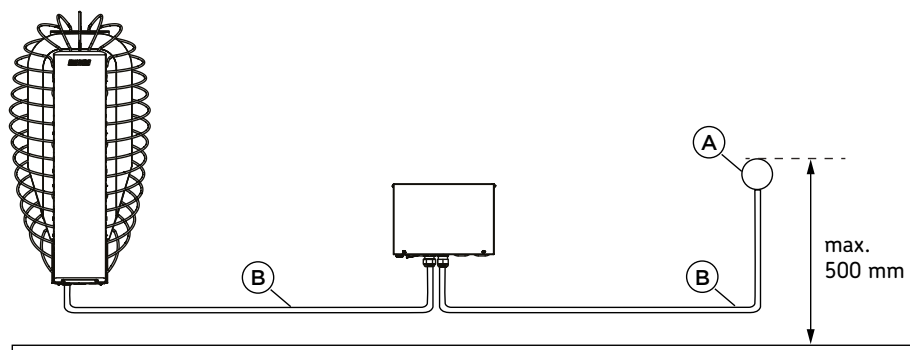

A. Boîtier de jonction

B. Câble de raccordement

7.6.1. Résistance d'isolement du poêle électrique



Ne raccordez pas l'alimentation du courant au poêle via un disjoncteur différentiel !

Lors de l'inspection finale des installations électriques, la mesure de la résistance d'isolement du poêle peut révéler des « fuites » dues à l'absorption de l'humidité présente dans l'air (pendant le stockage/transport) par le matériau isolant des résistances. L'humidité peut être éliminée des résistances après quelques cycles de chauffage.

7.6.2. Raccordements électriques - Poêle

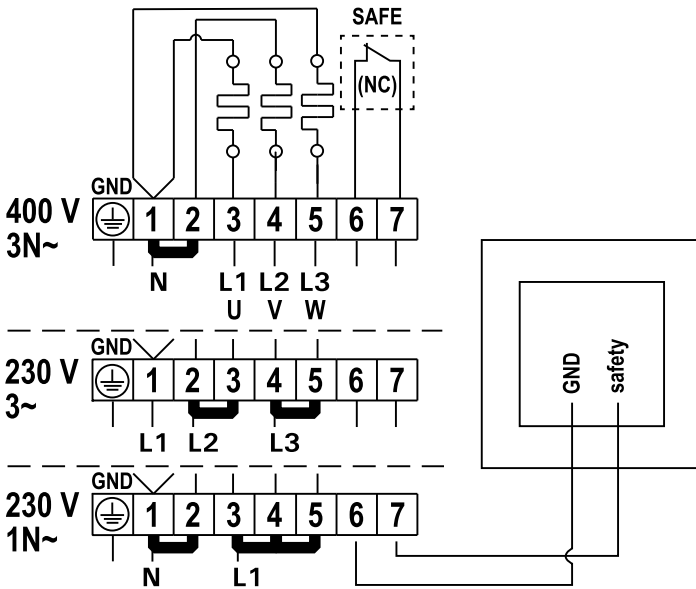
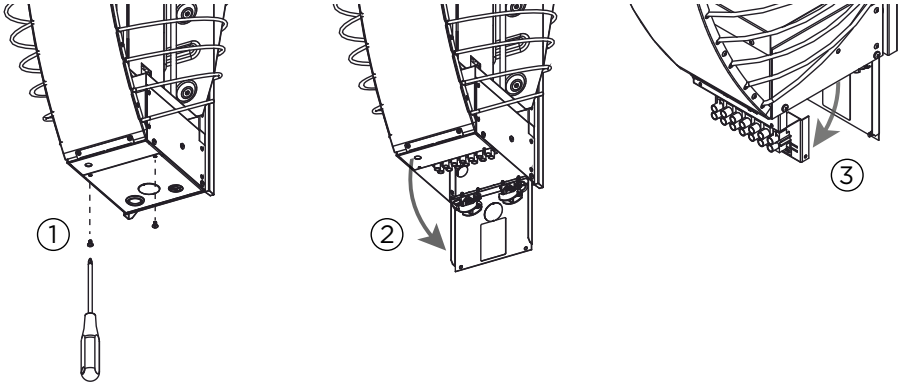

FR

7.6.3. Raccordements électriques - Centre de contrôle

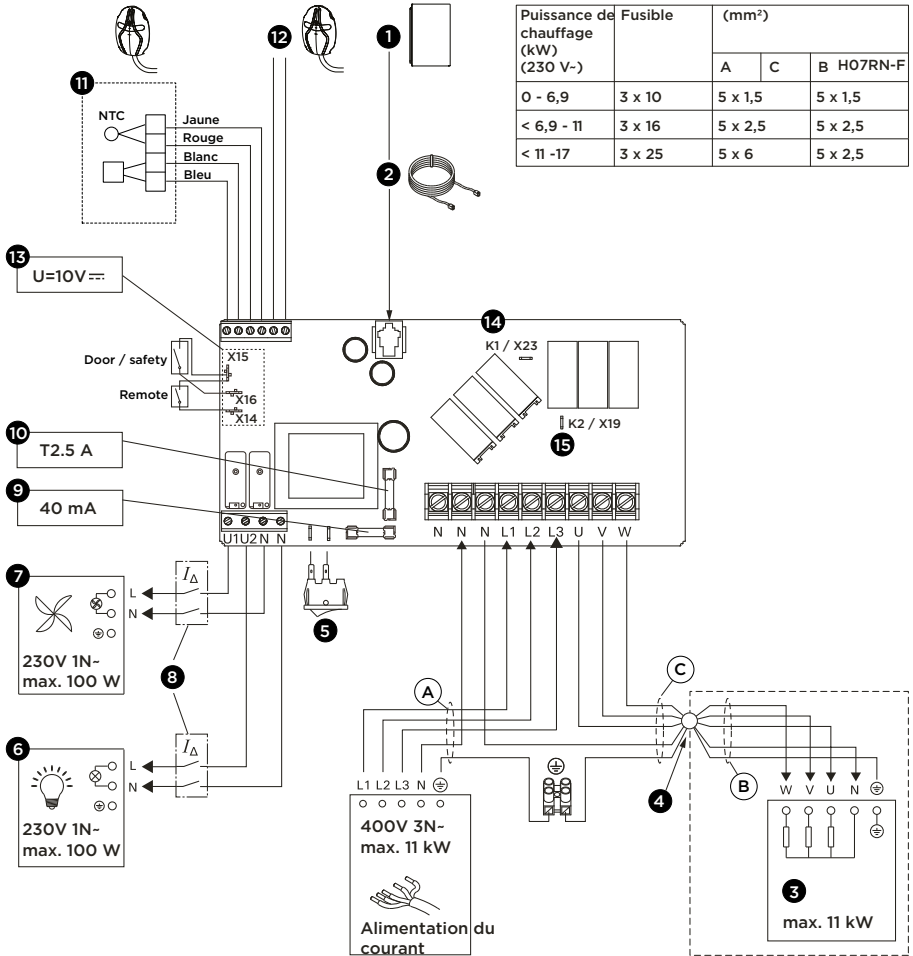

FR

1. Tableau de commande
2. Câble de data
3. Poêle
4. Boîte de jonction
5. Commutateur principal
6. Allumage (optionnel)
7. Ventilateur (optionnel)
8. Disjoncteur différentiel
9. Fusible de carte électronique (lent)
10. Fusible de sortie (céramique, lent)
11. Capteur de température
12. Capteur d'humidité et de température (optionnel)
13. Contacts pour dispositifs de sécurité
 - X14 : contrôle à distance marche/arrêt
 - X15 : N
 - X16 : Commutateur de sécurité ou de porte
14. K1 = ST1 Commande du chauffage électrique max. 100 W (Optionnel, doit être raccordée si utilisée)
15. K2 = U = ST2
 $K1 + W + U1 + U2 = \text{max. } 3680 \text{ W (L1)}$

7.7. Comment fixer le poêle à un support mural

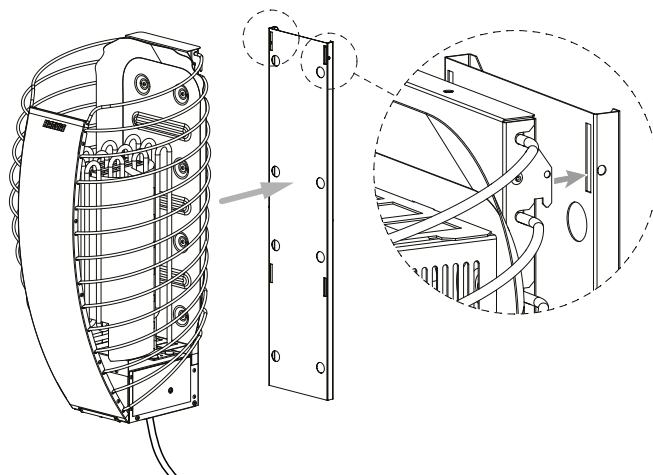

FR

7.8. Pierres pour poêle sauna



Les pierres du poêle pour sauna sont importantes pour la sécurité de l'appareil. Afin de conserver la garantie, l'utilisateur est responsable du bon entretien du compartiment à pierres conformément aux spécifications et aux instructions.



AVERTISSEMENT ! - Risque d'incendie. Ne placez aucun objet ou appareil dans le compartiment à pierres du poêle ou à proximité de celui-ci qui puisse modifier la quantité ou la direction de l'air circulant dans le poêle.



AVERTISSEMENT ! - Risque d'incendie. Si une résistance n'est pas entourée de pierres, elle peut émettre une chaleur dangereusement élevée, même au-delà des distances de sécurité du poêle. Assurez-vous que les résistances sont bien recouvertes de pierres.

- Pierres pour poêle adaptées > 5.1. Spécifications - Poêle
- Les pierres décoratives ne conviennent qu'à la couche supérieure du compartiment à pierres. En vue d'assurer une circulation suffisante de l'air, il ne faut pas trop tasser les pierres décoratives. Placez toutes les pierres décoratives de sorte qu'elles ne puissent toucher les résistances.
- La garantie ne couvre pas les défauts dus à l'utilisation de pierres décoratives ou de pierres de poêle non recommandées par le fabricant.
- Les pierres doivent être rincées de toute poussière avant d'être placées sur le poêle.
- Ne lancez pas les pierres dans le poêle.
- Empilez les pierres de manière à ce qu'elles se soutiennent mutuellement au lieu de peser sur les éléments chauffants.
- Soutenez les résistances à l'aide de pierres de manière à ce qu'elles restent droites à la verticale.
- Nous vous recommandons de garder quelques pierres supplémentaires en réserve pour remplacer celles qui sont cassées ou pour en ajouter si le niveau des pierres diminue avec le temps.

7.8.1. Comment placer les pierres du poêle



Attention : portez toujours des gants de protection lorsque vous placez les pierres dans le poêle. Les pièces métalliques peuvent présenter des arêtes vives susceptibles de provoquer des coupures.

1. Commencez par les plus grosses pierres, en les plaçant au fond et sur les côtés. Cela assure une ventilation suffisante et forme une base stable pour le compartiment à pierres.
2. Placez les pierres les plus plates contre l'enveloppe, faites-les se chevaucher de façon à ne pas voir les résistances à l'extérieur du cadre. Une couche de pierres dense empêche la chaleur radiante directe de surchauffer les matériaux se trouvant aux alentours.
3. En plaçant les pierres aléatoirement au milieu, vous permettrez à l'air de circuler dans le poêle, ce qui chauffera autant le sauna et que les pierres.
4. Disposez les pierres de manière éparse au-dessus du conduit d'air. Les pierres rondes sont recommandées pour cette zone. Un positionnement dispersé et des formes arrondies permettent une bonne circulation de l'air dans le poêle.
5. Veillez à ce que les pierres soient disposées de manière à ce qu'elles ne puissent pas tomber du poêle

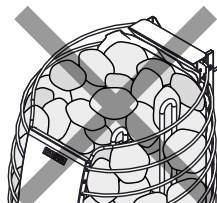
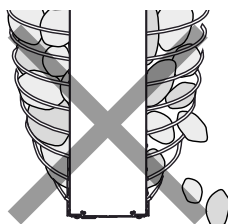
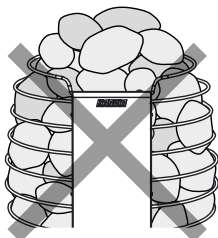
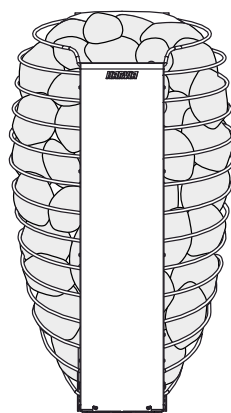
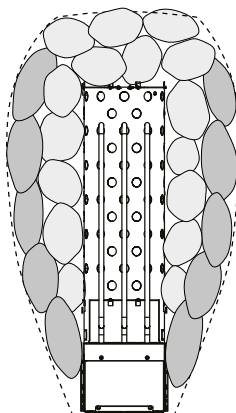
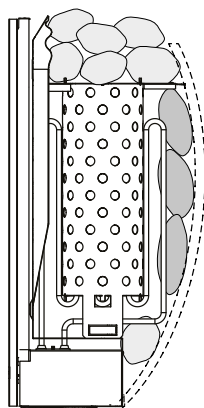

7.9. Comment installer le dispositif de sécurité



AVERTISSEMENT ! - Risque d'incendie. Veillez à ce que les pierres de poêle ne bloquent pas le mouvement vers le bas du dispositif de sécurité.

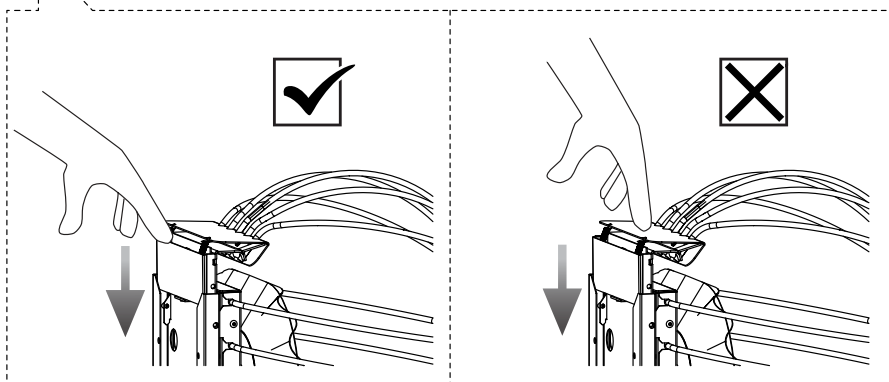
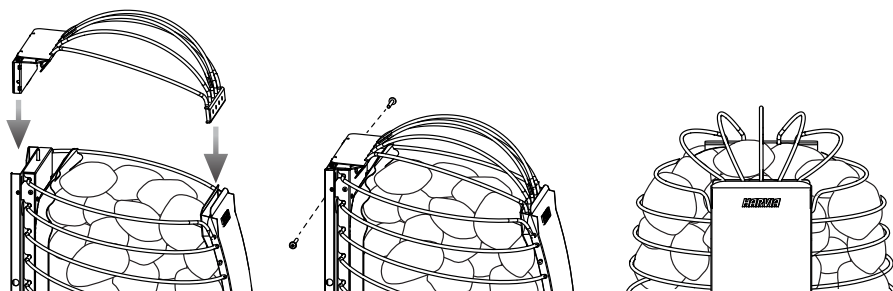

FR

Après l'installation, testez le dispositif de sécurité en le poussant vers le bas. Un appareil fonctionnant correctement émet un « clic » distinct lorsqu'il est enfoncé et à nouveau lorsqu'il est relâché.

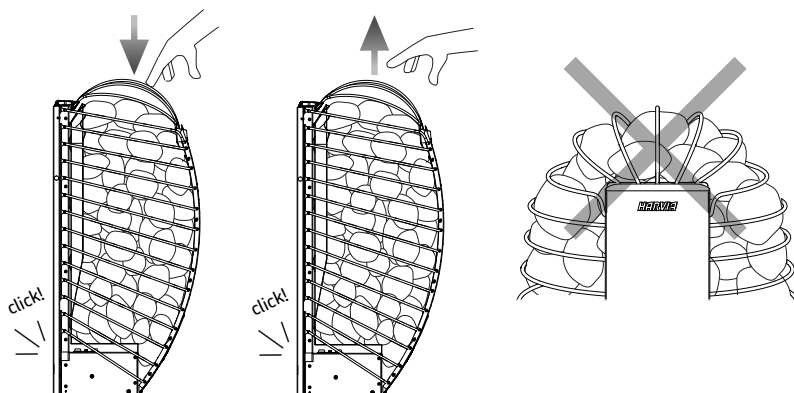

7.10. Comment installer le produit

- Lorsque l'appareil est raccordé au réseau électrique et que le commutateur principal du poêle est enclenché, le centre de contrôle est en mode veille et prêt à fonctionner. Suivez les instructions qui s'affichent.
- L'appareil vous guidera tout au long du processus de configuration, ce qui vous permettra de trouver facilement les réglages qui conviennent à votre sauna.
- L'appariage et les mises à jour du logiciel ne doivent être effectués que lorsque la température ambiante du panneau ne dépasse pas 40 °C.

7.10.1. Processus de configuration

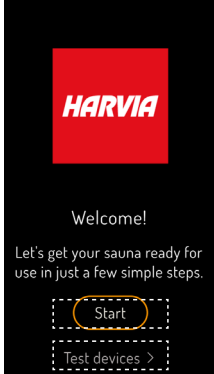
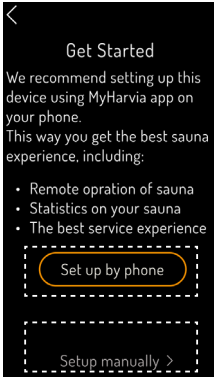
Étape 1	
	<p>Démarrage Configuration du produit par l'utilisateur final Connexion wifi requise. L'appareil vous guidera tout au long du processus de configuration.</p> <p>Test des appareils Test du produit par un électricien Pour vérifier le fonctionnement sans connexion wifi et pour configurer les centres de contrôle installés. Option conçue pour les électriciens qui n'effectueront pas l'installation complète. Après le test, l'appareil revient à l'écran de configuration.</p> <p>AVERTISSEMENT ! - Risque d'incendie. Veillez toujours à qu'aucun objet ne se trouve sur le poêle ou dans la zone de distance de sécurité avant de le mettre en marche.</p>
Étape 2	
	<p>Configuration par téléphone (recommandée) Paramétrez davantage l'appareil depuis l'appli MyHarvia* > 8.1.3. <i>Comment se connecter à l'appli MyHarvia</i></p> <p>Téléchargez l'application via l'app store. Vous pouvez également utiliser le QR code qui s'affiche sur l'écran Fenix lors de l'installation pour obtenir un lien direct vers l'application.</p> <p>* Remarque : en raison de restrictions locales, l'appli MyHarvia ne peut pas être téléchargée dans tous les pays.</p> <p>Configuration manuelle Si vous souhaitez utiliser le panneau de commande sans l'application. Paramétrez davantage depuis le panneau de commande : heure - date - unité de température - modèle de poêle - dispositif de sécurité - dispositifs supplémentaires</p>
	<p>Pour bénéficier des dernières améliorations et mises à jour de sécurité, nous vous recommandons d'établir une connexion wifi au moins une fois par trimestre.</p>

Étape 3

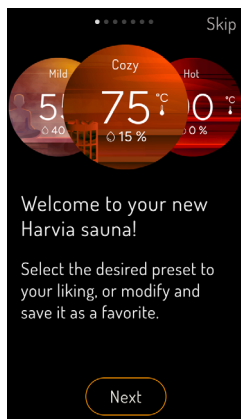

Fin de la configuration

une fois la configuration terminée, l'assistant vous guidera pour démarrer votre appareil.

Les fonctions et les profils prédéfinis (Doux - Cozy - Chaud) sont expliqués et peuvent être ajustés ultérieurement.

7.10.2. Réglages

Réglages	Options	Remarque
Plage de réglage de la température	30 - 110 °C	Recommandation 50 - 90 °C
Limite de temps de chauffage réglable	2-6, 12, 18, 24 h	Recommandation 2 h
Durée prédéfinie réglable	0 - 24 h	
Dispositifs de sécurité	Capteur de porte	Cet appareil est équipé d'un interrupteur de sécurité intégré.
	Interrupteur de sécurité <input checked="" type="checkbox"/>	Un dispositif de sécurité est nécessaire pour l'utilisation à distance.
	Pas de dispositifs de sécurité	Utilisation à distance désactivée
Éclairage	oui	

FR

8. MODE D'EMPLOI

8.1 Panneau de commande Fenix

- Le panneau de commande à écran tactile Fenix WiFi est conçu pour vous permettre de profiter pleinement de votre sauna. Des profils prédéfinis vous permettent d'utiliser votre sauna de manière simple et pratique.
- Le panneau de commande tactile Fenix WiFi peut être connecté à l'application MyHarvia. Par exemple, vous pouvez utiliser l'application pour afficher l'état du poêle, la température de la cabine de sauna et le temps de chauffage restant, et ce n'importe où et n'importe quand.
- Pour utiliser l'appli MyHarvia, vous devez disposer d'une connexion WLAN fiable.
- L'appareil doit être connecté au réseau WiFi pour s'assurer qu'il dispose toujours de la dernière version du logiciel. Cela garantit des performances optimales et un fonctionnement fluide, sans entrave.
- Si l'appareil est utilisé sans connexion WiFi permanente, nous recommandons d'effectuer une mise à jour logicielle au moins une fois par trimestre pour bénéficier des dernières améliorations et mises à jour de sécurité.

8.1.1. Fonctionnement

- Cliquez sur les boutons pour découvrir leurs fonctions.
- En touchant la fonction souhaitée, vous accédez à la zone de réglage correspondante.
- **Remarque ! L'illustration est présentée à titre indicatif ; selon l'équipement et le mode d'activation du centre de contrôle connecté, toutes les fonctions ne sont pas disponibles.**

FR

1. Menu
2. Durée
3. Humidité actuelle (valeur du capteur)
4. Température actuelle (valeur du capteur)
5. Statut de la durée de chauffage
6. Température sélectionnée (valeur cible)
7. Humidité sélectionnée (valeur cible)
8. La pulsation de l'anneau indique que le poêle est en marche
9. Éclairage : marche/arrêt
10. Fonctions de l'interrupteur horaire
11. Marche/arrêt

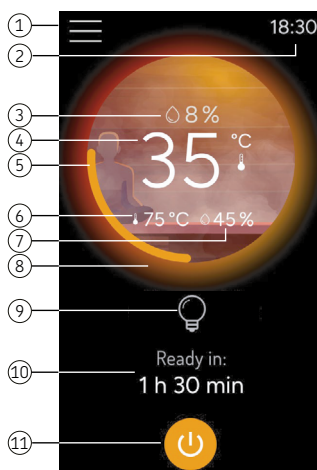

8.1.2. Paramètres du menu

Verrouillage de l'écran	Un verrouillage de l'écran peut être configuré (PIN) REMARQUE ! Si un code PIN incorrect est introduit trois fois, vous devez attendre une minute avant de pouvoir réessayer.
--------------------------------	--

Paramètres du panneau de commande	<ul style="list-style-type: none"> • Paramètres WiFi, langues, unités • Paramètres de l'affichage • Date et heure • Réinitialisation des paramètres d'usine • Lancement de l'assistant d'installation
Paramètres du sauna	<ul style="list-style-type: none"> • Utilisation à distance • Mémoire pour les panes de courant (on/off) <ul style="list-style-type: none"> - Activée (On) : après une panne de courant, le centre de contrôle démarre automatiquement. - Désactivée (off) : le système est arrêté en raison de la panne. Pour redémarrer le système, il faut appuyer sur la touche « on/off ». <p>Veillez à observer le poêle après une panne de courant si le réglage est allumé (On). REMARQUE ! Selon les réglementations régionales, il est possible que vous ne puissiez pas le mettre sur « On ».</p> • Programme de déshumidification (marche/arrêt) • Paramètres supplémentaires (temps d'activation maximum, période de repos, etc.)
Informations	Version du logiciel, force du signal Wifi, etc.
Statistiques	Informations (temps total de fonctionnement, temps total d'utilisation, séances de sauna)
Se connecter à MyHarvia	Reconnecter l'appareil
Répéter le démarrage	Vous pouvez répéter / reconsulter la procédure de démarrage

8.1.3. Comment se connecter à l'appli MyHarvia

1. Après avoir téléchargé l'appli MyHarvia, suivez les instructions fournies dans l'appli mobile*.
2. Créez et enregistrez un nouveau compte MyHarvia et acceptez les conditions nécessaires. Vous recevrez un code PIN sur votre adresse mail (vérifiez également votre dossier « SPAM »).
3. Après avoir réussi à vous connecter, ajoutez votre sauna en choisissant l'appareil « Fenix ».
4. Commencez l'appairage sur le panneau de commande et l'appli mobile.
5. Confirmez la demande d'appairage Bluetooth et ayez votre mot de passe WiFi à portée de main.

* **Remarque : en raison de restrictions locales, l'application MyHarvia ne peut pas être téléchargée dans tous les pays.**

8.2. Comment utiliser le poêle pour sauna



AVERTISSEMENT ! Veillez toujours à ce qu'aucun objet ne se trouve sur le poêle de sauna ou dans la zone de distance de sécurité avant de le mettre en marche ou de l'activer à distance.



Une fois la durée de fonctionnement écoulée ou si le poêle a été éteint manuellement, il est essentiel de vérifier que le poêle est bien éteint.

- Lors de la première utilisation, le poêle et les pierres dégagent des odeurs qui doivent être éliminées par une bonne ventilation de la cabine de sauna.
- Si le poêle a une puissance adaptée à la taille de la cabine et que la cabine est correctement isolée thermiquement, celle-ci atteint sa température de fonctionnement en une heure environ. Les pierres du poêle ont généralement besoin de la même durée de chauffe que la cabine de sauna.

8.2.1. Activation du poêle

Démarrez le poêle en appuyant sur le bouton-poussoir I/O du poêle sur le panneau de commande.

- Une fois la température souhaitée pour la cabine de sauna atteinte, les résistances s'éteignent automatiquement. Pour maintenir la température souhaitée, le centre de contrôle va activer et désactiver automatiquement les résistances par périodes.

8.2.2. Désactivation du poêle

Le poêle s'éteint et passe en mode veille dans les situations suivantes :

- si l'on appuie sur le bouton-poussoir I/O,
- si la durée de fonctionnement s'est écoulée,
- en cas d'erreur.> 10. *Dépannage*

8.3. Utilisation à distance



AVERTISSEMENT ! - Risque d'incendie. Veillez toujours à ce qu'aucun objet ne se trouve sur le poêle de sauna ou dans la zone de distance de sécurité avant de le mettre en marche ou de l'activer à distance.



Conformément à la norme CEI/EN 60335 -2-53 régissant les poêles électriques, le panneau de commande peut servir à commander le poêle à distance si le poêle ou la porte du sauna est équipé d'un dispositif de sécurité (capteur de porte ou interrupteur de sécurité).

- **Commutateur marche/arrêt à distance** Pour commander à distance la puissance absorbée par le poêle, celui-ci peut être équipé d'un interrupteur marche/arrêt à distance (par exemple, domotique).
- **Durée préprogrammée** Si le poêle est en mode retard préprogrammé, il ne peut pas être commandé par la commande à distance. Une fois que le retard préprogrammé s'est écoulé et que le poêle est allumé, il est possible de l'éteindre à l'aide de la commande à distance.
- **Période de repos (6 h)**. En cas d'utilisation à distance, la période de repos empêche le poêle de fonctionner au cours des six heures qui suivent son arrêt. Il s'agit d'un dispositif de sécurité destiné à éviter toute surchauffe ou tout dommage. Une fois la période de repos écoulée, le poêle peut être démarré à distance. Vérifiez les exigences locales.

8.3.1. Interrupteur de sécurité

- Cet appareil est équipé d'un interrupteur de sécurité intégré.
- L'interrupteur de sécurité empêche le chauffage si un objet, tel qu'une serviette, est placé sur l'appareil et peut constituer un risque d'incendie.
- Un dispositif de sécurité est nécessaire pour l'utilisation à distance.

8.4. Ajout d'eau



N'utilisez pas de louche d'une capacité supérieure à 0,2 litre. Si une trop grande quantité d'eau est jetée ou versée à la fois sur le poêle, elle risque d'éclabousser les utilisateurs en crépitant.



Pour éviter tout risque de brûlure, ne jetez pas d'eau sur le poêle si quelqu'un se trouve à proximité.

- L'air du sauna s'assèche lorsqu'il est chauffé. Il est donc nécessaire d'augmenter l'humidité en jetant de l'eau sur les pierres du poêle.
- Chacun ressent les effets de la chaleur et de l'humidité à sa manière ; faites plusieurs essais pour trouver la température et l'humidité qui vous conviennent.
- Faites attention à ne jeter de l'eau que sur les pierres du poêle.

8.4.1. Qualité de l'eau nécessaire

- L'eau utilisée dans le sauna doit répondre aux exigences de qualité de l'eau potable > *Tableau 1. Qualité de l'eau nécessaire.*
- Seuls les parfums spécifiquement conçus pour l'eau de sauna peuvent être utilisés. Suivez les instructions fournies avec le parfum.

Propriétés de l'eau	Effets	Recommandation
Impureté organique	Couleur, goût, précipités	<12 mg/l
Teneur en fer	Couleur, odeur, goût, précipités	<0,2 mg/l
Teneur en manganèse (Mn)	Couleur, odeur, goût, précipités	<0,10 mg/l
Dureté de l'eau : les principaux composants sont le calcium (Ca) et le magnésium (Mg).	Précipités	Ca : <100 mg/l Mg : <100 mg/l
Eau chlorique	Corrosion	Cl : <100 mg/l
Eau chlorée	Risque pour la santé	Utilisation interdite
Eau de mer	Corrosion rapide	Utilisation interdite
Concentrations d'arsenic et de radon	Risque pour la santé	Utilisation interdite

Tableau 1. Qualité de l'eau nécessaire

9. ENTRETIEN ET MAINTENANCE RÉGULIERS

Poêle pour sauna

- Essayez le poêle de temps à autre avec un chiffon humide pour enlever la poussière et la saleté. Si besoin, utilisez un détergent doux. Ne le nettoyez pas à grandes eaux.
- Avant de le nettoyer, assurez-vous que l'appareil a complètement refroidi.

Pierres pour poêle

- En raison des cycles thermiques intenses, les pierres de poêle pour sauna se détériorent et s'effritent progressivement au cours de l'utilisation. Remplacez les pierres au moins une fois par an (et plus souvent si le sauna est utilisé très fréquemment).

- Par la même occasion, retirez les débris de pierre accumulés et remplacez les pierres cassées. Cela vous permettra de conserver les propriétés de vapeur du poêle et d'éviter tout risque de surchauffe.
- Vérifiez de temps en temps le niveau de pierres. Assurez-vous que les résistances ne deviennent pas visibles avec le temps. Le niveau de pierres est susceptible de baisser au bout de deux mois après l'installation des pierres.

Panneau de commande

- L'appareil ne nécessite pas d'entretien. Nettoyez le produit avec un chiffon doux légèrement humide. N'utilisez que de l'eau ou des produits de nettoyage doux, jamais de solvants ou de produits chimiques corrosifs. Les chiffons trop rugueux peuvent provoquer des rayures.
- La mise à jour s'effectue automatiquement lorsque l'appareil est connecté au réseau WiFi.

10. DÉPANNAGE



Toutes les opérations d'entretien nécessitant des compétences particulières doivent être réalisées par un professionnel qualifié.

FR

Description	Cause / Dépannage
	<ul style="list-style-type: none"> • Les erreurs et les avertissements s'affichent à l'écran. Une fois l'erreur corrigée, appuyez sur « OK » ou sur « Supprimer » (Delete) pour continuer. Si l'erreur se reproduit, veuillez contacter votre fournisseur ou utiliser le lien vers la foire aux questions (FAQ).
Impossible de se connecter au WiFi	<ul style="list-style-type: none"> • Assurez-vous que le réseau WiFi auquel vous souhaitez vous connecter dispose d'un signal puissant. Le nom du réseau ne peut pas contenir de caractères spéciaux.
La connexion WiFi est interrompue pendant l'installation	<ul style="list-style-type: none"> • Le nom du réseau wifi contient des caractères non autorisés.
Impossible de se connecter au wifi / La connexion WiFi est interrompue pendant l'installation	<ul style="list-style-type: none"> • Le module WiFi nécessite l'accès au port 8883 (MQTT sécurisé), qui doit être ouvert dans le pare-feu. En outre, l'accès aux serveurs NTP (Network Time Protocol) doit être possible. Vérifiez également que les autres ports ne sont pas bloqués, en particulier les ports 443, 8443 et 8883.
Le wifi n'est pas connecté après une coupure de courant	<ul style="list-style-type: none"> • Éteignez et rallumez le centre de contrôle du sauna.
Le panneau de commande FENIX ne s'allume pas	<ul style="list-style-type: none"> • Enclenchez le commutateur principal du bloc d'alimentation ou du poêle. Vérifiez le câble de commandes.
Le panneau de commande FENIX s'éteint pendant le fonctionnement.	<ul style="list-style-type: none"> • Vérifiez les conditions d'installation pour voir si les températures du panneau de commande ou du bloc d'alimentation sont trop élevées.

<p>Le poêle ne chauffe pas</p>	<ul style="list-style-type: none"> • Vérifiez que les fusibles du poêle dans le tableau électrique sont intacts. • Vérifiez que le câble de raccordement du poêle est branché. • Assurez-vous que la sécurité-surchauffe ne s'est pas déclenchée.
<p>La cabine de sauna chauffe lentement. L'eau versée sur le poêle refroidit rapidement les pierres.</p>	<ul style="list-style-type: none"> • Vérifiez que les fusibles du poêle dans le tableau électrique sont intacts. • Vérifiez que toutes les résistances rougeoient lorsque le poêle est allumé. • Augmentez la température. • Vérifiez que la puissance du poêle n'est pas trop faible. > 6.1. <i>Comment choisir le bon modèle de poêle pour sauna</i> > 6.1.1. <i>Puissance du poêle pour sauna</i> • Vérifiez que la ventilation de la cabine de sauna est correcte. > 6.3. <i>Ventilation au sein de la cabine de sauna</i>
<p>La cabine de sauna chauffe rapidement, mais les pierres n'ont pas le temps de chauffer. L'eau jetée sur le poêle ne s'évapore pas, mais coule dans le compartiment à pierres.</p>	<ul style="list-style-type: none"> • Vérifiez que la puissance du poêle n'est pas trop élevée. > 6.1. <i>Comment choisir le bon modèle de poêle pour sauna</i> > 6.1.1. <i>Puissance du poêle pour sauna</i> • Vérifiez que la ventilation de la cabine de sauna est correcte. > 6.3. <i>Ventilation au sein de la cabine de sauna</i>
<p>Les parois ou autres matériaux situés à proximité du poêle noircissent rapidement</p>	<ul style="list-style-type: none"> • Assurez-vous que les distances de sécurité obligatoires sont respectées. > 7.1. <i>Distances de sécurité du poêle</i> • Vérifiez les pierres du poêle. Des pierres empilées trop serrées, le tassement des pierres avec le temps ou un mauvais type de pierre peuvent entraver la circulation de l'air dans le poêle, ce qui peut entraîner une surchauffe des matériaux environnants. > 7.8. <i>Pierres pour poêle sauna.</i> • Assurez-vous que les résistances sont bien recouvertes de pierres. Si elles sont visibles, remplacez les pierres de manière à recouvrir entièrement les résistances. > 7.8. <i>Pierres pour poêle sauna.</i> <p>Remarque ! Il est normal que les surfaces en bois de la cabine de sauna noircissent avec le temps. Le noircissement peut être accéléré par :</p> <ul style="list-style-type: none"> • - la lumière du soleil • - la chaleur du poêle • - les matériaux de protection pour les surfaces murales (les matériaux de protection ont une mauvaise résistance à la chaleur) • - les particules fines qui se détachent des pierres du poêle et volent dans l'air avec les courants d'air.

Le poêle dégage une odeur	<ul style="list-style-type: none"> • Voir le point > 8.2. <i>Comment utiliser le poêle pour sauna</i> • Un poêle pour sauna chaud peut intensifier les odeurs mélangées dans l'air, mais le sauna ou le poêle ne produisent pas d'odeurs par eux-mêmes. Exemples : peintures, colles, huile de chauffage et épices.
Le poêle est bruyant	<ul style="list-style-type: none"> • Les bruits occasionnels sont généralement causés par des pierres qui se fendent en raison de la chaleur. • La dilatation thermique des pièces du poêle peut provoquer des bruits lorsqu'il chauffe.

10.1. Comment réinitialiser la sécurité-surchauffe



La raison du déclenchement doit être déterminée avant d'appuyer sur le bouton de réinitialisation.

- Le capteur de température est équipé d'une sécurité-surchauffe qui assure la sécurité du poêle et du sauna. Si la température de l'environnement du capteur augmente trop, la sécurité-surchauffe coupe l'alimentation du poêle. La réinitialisation de la sécurité-surchauffe est présentée à la > *Figure 5. Comment réinitialiser la sécurité-surchauffe*

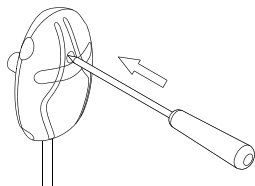

Figure 5. Comment réinitialiser la sécurité-surchauffe

11. PIÈCES DE RECHANGE

spareparts.harvia.com



12. CONDITIONS DE GARANTIE

www.harvia.com



Harvia Spirit

Elektrische saunakachel

Instructies voor installatie en gebruik

HARVIA

Sauna & Spa

Let's sauna.

Artikelnr.	Type	Vermogen
HSP604MFC	SP60FC	6.0 kW
HSP904MFC	SP90FC	9.0 kW

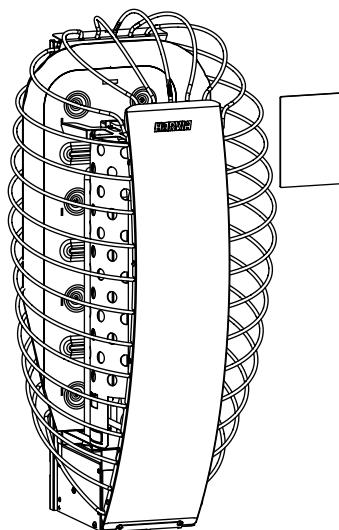

NL



Gefeliciteerd met uw saunakachel; een uitstekende keuze!

Een saunakachel van Harvia werkt het best en gaat lang mee als u hem gebruikt en onderhoudt zoals beschreven in deze handleiding. Neem de instructies door voordat u de saunakachel installeert of in gebruik neemt. Bewaar de instructies voor toekomstig gebruik. De installatie- en gebruiksinstructies zijn ook te vinden op onze website www.harvia.com.

EU-conformiteitsverklaring

Harvia Finland Oy verklaart dat het product in overeenstemming is met de:

- Laagspanningsrichtlijn (LVD) 2014/35/EU
- Richtlijn radioapparatuur (RED) 2014/53/EU
- Richtlijn elektromagnetische compatibiliteit (EMC) 2014/30/EU
- Richtlijn beperking gevaarlijke stoffen (RoHS) 2011/65/EU

De volledige tekst van de EU-conformiteitsverklaring is beschikbaar op:



NL

CONTENTS

1. VEILIGHEIDSVOORSCHRIFTEN	4
1.1. Waarschuwings- en informatiesymbolen.....	4
1.2. Veiligheid bij installatie.....	4
1.3. Gebruik en veiligheid bij het baden.....	5
2. LEVERINGSOMVANG	8
3. BEOOGD GEBRUIK VAN HET PRODUCT	8
4. INSTALLATIEVOORBEELD	9
5. MODELSPECIFICATIE	9
5.1. Specificaties – saunakachel.....	10
5.2. Specificaties – bedieningseenheid.....	11
5.3. Specificaties - bedieningspaneel.....	13
6. VOORAFGAAND AAN DE INSTALLATIE.....	14
6.1. De juiste saunakachel kiezen.....	14
6.1.1. Vermogen van de saunakachel.....	14
6.2. Isolatie, materialen en structuur van de saunaruimte.....	14
6.3. Ventilatie in de saunaruimte.....	15
7. INSTALLATIE	16
7.1. Veiligheidsafstanden saunakachel.....	16
7.2. De wandbevestiging installeren.....	17
7.3. Het bedieningseenheid installeren (IPX5).....	18
7.3.1 De bedieningseenheid monteren.....	19

7.4. De temperatuursensor installeren	20
7.5. Het bedieningspaneel installeren	21
7.5.1. Montage bedieningspaneel – inbouwmontage	22
7.5.2. Montage bedieningspaneel – opbouwmontage	23
7.6. Elektrische aansluitingen.....	24
7.6.1. Isolatieweerstand van de elektrische saunakachel.....	24
7.6.2. Elektrische aansluitingen - saunakachel	25
7.6.3. Elektrische aansluitingen – bedieningseenheid	26
7.7. De saunakachel aan een wandbevestiging vastmaken.....	27
7.8. Saunastenen	27
7.8.1. De saunastenen plaatsen.....	28
7.9. De veiligheidsvoorziening installeren.....	29
7.10. Het product instellen	30
7.10.1. Instelproces.....	30
7.10.2. Instellingen.....	31
8. GEBRUIKSAANWIJZING	32
8.1 Fenix bedieningspaneel.....	32
8.1.1. Werking.....	32
8.1.2. Menu-instellingen	32
8.1.3. Verbinding maken met de MyHarvia-app.....	33
8.2. De saunakachel gebruiken	33
8.2.1. Saunakachel aan	34
8.2.2. Saunakachel uit	34
8.3. Gebruik op afstand	34
8.3.1. Veiligheidsschakelaar.....	34
8.4. Water gooien	34
8.4.1. Vereisten voor waterkwaliteit.....	35
9. REGELMATIG CONTROLE EN ONDERHOUD	35
10. PROBLEEMOPLOSSING	36
10.1. De oververhittingsbeveiliging resetten	38
11. RESERVEONDERDELEN	38
12. GARANTIEVOORWAARDEN	38

1. VEILIGHEIDSVOORSCHRIFTEN

1.1. Waarschuwings- en informatiesymbolen



Lees de waarschuwingen en instructies zorgvuldig door voordat

u het apparaat gebruikt.



WAARSCHUWING! Als u deze waarschuwing niet in acht neemt, dan kan dat ernstig of dodelijk letsel tot gevolg hebben.



VOORZICHTIG! Als u deze waarschuwing niet in acht neemt, dan kan dat licht of ernstig letsel tot gevolg hebben.



Niet afdekken!



Pas op voor hete waterdamp bij gebruik van het apparaat

NL

1.2. Veiligheid bij installatie

- Dit product is ontwikkeld om de saunarimte op de gewenste temperatuur te brengen, de luchtvochtigheid te verhogen door water op de kachelstenen te gieten en de saunafuncties te regelen. Het product mag niet voor andere doeleinden worden gebruikt!
- Het apparaat mag alleen worden aangesloten op het elektriciteitsnet door een gekwalificeerde elektricien in overeenstemming met de geldende voorschriften. De persoon die verantwoordelijk is voor de installatie van het apparaat moet de gebruiker de meegeleverde installatie- en bedieningsinstructies en de benodigde training geven voordat hij/zij de installatiewerkzaamheden uitvoert.
- Haal altijd de stekker van het apparaat uit het stopcontact voor het onderhoud!
- Inspecteer het apparaat op zichtbare schade voor installatie en inbedrijfstelling. Gebruik geen beschadigd apparaat.
- Houd u altijd aan de waarden in de gebruiksaanwijzing van het apparaat. Als u hiervan afwijkt, ontstaat er brandgevaar.
- Sluit de stroomtoevoer naar de elektrische kachel niet aan via een aardlekschakelaar. Raadpleeg de lokale vereisten.
- Er mag slechts één elektrische kachel in de saunarimte worden geïnstalleerd, tenzij anders aangegeven in de instructies.

- Het apparaat moet zo geïnstalleerd worden dat de waarschuwingsteksten na installatie goed leesbaar blijven.
- De saunakachel of het apparaat mag niet in een nis in een wand worden ingebouwd, tenzij anders aangegeven in de instructies.
- Als er een veiligheidsreling rond de saunakachel is geïnstalleerd, moet de veiligheidsafstand in acht worden genomen die voor de saunakachel of in de installatie-instructies van de veiligheidsreling zijn opgegeven.
- Als u accessoires voor het apparaat wilt installeren, volg dan altijd de instructies voor elk specifieke accessoire wanneer u ze installeert of gebruikt.
- Zorg voor voldoende ventilatie in de saunarimte (de lucht moet zes keer per uur worden ververs).
- Zorg ervoor dat het toevoerluchtrooster niet zo geplaatst is dat de luchtstroom de warmtesensor afkoelt (zie de installatie-instructies voor de warmtesensor).
- Als het netsnoer beschadigd is, moet de fabrikant of de onderhoudsvertegenwoordiger of een ander gekwalificeerd persoon deze vervangen om gevaren te voorkomen.
- Het gebruik van een PVC-geïsoleerde kabel als aansluitkabel voor de saunakachel is niet toegestaan, vanwege de thermische kwetsbaarheid ervan.
- Controleer altijd de staat van de aansluitingen van de sauna wanneer u de saunakachel installeert. Wij raden schroefconnectoren aan. Vermijd veerbelaste connectoren!
- Als het apparaat wordt gebruikt in een openbare sauna zonder timer, moet het stroomindicatielampje worden geplaatst in de kamer van waaruit het apparaat wordt gebruikt.
- Draag altijd beschermende handschoenen tijdens installatie en onderhoud en bij het toevoegen van saunastenen.
- Bedek de verwarmingselementen volledig met stenen; een gloeiend onbedekt verwarmingselement kan brand veroorzaken!
- Plaats geen voorwerpen of apparaten in of bij de steenkorf van de saunakachel die de hoeveelheid of richting van de luchtstroom door de kachel kunnen veranderen.

1.3. Gebruik en veiligheid bij het baden

- Dit apparaat mag worden gebruikt door kinderen vanaf 8 jaar en door personen met beperkte fysieke, zintuiglijke of mentale vermogens of met een gebrek aan ervaring en kennis, op voorwaarde dat ze onder toezicht staan of instructies hebben gekregen over het

veilige gebruik van het apparaat en de risico's begrijpen.

- Kinderen mogen niet met het apparaat spelen. Kinderen mogen het apparaat niet schoonmaken of er onderhoud aan uitvoeren zonder toezicht.
- Pas op met de saunakachel als deze heet is. De stenen en metalen onderdelen van de saunakachel zijn heet genoeg om brandwonden te veroorzaken.
- Controleer altijd of er zich geen voorwerpen op of in de buurt van de saunakachel bevinden, voordat u deze aanzet.
- Zorg voor voldoende ventilatie de eerste paar keer dat de saunakachel wordt opgewarmd, aangezien de saunakachel een geur kan produceren.
- Gooi of giet niet te veel water tegelijk op de saunakachel, want dat kan gloeiendhete spetters veroorzaken.
- Gooi geen water op de saunakachel als er iemand in de buurt is.
- Gebruik geen pollepel met een volume van meer dan 0,2 liter.
- Gebruik geen ander soort water dan aangegeven in de handleiding van de saunakachel.
- Als u geurstoffen voor de sauna in het water gebruikt, gebruik dan alleen geurstoffen die bedoeld zijn voor saunawater en volg de bijbehorende gebruiksaanwijzing.
- Langdurig verblijf in een hete sauna verhoogt de lichaamstemperatuur, wat gevaarlijk kan zijn.
- Houd kinderen uit de buurt van de saunakachel.
- Laat kinderen, personen met beperkte mobiliteit, zieke of anderszins kwetsbare personen niet alleen in de sauna.
- Raadpleeg een arts als u gezondheidsbeperkingen hebt in verband met saunagebruik.
- Wees voorzichtig bij het bewegen in de sauna, want de saunabanken of vloeren kunnen glad zijn.
- Ga niet in een hete sauna als u onder invloed bent van alcohol, medicijnen, verdovende middelen of andere bedwelmende middelen.
- Slaap niet in een verwarmde sauna.
- Een zeeklimaat en andere vochtige klimaten kunnen de metalen oppervlakken van de saunakachel aantasten.
- Gebruik de sauna vanwege het brandgevaar niet als droogruimte voor wasgoed. Hoge luchtvochtigheid kan elektrische apparaten beschadigen.
- Reset de oververhittingsbeveiliging niet door op de resetknop te drukken voordat de oorzaak van het uitschakelen ervan is vastgesteld. De oververhittingsbeveiliging mag alleen worden gereset door een gekwalificeerde onderhoudstechnicus, tenzij anders vermeld in de instructies.
- Controleer na afloop van de inschakeltijd of de saunakachel defini-

tief uitgeschakeld en gestopt is met verwarmen.

- Hete steenslag die van de saunakachel valt, kan de vloer beschadigen en brand veroorzaken.
- In openbare sauna's waar de saunakachel wordt gebruikt zonder timer of continu voor langere periodes dan de in de fabriek ingestelde timer op de saunakachel of besturingsunit toestaat, moet het apparaat continu worden bewaakt.
- De saunaruimte en de omgeving rond de saunakachel moeten altijd worden geïnspecteerd voordat de saunakachel weer wordt aangezet of op afstand wordt aangezet.
- De saunaruimte en de omgeving rond de saunakachel moeten altijd geïnspecteerd worden voordat het apparaat in de stand-bymodus wordt gezet voor afstandsbediening of vooraf ingestelde werking.
- Volgens de productnorm IEC/EN 60335-2-53 voor elektrisch verwarmde saunakachels mogen bedieningseenheden met een startfunctie op afstand gebruikt worden om de saunakachel te bedienen en te regelen als er een geschikt uitschakelmechanisme voor de veiligheid (deur of veiligheidsschakelaar) op de saunakachel of saunadeur geïnstalleerd is.
- Alle onderhoudswerkzaamheden die speciale vaardigheden vereisen, moeten worden uitgevoerd door een getrainde professional.

2. LEVERINGSOMVANG

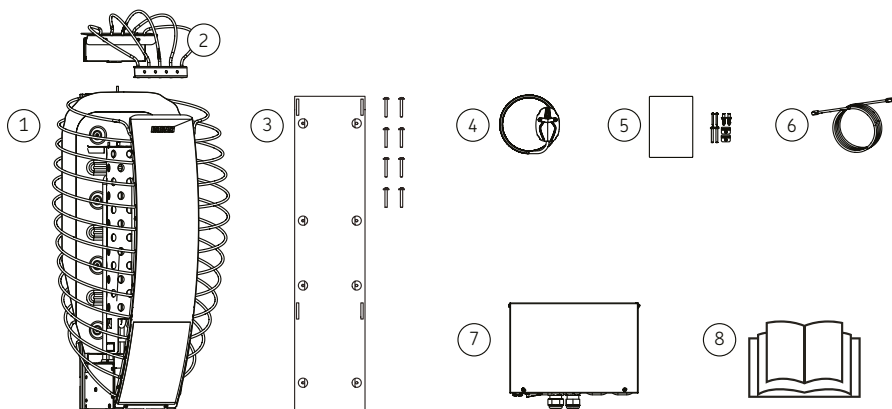

1. Saunakachel	5. Bedieningspaneel + bevestigingsmateriaal
2. Veiligheidsschakelaar	6. Datakabel (5 m)
3. Wandbevestiging + bevestigingsmateriaal	7. Besturingsunit
4. Temperatuursensor (125 °C) + kabel (4 m)	8. Instructies voor installatie en gebruik

NL

3. BEOOGD GEBRUIK VAN HET PRODUCT



WAARSCHUWING – Gebruik het product alleen volgens deze instructies! Elk gebruik dat dit bereik overschrijdt, wordt beschouwd als oneigenlijk gebruik. Onjuist gebruik kan leiden tot schade aan het product, ernstig letsel of overlijden.

Dit product is gemaakt voor het volgende:

- De saunarimte opwarmen tot de gewenste temperatuur
- De luchtvochtigheid verhogen door water op de kachelstenen te gieten
- De saunafuncties regelen

Het product mag niet voor andere doeleinden worden gebruikt!

4. INSTALLATIEVOORBEELD

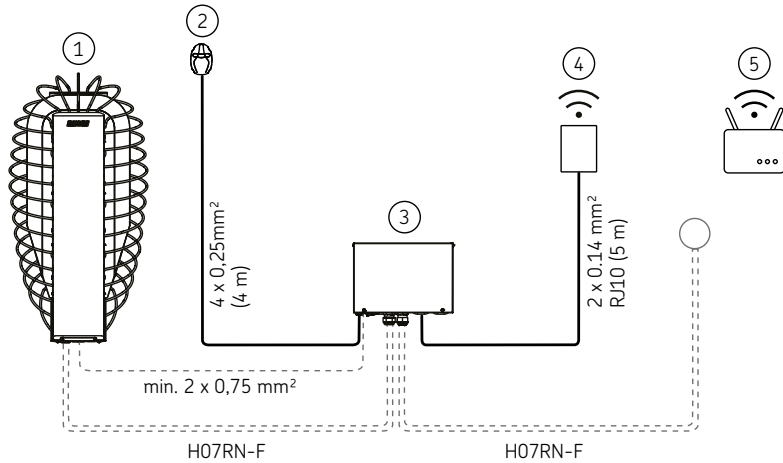

1. Saunakachel	4. Bedieningspaneel
2. Temperatuursensor (125 °C)	5. Wifi-router
3. Besturingsunit	

NL

5. MODELSPESIFICATIE

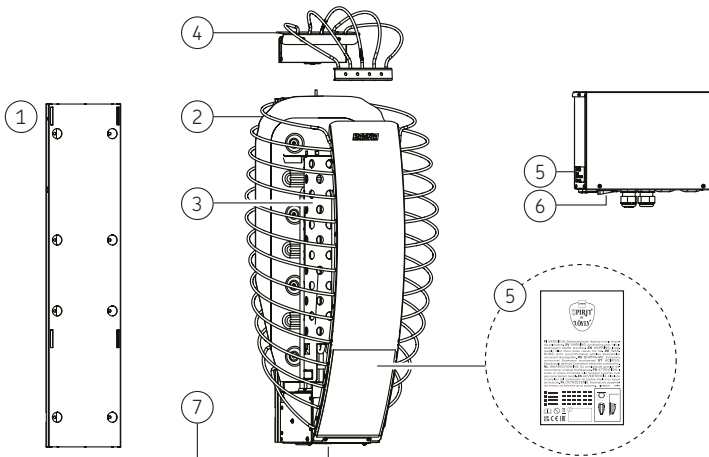

1. Wandbevestiging	5. Typeplaatje
2. Behuizing	6. Hoofdschakelaar
3. Luchtkanaal	7. Serienummer
4. Veiligheidsschakelaar	

5.1. Specificaties - saunakachel

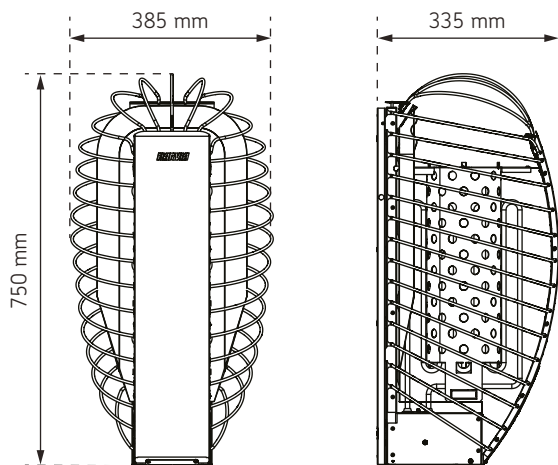

NL

TECHNISCHE GEGEVENS		
	HSP604MFC	HSP904MFC
Vermogen saunakachel	6,0 kW	9,0 kW
Bedrijfsspanningen	400 V 3N~	400 V 3N~
Frequentie	50 / 60 Hz	50 / 60 Hz
Voedingskabel 400 V 3N~	5 x 1,5 mm ²	5 x 2,5 mm ²
Type aansluitkabel	H07RN-F of gelijkwaardig	H07RN-F of gelijkwaardig
Temperatuursensorbegrenzer	max. 125 °C	max. 125 °C
Temperatuursensor, kabel	4 x 0,25 mm ² (4 m)	4 x 0,25 mm ² (4 m)
Beschermingsklasse	IPX4	IPX4
Opslagtemperatuur	0-50 °C	0-50 °C
Veiligheidsafstanden saunakachel	> 7.1. Veiligheidsafstanden saunakachel	
AFMETINGEN		
	HSP604MFC	HSP904MFC
Hoogte (mm)	750	750
Breedte (mm)	385	385
Diepte (mm)	335	335
Gewicht (kg)	11,7	12,2

SAUNARUIMTE		
	HSP604MFC	HSP904MFC
Volume van de ruimte (m ³)	5-8	8-14
Minimumhoogte sauna (mm)	1900	1900
SAUNAKACHELSTENEN		
Grootte van stenen Ø (cm)	5-10	
Hoeveelheid stenen (max. kg)	60	
Geschikte steensoorten	peridotiet, olivijn-diabaas, olivijn, vulcaniet.	
Geschikte vorm	gespleten stenen afgeronde stenen	
ACCESSOIRES		
Veiligheidsbarrière	HSP3M	
Lekbak 385 x 435	SAA00101	
Montageflens	HSP1	
Datakabel 10 m	SP315	

NL

5.2. Specificaties - bedieningseenheid

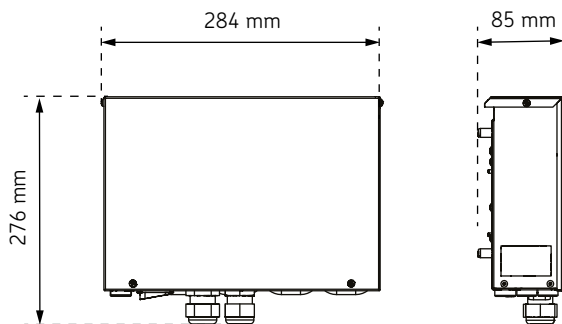

TECHNISCHE GEGEVENS	
Bedrijfsspanning	400 V / 415 V 3N-
Frequentie	50 / 60 Hz
Max. vermogen	11 (3 x 3,6) kW
Beschermingsklasse	IPX5
Max. zekering (400 V / 415 V 3N-)	3 x 16 A

Min. voedingskabel	5 x 1,5 mm ²
Opslagtemperatuur	0 - +50 °C
Omgevingstemperatuur	-10 - +70 °C
AFMETINGEN	
Hoogte	276
Breedte	284
Diepte	85
Gewicht	1,8 kg
BEVESTIGING 7.3.1 <i>De bedieningseenheid monteren</i>	
Minimale ruimtevereisten product	300 x 350 mm
Type montage	Aan de wand > 7.3.1 <i>De bedieningseenheid monteren</i>
Installatie in de sauna	ja
Temperatuur montageoppervlak	max. 70 °C
Installatiehoogte in de saunarimte	max. 400 mm
Afstand tot de saunakachel in de sauna	min.1000 mm
Instelbereik temperatuur	40 - 110 °C
Type verwarmingssensor	WX248M / SP248M (125 °C)
Type banksensor	Optioneel
Max. lengte van sensorkabel	10 m
Afmetingen sensor	51 x 73 x 27 mm
Datakabel naar besturingsunit 5 m	SP311
Licht (230 V AC 1N)	max. 100 W
Ventilator (230 V AC 1N)	max. 100 W

5.3. Specificaties - bedieningspaneel

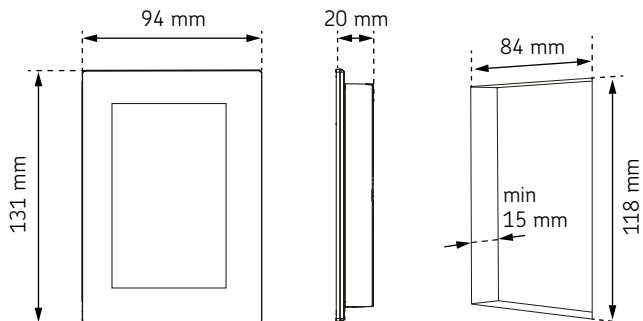

INSTALLATIEGEGEVENS	
Naam	Fenix bedieningspaneel
Omgevingstemperatuur	-10 - +75 °C
Luchtvochtigheid	max. 99 rH
Beschermingsklasse	IPX4
Bedrijfsspanning	12 - 24V DC, max. 3 W
Stroomverbruik	ca. 600 mW
Aansluitkabel RJ10, 4-polig Aansluiting: +12 VDC, GND, RS485A+B	max. 10 m
Wifinetwerk	2,4 GHz (802.11 b/g/n)
Snelheid [MBps]	0,6 downloaden, 0,2 uploaden
Poorten (moeten open zijn)	8883, 443, 8443
AFMETINGEN	
Hoogte	131 mm
Breedte	94 mm
Diepte	20 mm
Gewicht	204 g
BEVESTIGING	
Afmetingen	84 x 118 x 15
Type montage	inbouw, opbouw
Installatie in de saunarimte	alleen inbouw
Installatiehoogte in de saunar- uimte	max. 1200 mm (paneeltemp. max. 75°C)
Afstand tot de saunakachel in de saunarimte	min.1000 mm

6. VOORAFGAAND AAN DE INSTALLATIE

6.1. De juiste saunakachel kiezen

Kies uw saunakachelmodel zorgvuldig. Saunakachels met te weinig vermogen moeten langer en op een hogere temperatuur worden verhit, waardoor ze uiteindelijk minder lang meegaan.

- Kies een saunakachel met het juiste vermogen voor uw saunarimte. Zie > 5.1. *Specifications - Heater* voor de afmetingen van de saunarimte voor elk model saunakachel. Zie > 5.1. *Specifications - saunakachel* voor de invloed van materialen en isolatie op het benodigde vermogen van de saunakachel.
- Als u hulp nodig hebt bij het kiezen van een saunakachel, neem dan contact op met uw dealer, een fabrieksvetegenwoordiger of bezoek onze website (www.harvia.com).

6.1.1. Vermogen van de saunakachel

Het volume en de structuur van de sauna zijn van invloed op de keuze van het vermogen van de saunakachel. Het benodigde vermogen neemt toe als er raamoppervlakken aanwezig zijn of warmtevasthoudende oppervlakken zoals baksteen, beton of massieve houtblokken in de sauna zijn.

- Als de wanden en het plafond betimmerd zijn en er voldoende isolatie achter de panelen zit, wordt het vermogen van de saunakachel bepaald op basis van het volume van de sauna.
- Ongeïsoleerde wandoppervlakken (baksteen, glazen bouwsteen, glas, beton, tegels, enz.) verhogen de vraag naar vermogen van de saunakachel. Tel 1,2 m³ op bij het saunavolume voor elke vierkante meter ongeïsoleerd wandoppervlak. Een saunarimte van 10 m³ met een glazen deur is bijvoorbeeld gelijk aan een saunacabine van ongeveer 12 m³ wat betreft het benodigde vermogen.
- Als de saunarimte houten wanden heeft, vermenigvuldig dan het volume van de sauna met 1,5. > 5.1. *Specifications - saunakachel*

6.2. Isolatie, materialen en structuur van de saunarimte

LET OP: Informeer bij de brandweer welke delen van het brandschot geïsoleerd mogen worden. Rookkanalen die in gebruik zijn, mogen niet geïsoleerd zijn.

LET OP: Lichtgewicht bescherming die rechtstreeks op de wand of het plafond wordt geïnstalleerd, kan brandgevaar opleveren.

LET OP: Water op de saunavloer moet naar een vloerafvoer worden geleid.

- Isolatiewol, dikte 50-100 mm. De saunarimte moet zorgvuldig geïsoleerd worden om het vermogen van de saunakachel op een redelijk laag niveau te houden.
- Vochtbarrière, bijv. aluminiumfolie. Zorg dat de glanzende kant naar de binnenkant van de sauna is gericht. Plak de naden zorgvuldig af met aluminiumtape.
- De aanbevolen ventilatieruimte tussen de vochtbarrière en het paneel is ongeveer 10 mm.
- Paneelplaat met een kleine massa en een dikte van 12-16 mm. Controleer de elektrische bedrading van de apparaten en de versterkingen die nodig zijn voor de saunakachel en de banken in de wanden voordat u met de betimmering begint.
- Houd ongeveer 3 mm ventilatieruimte tussen de wand- en plafondpanelen aan.
- De hoogte van de sauna is meestal 2100-2300 mm. De minimale hoogte is afhankelijk van de saunakachel. De afstand tussen de bovenste bank en het plafond mag niet groter zijn dan 1200 mm.
- Gebruik keramische vloerbedekking en donker voegmateriaal. Losgeraakte deeltjes van de stenen en verontreinigende stoffen in het saunawater kunnen kwetsbare vloerbedekkingen bevuilden en/of beschadigen.

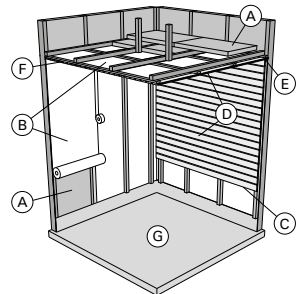

6.3. Ventilatie in de saunarimte

- De lucht in de saunarimte moet zes keer per uur ververs worden.
- **Mechanische ventilatie:** De luchttoevoerklep moet zich in het bovenste deel van de sauna bevinden, zodat de luchtstroom de werking van de temperatuursensor niet hindert. > 7.4. *De temperatuursensor installeren*
- **Drukventilatie:** De luchttoevoerklep moet onder of naast de saunakachel geïnstalleerd worden. De diameter van de luchttoevoerklep moet tussen 50 mm en 100 mm bedragen.
- Luchtafvoerklep: Plaats de luchtafvoerklep in de buurt van de vloer, zo ver mogelijk bij de saunakachel vandaan. De diameter van de luchtafvoerklep moet twee keer zo groot zijn als de diameter van de luchttoevoerklep.
- Mogelijk afvoerventiel (gesloten tijdens verwarmen en baden). U kunt de sauna ook drogen door de deur na gebruik van de sauna open te laten.
- Als de luchtafvoerklep aan de kant van de wasruimte zit, moet de drempelafstand onder de sauna-deur minstens 100 mm zijn. Mechanische afzuiging is verplicht.

7. INSTALLATIE

7.1. Veiligheidsafstanden saunakachel



WAARSCHUWING! Brandgevaar. Houd u altijd aan de waarden in de gebruiksaanwijzing.

- Het apparaat moet zo geïnstalleerd worden dat de waarschuwingsteksten na installatie goed leesbaar blijven.
- Als er een veiligheidsreling rond de saunakachel is geïnstalleerd, moet de veiligheidsafstand in acht worden genomen die voor de saunakachel of in de installatie-instructies van de veiligheidsreling zijn opgegeven.

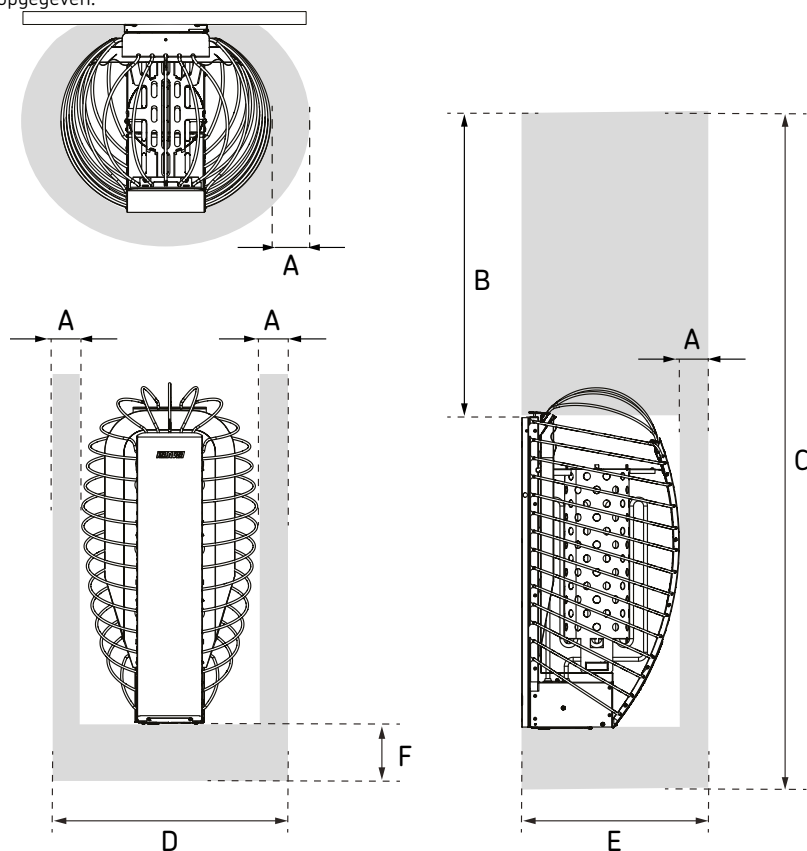

	A (min. mm)	B (min. mm)	C (min. mm)	D (min. mm)	E (min. mm)	F (mm)
HSP604MFC	60	900	1900	505	395	100-300
HSP904MFC	80	900	1900	545	415	100-300

Figuur 1. Veiligheidsafstanden saunakachel

7.2. De wandbevestiging installeren

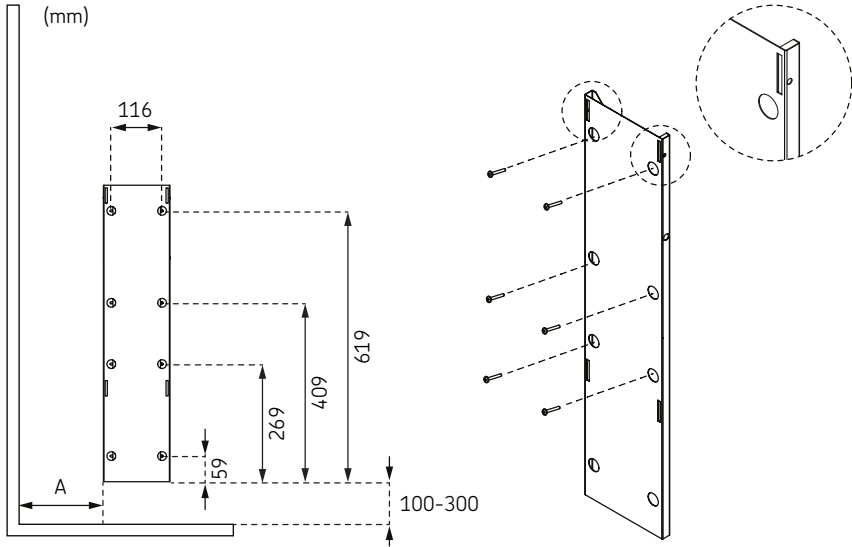

NL

	A (min. mm)
HSP604MFC	min. 177 mm
HSP904MFC	min. 197 mm

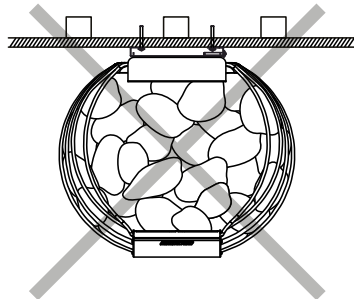
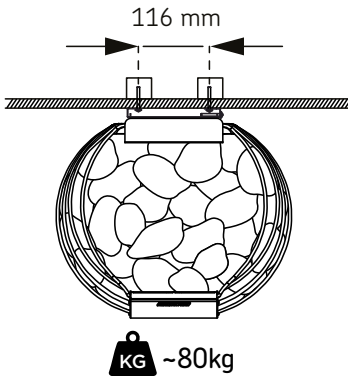

7.3. Het bedieningseenheid installeren (IPX5)

De IPX5-bedieningseenheid kan in verschillende omgevingen worden geïnstalleerd, afhankelijk van de hieronder getoonde locatievoorwaarden.

A. Installatie in de saunaruimte

- Lees hoofdstuk > 5.2. *Specificaties – bedieningseenheid*
- Kies een zo koel en droog mogelijke locatie.
- Zorg ervoor dat alle minimale en maximale afstandsvereisten worden nageleefd.
- Bevestig de bedieningseenheid stevig aan de wand. > 7.3.1 *De bedieningseenheid monteren*

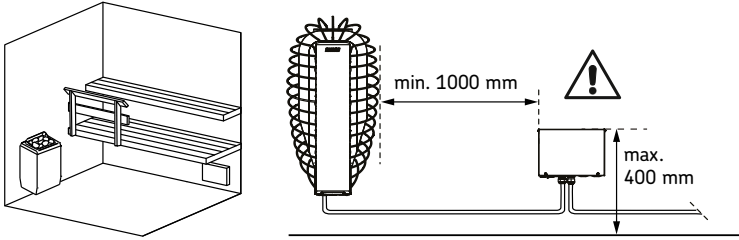

B. Installatie in een droge ruimte buiten de sauna

- Lees hoofdstuk > 5.2. *Specificaties – bedieningseenheid*
- Bevestig de bedieningseenheid stevig aan de wand. > 7.3.1 *De bedieningseenheid monteren*

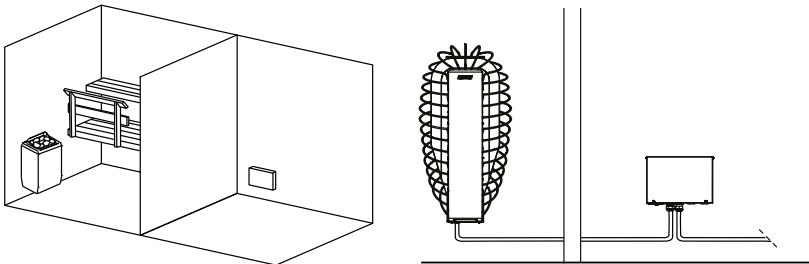

C. Installatie buiten

- Lees hoofdstuk > 5.2. *Specificaties – bedieningseenheid*
- De bedieningseenheid mag niet zonder beschermkap buiten worden geïnstalleerd.
- Vermijd blootstelling aan extreme kou en direct zonlicht.
- Als er een risico op mechanische schade bestaat, moet het apparaat goed worden beschermd.
- Bevestig de bedieningseenheid stevig aan de wand. > 7.3.1 *De bedieningseenheid monteren*

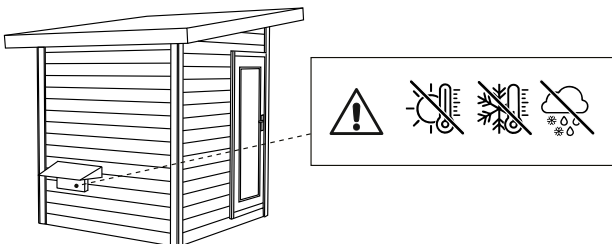

7.3.1 De bedieningseenheid monteren





VOORZICHTIG! Schade aan het apparaat. Plaats de besturingsunit niet in de wand, dit kan leiden tot oververhitting van de interne onderdelen van de eenheid.

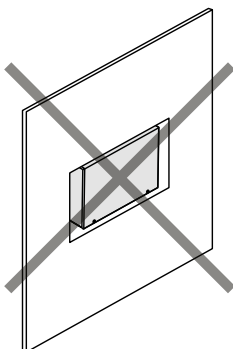
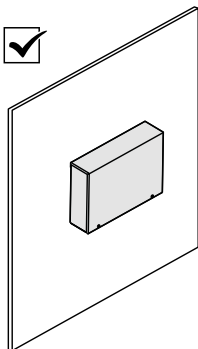
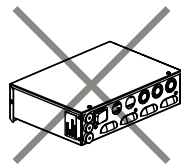
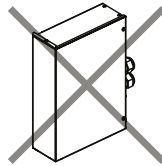
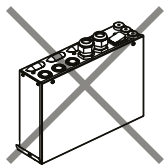
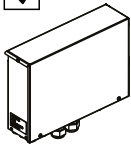
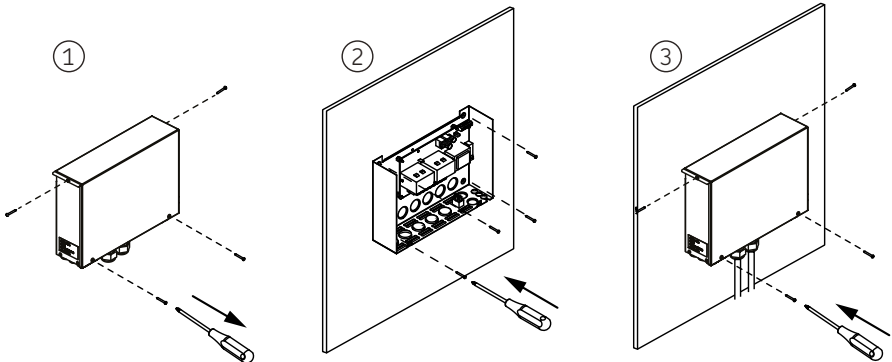

VOORZICHTIG! Schade aan het apparaat. De wartels mogen niet naar boven wijzen! Draai na het aansluiten de schroefdoppen op de wartels vast om een goede afdichting te krijgen.



7.4. De temperatuursensor installeren

-  De temperatuursensor is uitgerust met een oververhittingsbeveiliging die de veiligheid van de kachel en de sauna garandeert.
-  De temperatuursensor moet altijd op de aangegeven plaats worden geïnstalleerd. Als de minimale afstand tot de luchttoevoerklep niet wordt aangehouden, moet de ventilatie worden aangepast!
-  Zorg ervoor dat het toevoerluchtrooster niet zo geplaatst is dat de luchtstroom de warmtesensor afkoelt.

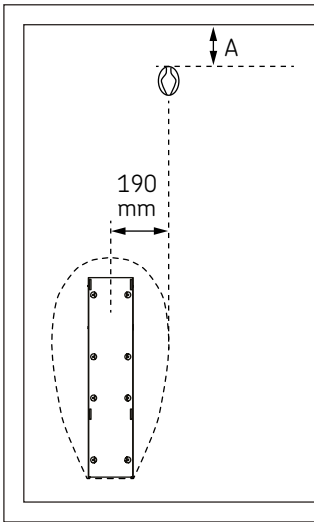

	A (mm)
HSP604MFC	50
HSP904MFC	100

NL

Figuur 2. Minimale veiligheidsafstanden temperatuursensor

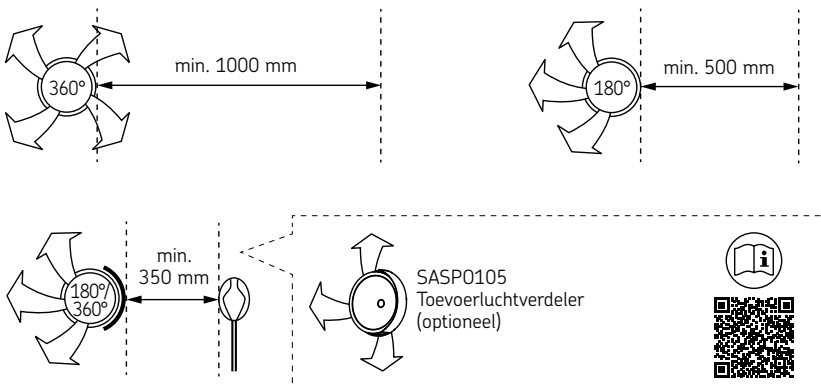

Figuur 3. Minimale afstand van de luchttoevoerklep tot de temperatuursensor

7.5. Het bedieningspaneel installeren

! **VOORZICHTIG!** - Brandwonden. Neem de installatievoorwaarden in acht, vooral bij installatie in de saunacabine. Een verkeerd geplaatst bedieningspaneel kan erg heet worden en bij aanraking brandwonden veroorzaken!

! **VOORZICHTIG!** - Beschadiging van het apparaat. Werkzaamheden aan het bedieningspaneel mogen alleen worden uitgevoerd met een standaard schroevendraaier. Gebruik geen elektrische schroevendraaier.

LET OP! Interferentie kan de signaaloverdracht belemmeren. De datakabel moet apart van andere voedingskabels en besturingskabels worden gelegd.

- Lees hoofdstuk > 5.3. *Specificaties - bedieningspaneel*
- Het Fenix-bedieningspaneel is spatwaterdicht en kan dus zowel buiten als binnen in de saunacabine worden gemonteerd. Plaats het paneel niet buiten zonder afdekking.
- Met behulp van de kabeldoorvoer in de muurconstructies kan de kabel verborgen worden gelegd tot aan het montagepunt van het bedieningspaneel, op maximaal 10 meter afstand van de voedingseenheid.
- Zorg ervoor dat de temperatuur van het paneel nooit hoger wordt dan 75 °C.
- Bevestig de bedieningseenheid stevig aan de wand > 7.5.1. *Montage bedieningspaneel – inbouwmontage*, > 7.5.2. *Montage bedieningspaneel – opbouwmontage*

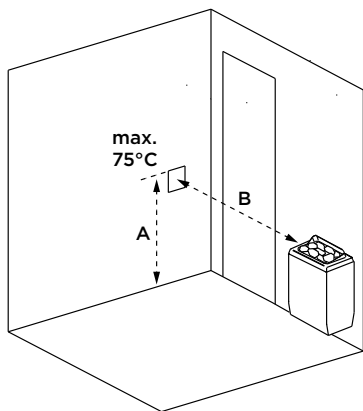

	A (max. mm)	B (min. mm)
HSP604MFC	1200 (paneeltemp. max. 75°C)	500 *)
HSP904MFC	1200 (paneeltemp. max. 75°C)	1000

*) In een kleine sauna met een kachel < 7 kW kan het bedieningspaneel op een afstand van 500 mm van de kachel worden geïnstalleerd.

Figuur 4. Veiligheidsafstanden bedieningspaneel

7.5.1. Montage bedieningspaneel - inbouwmontage

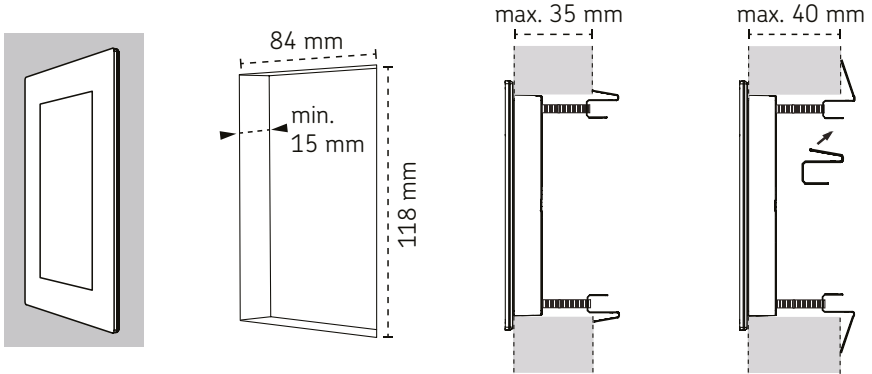

NL

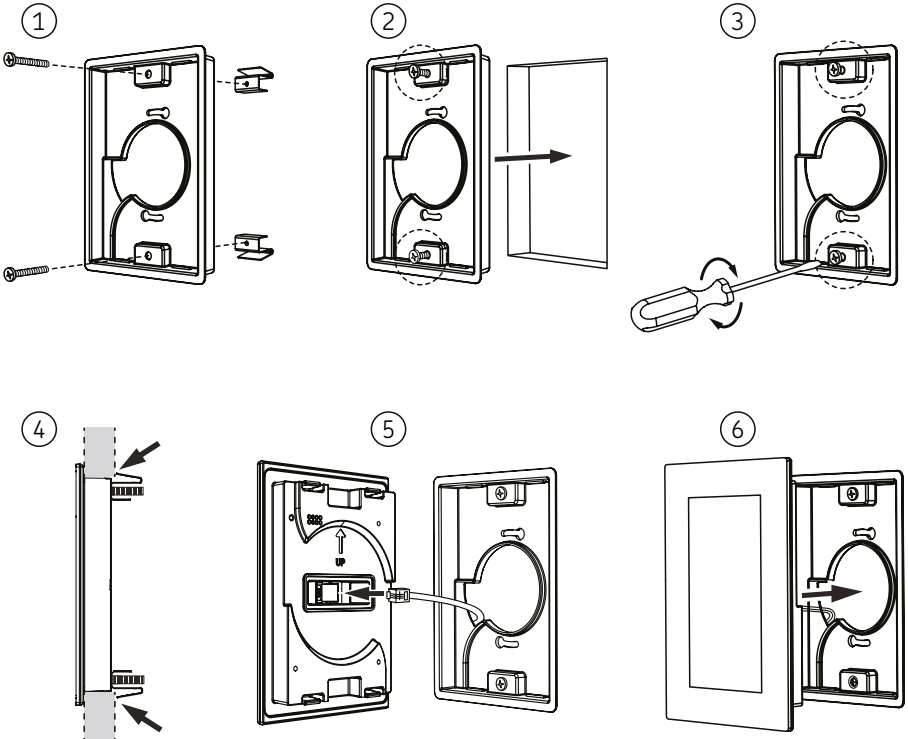

7.5.2. Montage bedieningspaneel - opbouwmontage

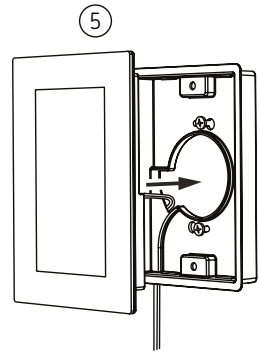
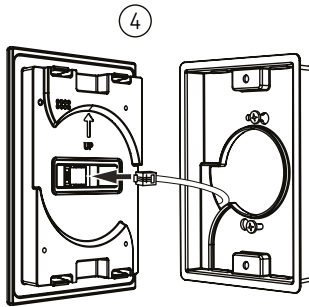
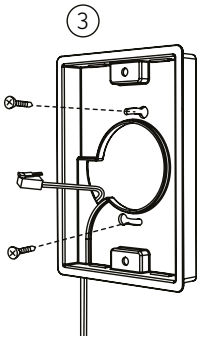
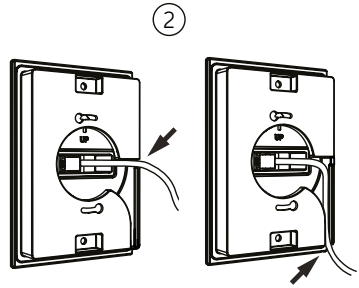
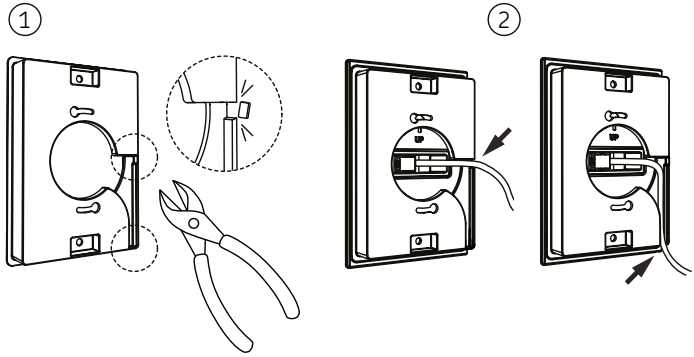
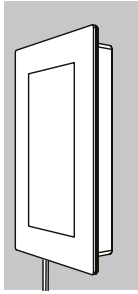

NL

7.6. Elektrische aansluitingen



De saunakachel mag alleen worden aangesloten op het elektriciteitsnet door een gekwalificeerde elektricien in overeenstemming met de geldende voorschriften.

- De saunakachel wordt semi-vast aangesloten op de aansluitdoos op de saunawand. De aansluitdoos moet spatwaterdicht zijn en mag zich niet meer dan 500 mm boven de vloer bevinden.
- De aansluitkabel moet van het rubberen kabeltype H07RN-F of gelijkwaardig zijn. **OPGELET: Het gebruik van een PVC-geïsoleerde kabel als aansluitkabel voor de saunakachel is niet toegestaan, vanwege de thermische kwetsbaarheid ervan.**
- Als de aansluit- of installatiekabels in de sauna of in de saunawanden worden geplaatst op een hoogte van meer dan 1.000 mm boven de vloer, moeten ze onder belasting een temperatuur van ten minste 170 °C kunnen weerstaan (bijv. kabels met een siliconenmantel). Elektrische apparatuur die meer dan 1.000 mm boven de saunavloer is geïnstalleerd, moet zijn goedgekeurd voor gebruik bij een omgevingstemperatuur van 125 °C (gemarkeerd met T125).
- De verlichting van de sauna kan worden bedraad zodat deze vanaf het bedieningspaneel kan worden bediend. (Max 100 W.)

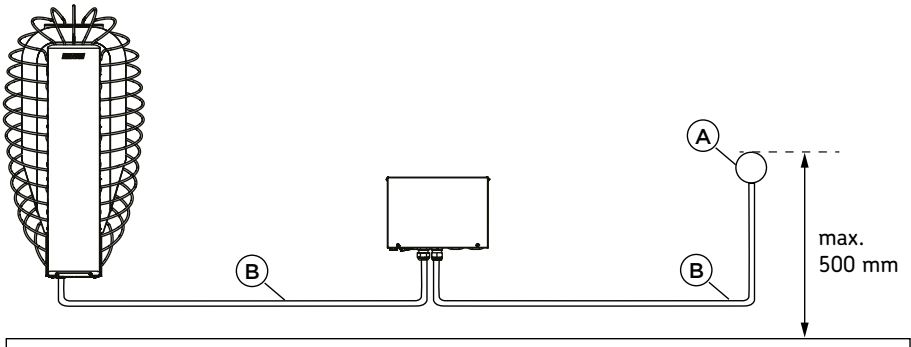

A. Aansluitdoos

B. Aansluitkabel

7.6.1. Isolatieweerstand van de elektrische saunakachel



Sluit de stroomtoevoer naar de elektrische kachel niet aan via een aardlekschakelaar!

Bij de eindcontrole van de elektrische installaties kan de isolatieweerstandsmeting van de saunakachel 'lekkage' vertonen doordat vocht in de lucht is opgenomen (tijdens opslag/transport) in het isolatiemateriaal van de verwarmingselementen. Vocht kan na een paar verwarmingscycli van de verwarmingselementen worden verwijderd.

7.6.2. Elektrische aansluitingen - saunakachel

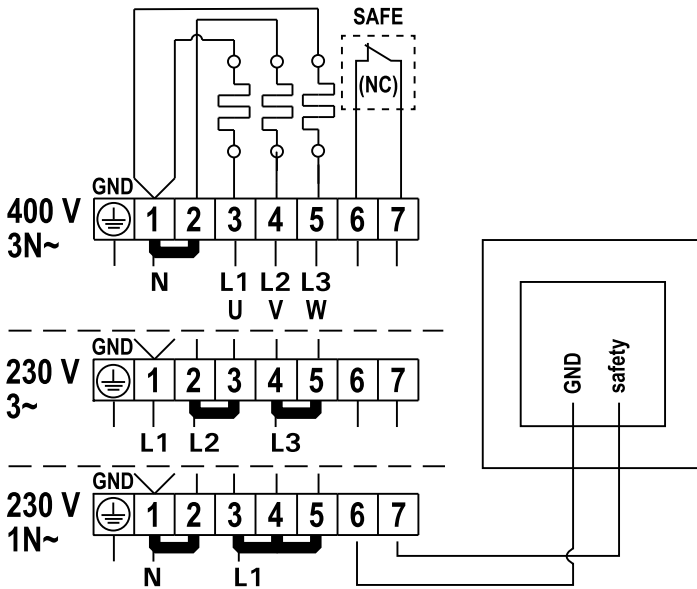
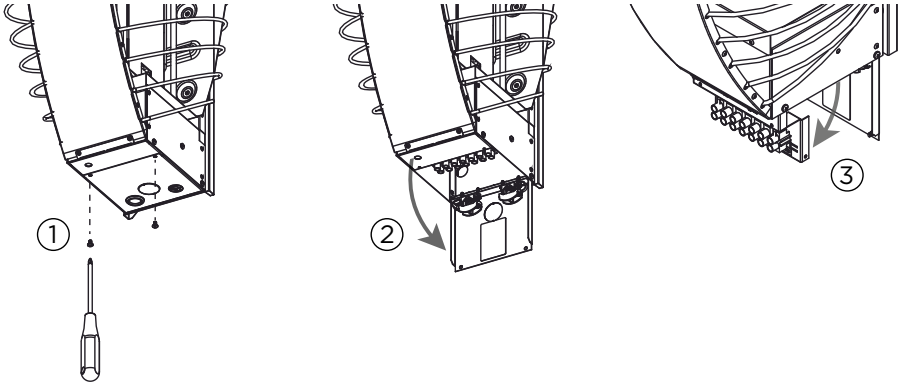

NL

7.6.3. Elektrische aansluitingen - bedieningseenheid

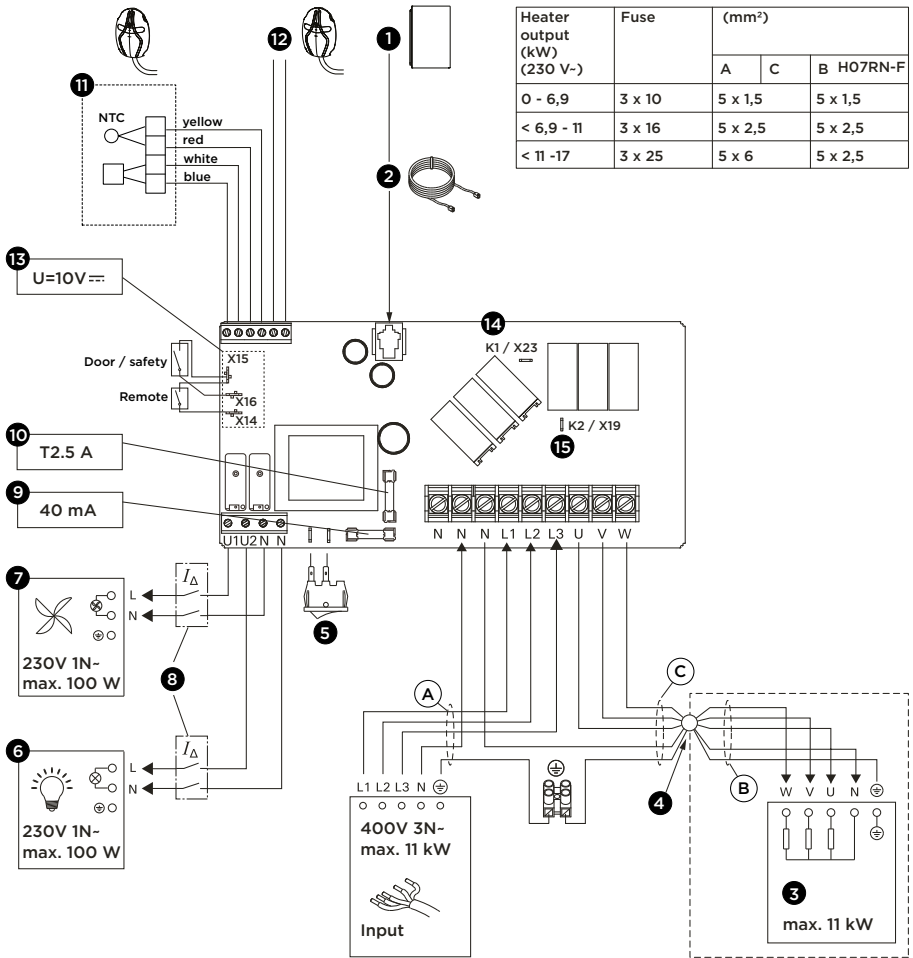

NL

1. Bedieningspaneel
2. Datakabel
3. Saanakachel
4. Aansluitdoos
5. Hoofdschakelaar
6. Verlichting (optioneel)
7. Ventilator (optioneel)
8. Aardlekschakelaar
9. Zekering voor elektronische kaart (traag)
10. Zekering voor relaisuitgangen (keramisch, traag)
11. Temperatuursensor

12. Vochtigheids- en temperatuursensor (optioneel)
13. Contacten voor veiligheidsapparaten
 - X14: Schakelaar voor activering op afstand aan/uit
 - X15: N
 - X16: Veiligheids- of deurschakelaar
14. K1 = ST1 Besturing van elektrische verwarming max. 100 W (optioneel, moet gezekeerd zijn indien gebruikt)
15. K2 = U = ST2
 $K1 + W + U1 + U2 = \text{max. } 3680 \text{ W (L1)}$

7.7. De saunakachel aan een wandbevestiging vastmaken

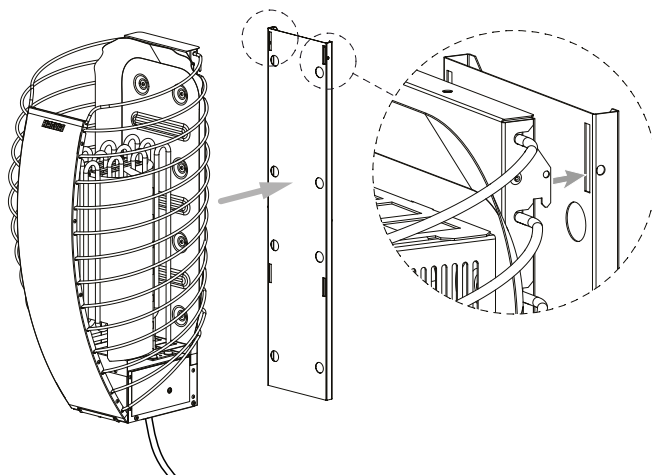

7.8. Saunastenen

NL

! Saunakachelstenen zijn belangrijk voor het veilige gebruik van de saunakachel. Met het oog op de garantie is de gebruiker verantwoordelijk voor het correcte onderhoud van de steenkorf, overeenkomstig de specificaties en de gebruiksaanwijzing.

! **WAARSCHUWING!** – Brandgevaar. Plaats geen voorwerpen of apparaten in de steenkorf of in de buurt daarvan, die invloed kunnen hebben op de hoeveelheid of richting van de lucht die door de saunakachel stroomt.

! **WAARSCHUWING!** – Brandgevaar. Als een verwarmingselement niet is omgeven door stenen, kan het materialen verwarmen tot een gevaarlijke temperatuur, zelfs als ze zich buiten de veiligheidsafstanden van de oven bevinden. Zorg ervoor dat de verwarmingselementen niet zichtbaar zijn tussen de stenen door.

- Geschikte saunastenen > 5.1. *Specificaties – saunakachel.*
- Decoratieve stenen zijn alleen geschikt voor de bovenste laag van de steenkorf. Decoratieve stenen moeten voldoende ruim geplaatst worden om een toereikende luchtcirculatie te verkrijgen. Plaats decoratieve stenen zo dat ze niet in aanraking komen met de verwarmingselementen.
- De garantie omvat geen defecten die veroorzaakt zijn door het gebruik van decoratieve stenen of saunastenen die niet door de fabrikant worden aanbevolen.
- Spoel eventueel steenstof van de stenen af voordat u ze in de kachel plaatst.
- Laat geen stenen in de kachel vallen.
- Stapel de stenen zo dat ze elkaar ondersteunen in plaats van hun gewicht op de verwarmingselementen te leggen.
- Ondersteun de verwarmingselementen met stenen zodat de elementen verticaal recht blijven.
- We raden aan om wat extra stenen in voorraad te houden om kapotte stenen te vervangen, of om ze toe te voegen als het steenniveau na verloop van tijd lager wordt.

7.8.1. De saunastenen plaatsen



Voorzichtig – draag altijd beschermende handschoenen als u de stenen in de saunakachel legt. Metalen onderdelen kunnen scherpe randen hebben die snijwonden kunnen veroorzaken.

1. Begin met de grootste stenen en plaats ze onderaan en aan de zijkanten. Dit zorgt voor voldoende luchtventilatie en vormt een stevige basis voor de steenkorf.
2. Plaats de platste stenen strak tegen de buitenkant, waarbij ze elkaar overlappen zodat de verwarmingselementen niet zichtbaar zijn buiten het frame. Een dichte steenlaag voorkomt dat directe stralingswarmte nabijge materialen oververhit.
3. Door de stenen in het midden wat losser te plaatsen, kan de lucht door de oven stromen, waardoor de sauna en saunastenen goed worden verwarmd.
4. Schik de stenen losjes boven het luchtkanaal. Ronde stenen worden aanbevolen voor dit gebied. Losse plaatsing en ronde vormen zorgen voor een goede luchtstroom door de kachel.
5. Zorg ervoor dat de stenen zo liggen dat ze niet uit de kachel kunnen vallen.

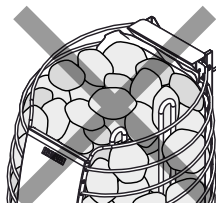
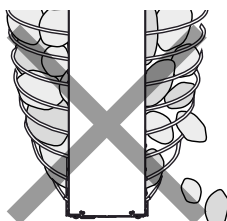
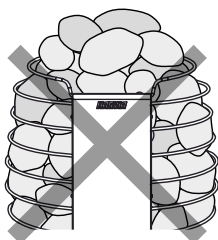
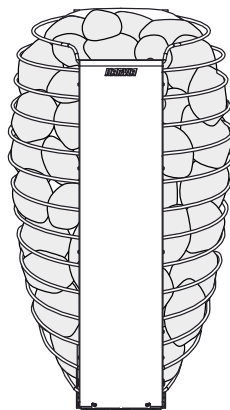
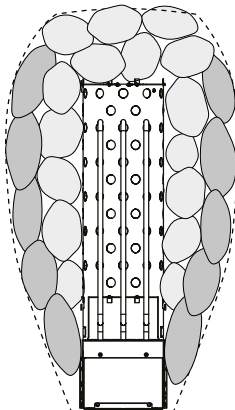
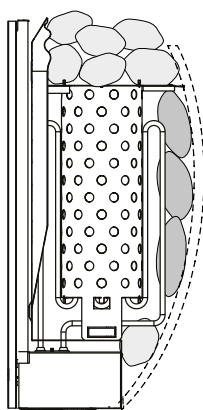
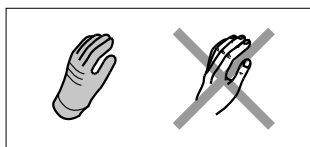

7.9. De veiligheidsvoorziening installeren



WAARSCHUWING! – Brandgevaar. Zorg ervoor dat de saunakachelstenen de neerwaartse beweging van de veiligheidsvoorziening niet blokkeren.

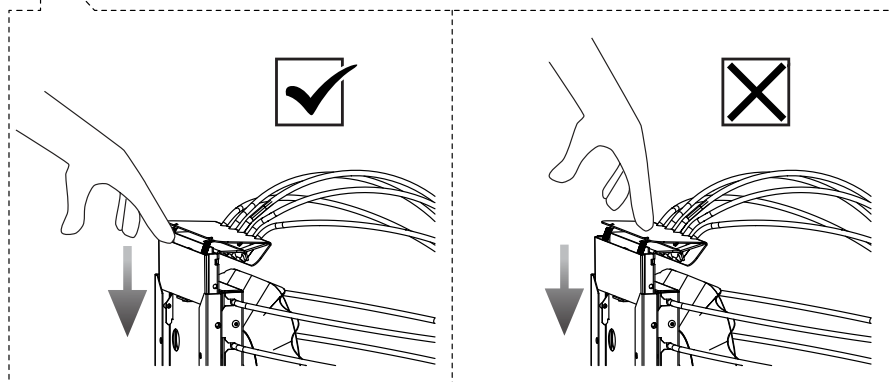
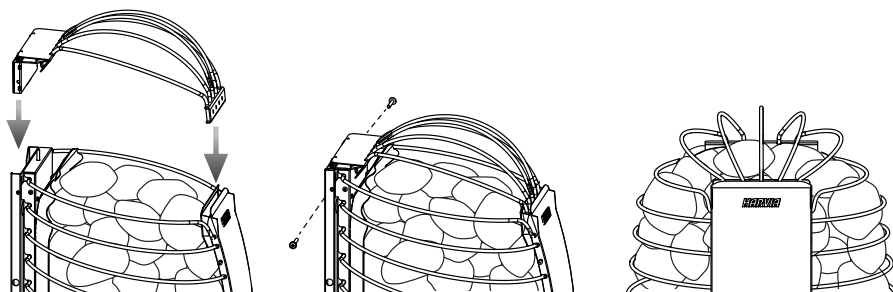

NL

Test de veiligheidsvoorziening na de installatie door hem naar beneden te drukken. Als de voorziening goed functioneert, hoort u een duidelijke klik wanneer u deze indrukt en nogmaals wanneer u deze loslaat.

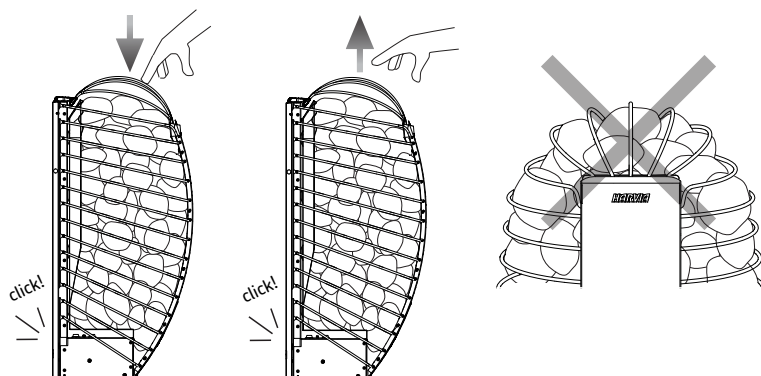

7.10. Het product instellen

- Wanneer het apparaat is aangesloten op de voedingseenheid en de hoofdschakelaar op de saunakachel is ingeschakeld, staat de besturingsunit in stand-by en is klaar voor gebruik. Volg de instructies op het scherm.
- Het apparaat leidt u door het instelproces, zodat u gemakkelijk de optimale instellingen voor uw sauna vindt.
- Koppelen en software-updates mogen alleen worden uitgevoerd wanneer de omgevingstemperatuur van het paneel niet hoger is dan 40 °C.

7.10.1. Instelproces

Stap 1	
	<p>Start Instellen van het product door de eindgebruiker. Wifiverbinding vereist. Het apparaat begeleidt u door het instelproces.</p> <p>Apparaat testen Testen van het product door de elektriciens. Wordt gebruikt om de functionaliteit te controleren zonder wifiverbinding en om geïnstalleerde apparaten te configureren. Ontworpen voor elektriciens die de volledige installatie niet willen voltooien. Na het testen keert het apparaat terug naar het instelscherm.</p> <p>WAARSCHUWING! - Brandgevaar. Zorg er altijd voor dat er zich geen voorwerpen op of binnen de veiligheidsafstand van de saunakachel bevinden voordat u deze inschakelt.</p>
Stap 2	
	<p>Instellen met smartphone (aanbevolen) Verricht verdere instellingen in de MyHarvia-app* > 8.1.3. <i>Verbinding maken met de MyHarvia-app</i></p> <p>Download de app via de app store. U kunt ook de QR-code gebruiken die tijdens de installatie in Fenix wordt weergegeven voor een directe link naar de app.</p> <p>* Let op! Vanwege lokale beperkingen kan de MyHarvia-app niet in alle landen worden gedownload.</p> <p>Handmatig instellen Als u het bedieningspaneel wilt gebruiken zonder de app. Voer verdere instellingen uit op het bedieningspaneel: tijd - datum - temperatuureenheid - kachelmodel - veiligheidsapparaat - extra apparaten</p> <p>Om te profiteren van de nieuwste verbeteringen en beveiligingsupdates raden we aan om minstens één keer per kwartaal een wifiverbinding tot stand te brengen.</p>

Stap 3

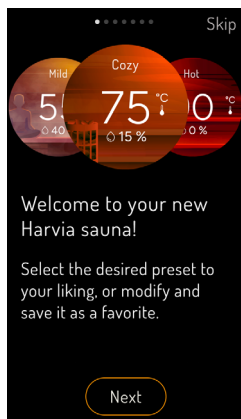

Instellen voltooiën

Nadat u de installatie hebt voltooid, zal de wizard u begeleiden om het toestel op te starten.

De functies en vooraf ingestelde profielen (Mild - Knus - Heet) worden uitgelegd en kunnen later worden aangepast.

7.10.2. Instellingen

Instellingen	Opties	Opmerking
Instelbereik temperatuur	-30 - +110 °C	aanbevolen 50 - 90 °C
Instelbare verwarmingstijdlimiet	2-6, 12, 18, 24 uur	aanbevolen 2 uur
Instelbare vooraf ingestelde tijd	0 - 24 uur	
Veiligheidsapparaat	Deursensor	Dit apparaat is uitgerust met een geïntegreerde veiligheidsschakelaar. Voor gebruik op afstand is een veiligheidsvoorziening vereist.
	Veiligheidsschakelaar <input checked="" type="checkbox"/>	
	Geen veiligheidsvoorzieningen	Gebruik op afstand uitgeschakeld
Licht	ja	

NL

8. GEBRUIKSAANWIJZING

8.1 Fenix bedieningspaneel

- Het Fenix WiFi bedieningspaneel met aanraakscherm is ontworpen voor een geweldige sauna-ervaring. Er zijn vooraf ingestelde profielen zodat u uw sauna gemakkelijk en comfortabel kunt bedienen.
- Het Fenix WiFi bedieningspaneel met aanraakscherm kan worden verbonden met de MyHarvia-app. U kunt de app bijvoorbeeld gebruiken om overal en op elk moment de status van de saunakachel, de temperatuur in de saunacabine en de resterende opwarmtijd weer te geven.
- U hebt een stabiele WLAN-verbinding nodig om de MyHarvia-app te gebruiken.
- Het apparaat moet verbonden zijn met wifi om er zeker van te zijn dat het altijd de laatste software-versie heeft. Dit zorgt voor optimale prestaties en een soepele, probleemloze werking.
- Als het apparaat zonder permanente wifiverbinding wordt gebruikt, raden we aan om minstens eenmaal per kwartaal een software-update uit te voeren om te profiteren van de nieuwste verbeteringen en beveiligingsupdates.

8.1.1. Werking

- Klik op de knoppen om te weten wat de bijbehorende functies zijn.
- Door de gewenste functie aan te raken, gaat u naar het respectievelijke instellingsgebied.
- **Let op! De afbeelding is een symbolische afbeelding – afhankelijk van de apparatuur en de activeringsmodus van de aangesloten besturingsunit zijn niet alle functies zichtbaar**

NL

1. Menu
2. Tijd
3. Huidige vochtigheid (sensorwaarde)
4. Huidige temperatuur (sensorwaarde)
5. Status verwarmingstijd
6. Geselecteerde temperatuur (doelwaarde)
7. Geselecteerde vochtigheid (doelwaarde)
8. Pulserende ring geeft aan dat de verwarming aan staat
9. Licht - aan/uit
10. Timerfuncties
11. Aan/uit

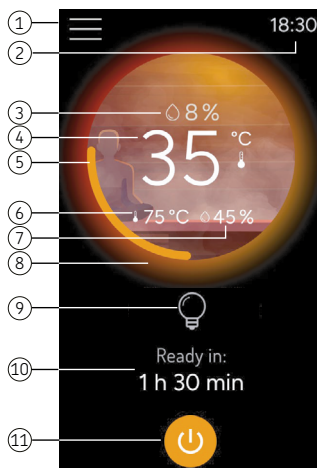

8.1.2. Menu-instellingen

Schermvergrendeling	Er kan een schermvergrendeling worden ingesteld (pincode) LET OP! Als u drie keer een onjuiste pincode invoert, moet u een minuut wachten voordat u het opnieuw probeert.
Instellingen bedieningspaneel	<ul style="list-style-type: none">• Wifi-instellingen, talen, eenheden• Weergave-instellingen• Datum en tijd• Fabriekinstellingen• Installatiewizard uitvoeren

Sauna-instellingen	<ul style="list-style-type: none"> • Gebruik op afstand • Geheugen voor stroomuitval (aan/uit) <ul style="list-style-type: none"> - Aan: na een stroomstoring start de besturingsunit automatisch. - Uit: het systeem wordt uitgeschakeld vanwege de stroomstoring. De aan/uit-knop moet worden ingedrukt om het systeem opnieuw te starten. <p>Zorg ervoor dat u de verwarming in de gaten houdt na een stroomstoring, als deze op Aan staat. LET OP! Volgens de regionale regelgeving is het niet toegestaan om Aan te gebruiken.</p> <ul style="list-style-type: none"> • Ontvochtigingsprogramma (aan/uit) • Extra instellingen (maximale bedrijfstijd, rustperiode enz.)
Informatie	Softwareversie, wifisignaalsterkte enz.
Statistieken	Informatie (totale bedrijfstijd, totale badtijd, saunabezoeken)
Verbinding maken met MyHarvia	Apparaat opnieuw aansluiten
De introductie herhalen	U kunt de introductie opnieuw afspelen/bekijken

8.1.3. Verbinding maken met de MyHarvia-app

1. Nadat u de MyHarvia-app hebt gedownload, volgt u de instructies in de mobiele applicatie*.
2. Maak een nieuw MyHarvia-account aan, registreer het en accepteer de voorwaarden. U ontvangt een pincode op uw e-mailadres (controleer ook uw map Ongewenste mail).
3. Na het succesvol inloggen voegt u uw sauna toe door het apparaat 'Fenix' te kiezen.
4. Begin met koppelen via het bedieningspaneel en de mobiele app.
5. Bevestig het Bluetooth-koppelingsverzoek en houd uw wifwachtwoord bij de hand.

***Let op! Vanwege lokale beperkingen kan de MyHarvia-app niet in alle landen worden gedownload.**

8.2. De saunakachel gebruiken



WAARSCHUWING! Zorg er altijd voor dat er zich geen voorwerpen op of binnen de veiligheidsafstand van de saunakachel bevinden voordat u deze inschakelt of de bediening op afstand inschakelt.



Het is essentieel om te controleren of de kachel is uitgeschakeld nadat de inschakeltijd is verstreken of dat de kachel handmatig is uitgeschakeld.

- De saunakachel en de stenen geven tijdens het eerste gebruik geuren af, die u alleen kunt verwijderen door de sauna goed te ventileren.
- Als de saunakachel het juiste vermogen heeft voor de sauna, warmt een goed geïsoleerde sauna in ongeveer een uur op tot de bedrijfstemperatuur. De saunakachelstenen warmen meestal even snel op als de saunarimte.

8.2.1. Saunakachel aan

Start de saunakachel door op de I/O-knop van de verwarming op het bedieningspaneel te drukken.

- Wanneer de gewenste temperatuur in de saunacabine is bereikt, worden de verwarmingselementen automatisch uitgeschakeld. Om de gewenste temperatuur te behouden, schakelt de saunakachel de verwarmingselementen automatisch periodiek in en uit.

8.2.2. Saunakachel uit

De saunakachel wordt uitgeschakeld en schakelt over naar de stand-bymodus wanneer

- de I/O-knop wordt ingedrukt
- de bedrijfstijd voorbij is
- er een fout optreedt > 10. *Probleemoplossing*

8.3. Gebruik op afstand



WAARSCHUWING! - Brandgevaar. Zorg er altijd voor dat er zich geen voorwerpen op of binnen de veiligheidsafstand van de saunakachel bevinden voordat u deze inschakelt of de bediening op afstand inschakelt.



Volgens de productnorm IEC/EN 60335 -2-53 voor elektrische saunakachels kan een bedieningspaneel worden gebruikt om de verwarming op afstand te bedienen, als de verwarming of de deur van de saunarimte is uitgerust met een veiligheidsvoorziening (veiligheids- of deurschakelaar).

- **Aan/uit-schakelaar op afstand.** Om de stroomtoevoer van de verwarming op afstand te regelen, kan de saunakachel worden uitgerust met een aan/uit-schakelaar op afstand (bijv. gebouwautomatisering).
- **Vooraf ingestelde tijd.** Als de bedieningseenheid op een vooraf ingestelde vertragingstijd staat, kan deze niet worden bediend met een schakelaar op afstand. Nadat de vooraf ingestelde vertraging is verstreken en de verwarming is ingeschakeld, kan deze worden uitgeschakeld met een schakelaar op afstand.
- **Rustperiode (6u).** Bij gebruik op afstand voorkomt de rustperiode dat de saunakachel binnen zes uur na het uitschakelen weer wordt ingeschakeld. Het is een veiligheidsfunctie om oververhitting of schade te voorkomen. De saunakachel kan op afstand worden gestart nadat de rustperiode is verstreken. Raadpleeg de lokale vereisten.

8.3.1. Veiligheidsschakelaar

- Dit apparaat is uitgerust met een geïntegreerde veiligheidsschakelaar.
- De veiligheidsschakelaar voorkomt dat het apparaat opwarmt als er een voorwerp, zoals een handdoek, op het apparaat wordt gelegd, wat brandgevaar kan opleveren.
- Voor gebruik op afstand is een veiligheidsvoorziening vereist.

8.4. Water gooien



Gebruik geen pollepel met een capaciteit van meer dan 0,2 liter. Als er te veel water in één keer op de saunakachel wordt gegooid of gegoten, kan het kokend heet op de saunagasten spatten.



Om het risico op brandwonden te voorkomen, mag u geen water op de saunakachel gooien als er iemand in de buurt is.

- De lucht in de sauna wordt droog wanneer de sauna wordt verwarmd. Daarom moet de luchtvochtigheid worden verhoogd door water op de saunakachelstenen te gooien.
- Iedereen ervaart de effecten van hitte en vochtigheid op zijn eigen manier – probeer uit wat voor u de juiste temperatuur en vochtigheid is.
- Gooi bij gebruik van de saunakachel alleen water op de stenen.

8.4.1. Vereisten voor waterkwaliteit

- Het water dat in de sauna wordt gebruikt, moet voldoen aan de kwaliteitseisen voor huishoudelijk water > Tabel 1. Vereisten voor waterkwaliteit.
- Er mogen alleen geuren worden gebruikt die bedoeld zijn voor saunawater. Volg de instructies die bij de geur worden geleverd.

Eigenschappen van water	Effecten	Aanbeveling
Organische onzuiverheden	Kleur, smaak, neerslag	<12 mg/l
IJzergehalte	Kleur, geur, smaak, neerslag	<0,2 mg/l
Mangaangehalte (Mn)	Kleur, geur, smaak, neerslag	<0,10 mg/l
Waterhardheid: de hoofdbestanddelen zijn calcium (Ca) en magnesium (Mg)	Neerslag	Ca: <100 mg/l Mg: <100 mg/l
Chloorhoudend water	Corrosie	Cl: <100 mg/l
Gechloreerd water	Gezondheidsrisico	Gebruik verboden
Zeewater	Snelle corrosie	Gebruik verboden
Arsen- en radonconcentraties	Gezondheidsrisico	Gebruik verboden

Tabel 1. Vereisten voor waterkwaliteit

9. REGELMATIG CONTROLE EN ONDERHOUD

Saunakachel

- Veeg de saunakachel af en toe met een vochtige doek af om stof en vuil te verwijderen. Gebruik indien nodig milde schoonmaakmiddelen. Gebruik geen stromend water bij het schoonmaken.
- Zorg ervoor dat het apparaat volledig is afgekoeld, voordat u begint met schoonmaken.

Saunakachelstenen

- Door de intense thermische cycli zullen de saunakachelstenen tijdens het gebruik geleidelijk verslechteren en afbrokkelen. Vervang de stenen minstens één keer per jaar, of vaker als de sauna erg vaak wordt gebruikt.
- Verwijder tegelijkertijd alle opgehoopte steenresten en vervang eventuele gebroken stenen. Zo blijven de stoomeigenschappen van de saunakachel behouden en is er geen risico op oververhitting.
- Controleer af en toe of het steenniveau lager is geworden. Zorg ervoor dat de verwarmingselementen niet zichtbaar worden na verloop van tijd. Ongeveer twee maanden na het plaatsen van de stenen zal het steenniveau waarschijnlijk lager worden.

Bedieningspaneel

- Het apparaat is onderhoudsvrij. Reinig het product met een licht vochtige, zachte doek. Gebruik alleen water of milde reinigingsmiddelen, nooit oplosmiddelen of bijtende chemicaliën. Te ruwe doeken kunnen krassen veroorzaken.
- De update vindt automatisch plaats wanneer het apparaat is verbonden met wifi.

10. PROBLEEMOPLOSSING



Alle onderhoudswerkzaamheden die speciale vaardigheden vereisen, moeten worden uitgevoerd door een getrainde professional.

Beschrijving	Oorzaak/rectificatie
	<ul style="list-style-type: none"> Fouten en waarschuwingen worden op het scherm weergegeven. Zodra de fout is verholpen, drukt u op OK of Verwijderen om verder te gaan. Als de fout zich opnieuw voordoet, neem dan contact op met uw leverancier of gebruik de link naar de Veelgestelde vragen (FAQ).
Kan geen verbinding maken met wifi	<ul style="list-style-type: none"> Zorg ervoor dat het wifinetwerk waarmee u verbinding maakt een sterk signaal heeft. De netwerknaam mag geen speciale tekens bevatten.
Wifiverbinding wordt onderbroken tijdens installatie	<ul style="list-style-type: none"> De naam van het wifinetwerk bevat ongeldige tekens.
Kan geen verbinding maken met wifi De wifiverbinding wordt verbroken tijdens de installatie	<ul style="list-style-type: none"> De wifimodule heeft toegang nodig tot poort 8883 (beveiligde MQTT), die geopend moet worden in de firewall. Daarnaast moet er toegang zijn voor Network Time Protocol-servers (NTP). Controleer ook of andere poorten niet geblokkeerd zijn, met name poorten 443, 8443 en 8883.
Wifi is niet verbonden na een stroomstoring	<ul style="list-style-type: none"> Schakel de stroomtoevoer naar de saunabesturingsunit uit en in.
Het FENIX-bedieningspaneel licht niet op	<ul style="list-style-type: none"> Zet de hoofdschakelaar op de voedingseenheid of het verwarmingselement aan. Controleer de datakabel.
Het FENIX-bedieningspaneel schakelt uit tijdens gebruik.	<ul style="list-style-type: none"> Controleer de installatieomstandigheden om te zien of de temperaturen op het bedieningspaneel of de voedingseenheid te hoog zijn.
De saunakachel warmt niet op	<ul style="list-style-type: none"> Controleer of de zekeringen van de saunakachel in het elektrische paneel intact zijn. Controleer of de aansluitkabel van de saunakachel in het stopcontact zit. Controleer of de oververhittingsbeveiliging niet is geactiveerd

NL

<p>De saunaruumte warmt langzaam op. Water dat op de saunakachel wordt gegooid, koelt de stenen snel af</p>	<ul style="list-style-type: none"> • Controleer of de zekeringen van de saunakachel in het elektrische paneel intact zijn. • Controleer of alle verwarmingselementen gloeien als de saunakachel aan staat. • Stel de temperatuur hoger in • Controleer of het vermogen van de saunakachel niet te laag is. > 6.1. <i>De juiste saunakachel kiezen</i> > 6.1.1. <i>Vermogen van de saunakachel</i> • Controleer of de ventilatie in de saunaruumte goed is ingesteld. > 6.3. <i>Ventilatie in de saunaruumte</i>
<p>De saunacabine warmt snel op, maar de stenen hebben geen tijd om op te warmen. Water dat op de saunakachel wordt gegooid verdampt niet, maar stroomt door de steenkorf</p>	<ul style="list-style-type: none"> • Controleer of het vermogen van de saunakachel niet te hoog is. > 6.1. <i>De juiste saunakachel kiezen</i> > 6.1.1. <i>Vermogen van de saunakachel</i> • Controleer of de ventilatie in de saunaruumte goed is ingesteld. > 6.3. <i>Ventilatie in de saunaruumte</i>
<p>Panelen of ander materiaal in de buurt van de saunakachel verkleuren snel</p>	<ul style="list-style-type: none"> • Zorg ervoor dat aan de eisen voor de veiligheidsafstand wordt voldaan. > 7.1. <i>Veiligheidsafstanden saunakachel</i> • Controleer de saunastenen. Te dicht op elkaar gestapelde stenen, het verzakken van stenen na verloop van tijd of een verkeerd steentype kunnen de luchtstroom door het verwarmingselement belemmeren, wat kan leiden tot oververhitting van de omringende materialen.> 7.8. <i>Saunastenen</i> • Zorg ervoor dat de verwarmingselementen niet zichtbaar zijn tussen de stenen door. Als ze zichtbaar zijn, stapel de stenen dan opnieuw en zorg ervoor dat de verwarmingselementen volledig bedekt zijn. > 7.8. <i>Saunastenen</i>. <p>Let op! Het is normaal dat de houten oppervlakken in de sauna na verloop van tijd donkerder worden. Het donker worden kan worden versneld door</p> <ul style="list-style-type: none"> • zonlicht • hitte van de saunakachel • beschermende materialen voor wandoppervlakken (beschermende materialen hebben een slechte hittebestendigheid) • fijne deeltjes die loskomen van de saunakachelstenen en opstijgen met de luchtstroom.
<p>De saunakachel verspreidt een geur</p>	<ul style="list-style-type: none"> • Zie punt > 8.2. <i>De saunakachel gebruiken</i> • Een hete saunakachel kan geuren in de lucht versterken, maar de sauna of de saunakachel verspreiden zelf geen geuren. Voorbeelden: verf, lijm, stookolie en specerijen.
<p>De saunakachel maakt geluid</p>	<ul style="list-style-type: none"> • Het incidenteel knallen komt doorgaans door stenen die barsten onder invloed van de hitte. • De thermische uitzetting van de onderdelen van de saunakachel kan geluid veroorzaken wanneer de saunakachel opwarmt.

10.1. De oververhittingsbeveiliging resetten



Voordat de resetknop wordt ingedrukt, moet de reden van de fout worden bepaald.

- De temperatuursensor is uitgerust met een oververhittingsbeveiliging die de veiligheid van de kachel en de sauna garandeert. Als de temperatuur in de omgeving van de sensor te hoog oploopt, schakelt de oververhittingsbeveiliging de verwarming uit. Het resetten van de beveiliging tegen oververhitting wordt getoond in > *Figuur 5. De oververhittingsbeveiliging resetten*

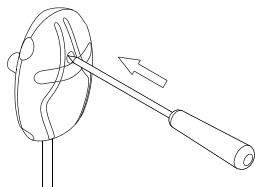

Figuur 5. De oververhittingsbeveiliging resetten

11. RESERVEONDERDELEN

NL

spareparts.harvia.com



12. GARANTIEVOORWAARDEN

www.harvia.com



Harvia Spirit

Sähkökuuas

Asennus- ja käyttöohje

HARVIA

Sauna & Spa

Let's sauna.

Tuotenumero	Tyyppi	Teho
HSP604MFC	SP60FC	6.0 kW
HSP904MFC	SP90FC	9.0 kW

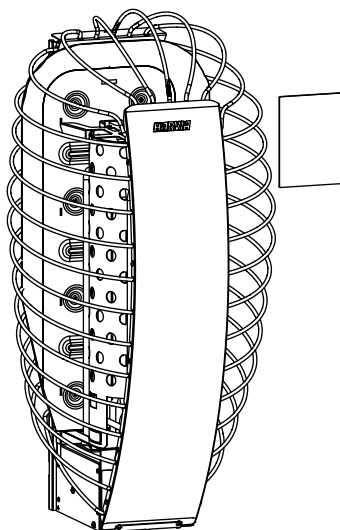

FI



Parhaat onnitelut hyvästä kiuasvalinnasta!

Harvia-kiuas toimii parhaiten ja palvelee teitä pitkään, kun sitä käytetään ja huolletaan tässä ohjeessa esitetyllä tavalla. Lue ohje ennen kuin asennat tai käytät kiuasta. Säilytä ohje myöhempiä tarvetta varten. Asennus- ja käyttöohjeet löydät myös osoitteesta www.harvia.com

EU-vaatimustenmukaisuusvakuutus

Harvia Finland Oy vakuuttaa, että tuote on seuraavien säädösten mukainen:

- Pienjännitedirektiivi (LVD) 2014/35/EU
- Radiolaitedirektiivi (RED) 2014/53/EU
- Sähkömagneettista yhteensopivuutta koskeva direktiivi (EMC) 2014/30/EU
- Vaarallisten aineiden rajoittamista koskeva direktiivi (RoHS) 2011/65/EU

EU-vaatimustenmukaisuusvakuutuksen täydellinen teksti on saatavilla osoitteessa:



FI

SISÄLLYS

1. VAROITUKSET JA HUOMIOT	4
1.1. Varoitus- ja informaationsymbolit.....	4
1.2. Asennusturvallisuus	4
1.3. Käyttö- ja saunomisturvallisuus.....	5
2. TOIMITUKSEN SISÄLTÖ	8
3. TUOTTEEN KÄYTTÖTARKOITUS	8
4. ESIMERKKI ASENNUSKOKONAISUUDESTA.....	9
5. MALLITIEDOT.....	9
5.1. Tekniset tiedot - Kiuas.....	10
5.2. Tekniset tiedot - Ohjauskeskus.....	11
5.3. Tekniset tiedot - Ohjauspaneeli.....	13
6. ENNEN ASENNUSTA	14
6.1. Valitse oikea kiuas.....	14
6.1.1. Kiuasteho.....	14
6.2. Saunahuoneen eristys, materiaalit ja rakenne	14
6.3. Saunahuoneen ilmanvaihto	15
7. ASENNUS.....	16
7.1. Kiukaan suojaetäisyydet	16
7.2. Kuinka seinäteline asennetaan.....	17
7.3. Kuinka ohjauskeskus asennetaan (IPX5).....	18
7.3.1. Ohjauskeskuksen kiinnittäminen seinälle.....	19

7.4. Kuinka lämpötila-anturi asennetaan.....	20
7.5. Kuinka ohjauspaneeli asennetaan.....	21
7.5.1. Ohjauspaneelin asennus - Uppoasennus.....	22
7.5.2. Ohjauspaneelin asennus - Pinta-asennus.....	23
7.6. Sähkökytkennät.....	24
7.6.1. Sähkökiukaan eristysresistanssi.....	24
7.6.2. Sähkökytkennät - kiuas.....	25
7.6.3. Sähkökytkennät - ohjauskeskus.....	26
7.7. Kuinka kiuas kiinnitetään seinätelineeseen.....	27
7.8. Kiuaskivet.....	27
7.8.1. Kuinka kiuaskivet ladotaan.....	28
7.9. Kuinka turvakytin asennetaan.....	29
7.10. Kuinka tuote otetaan käyttöön.....	30
7.10.1. Laitteen määrittäminen.....	30
7.10.2. Asetukset.....	31
8. KÄYTTÖOHJEET.....	32
8.1 Fenix ohjauspaneeli.....	32
8.1.1. Ohjauspaneelin käyttö.....	32
8.1.2. Valikkoasetukset.....	32
8.1.3. Kuinka yhdistää MyHarvia-sovellukseen.....	33
8.2. Kuinka kiuasta käytetään.....	33
8.2.1. Kiuas päälle.....	33
8.2.2. Kiuas pois päältä.....	34
8.3. Etäkäyttö.....	34
8.3.1. Turvakytin.....	34
8.4. Löylyn heittäminen.....	34
8.4.1. Veden laatuvaatimukset.....	35
9. SÄÄNNÖLLINEN HUOLTO JA YLLÄPITO.....	35
10. VIANETSINTÄ.....	36
10.1. How to reset the overheat protector.....	38
11. VARAOSAT.....	38
12. TAKUUEHDOT.....	38

1. VAROITUKSET JA HUOMIOT

1.1. Varoitus- ja informaatioymbolit



Lue huolellisesti varoitukset ja käyttöohje ennen kuin käytät laitetta!



VAROITUS! Jos tätä varoitusta ei noudateta, seurauksena voi olla kuolema tai vakava loukkaantuminen.



HUOMIO! Jos tätä varoitusta ei noudateta, seurauksena voi olla lievä tai vakava loukkaantuminen.



Ei saa peittää!



Laitetta käytettäessä on varottava kuumaa vesihöyryä

1.2. Asennusturvallisuus

FI

- Tämä tuote on suunniteltu lämmittämään saunahuone saunomis- lämpötilaan, löylyn tuottamiseen, kun vettä kaadetaan kiukaan kiville sekä ohjaamaan saunan toimintoja. Muuhun tarkoitukseen käyttö on kielletty!
- Laitteen saa liittää sähköverkkoon vain siihen oikeutettu ammattitaitoinen sähköasentaja voimassa olevien määräysten mukaan. Laitteen asennuksesta vastaavan on annettava sen mukana tuleva asennus- ja käyttöohje, sekä tarvittava käyttökoulutus käyttäjälle ennen asennustyön luovuttamista.
- Kytke laite pois sähköverkosta aina ennen huoltotoimenpiteitä!
- Tarkasta laite näkyvien vaurioiden varalta ennen laitteen asennusta ja käyttöönottoa. Älä käytä vaurioitunutta laitetta.
- Laitteen käyttöohjeessa ilmoitettuja arvoja on noudatettava, koska niistä poikkeaminen aiheuttaa palovaaran.
- Älä kytke sähkökiukaan tehonsyöttöä vikavirtasuojakytkimen kautta. Tarkista paikalliset vaatimukset.
- Saunaan saa asentaa ainoastaan yhden sähkökiukaan, ellei käyttöohjeessa toisin mainita.
- Laite on asennettava niin, että varoitustekstit ovat helposti luettavissa asennuksen jälkeen.
- Kiuasta tai laitetta ei saa asentaa seinäsyvennykseen, ellei käyttöohjeessa toisin mainita.

- Jos kiukaan ympärille tehdään suojakaide, on noudatettava kiukaan käyttöohjeessa ilmoitettuja suojaetäisyyksiä.
- Jos laitteeseen asennetaan siihen soveltuvia lisätarvikkeita, noudata lisätarvikkekohtaisia käyttö- ja asennusohjeita!
- Varmista saunahuoneen riittävä ilmanvaihto (Ilman tulisi vaihtua kuusi kertaa tunnissa).
- Älä sijoita tuloilmaventtiiliä siten, että ilmavirta viilentää lämpöanturia (ks. lämpöanturin asennusohje!)
- Jos verkkoliitäntäjohto vaurioituu, on valmistajan huoltoedustajan tai vastaavan pätevän henkilön vaihdettava se vaaran välttämiseksi.
- PVC-eristeisen johdon käyttö kiukaan liitäntäkaapelina on kielletty sen lämpöhaurauden takia.
- Tarkasta saunan kytkentärasian liittimien kunto aina kiukaan asentamisen yhteydessä. Suosittelemme ruuvi liittimiä. Vältä jousikuoritteisia liittimiä!
- Mikäli laitetta käytetään yleisissä saunoissa ilman ajastinta, tulee laitteen päällä olosta kertova merkkivalo sijoittaa tilaan, josta laitetta käytetään.
- Käytä aina suojahansikkaita asennuksen ja huollon yhteydessä sekä kiviä ladottaessa.
- Peitä vastukset kivillä kokonaan, paljaana hehkuva vastus voi aiheuttaa palovaaran!
- Älä laita kiukaan kivitilaan tai sen läheisyyteen mitään sellaisia esineitä tai laitteita, jotka muuttavat kiukaan läpivirtaavan ilman määrää tai suuntaa.

1.3. Käyttö- ja saunomisturvallisuus

- Tätä laitetta voivat käyttää vähintään 8-vuotiaat lapset ja sellaiset henkilöt, joiden fyysiset, aistinvaraiset tai henkiset ominaisuudet ovat alentuneet tai joilla ei ole kokemusta ja tietoa, jos heitä valvotaan tai heitä on opastettu käyttämään laitetta turvallisesti ja jos he ymmärtävät laitteen käyttöön liittyvät vaarat.
- Lapset eivät saa leikkiä laitteella. Lapset eivät saa puhdistaa laitetta eivätkä he saa tehdä laitteen hoitotoimenpiteitä ilman valvontaa.
- Varo kuumaa kiuasta. Kiukaan kivet ja metalliosat kuumenevat ihoa polttaviksi.
- Tarkista aina ennen kiukaan päälle kytkentää, ettei kiukaan päällä tai lähietäisyydellä ole mitään tavaroita.
- Ensimmäisillä lämmityskerroilla kiuas saattaa tuottaa hajua, varmista saunahuoneen riittävä tuuletus

- Älä heitä tai kaada kiukaalle liikaa vettä kerralla, kiehuvaa vettä voi roiskua kylpijoiden päälle.
- Älä heitä löylyä silloin, kun joku on kiukaan läheisyydessä.
- Älä käytä löylykauhaa, jonka tilavuus ylittää 0,2 litraa.
- Älä käytä löylyvetenä muunlaista vettä, kuin kiukaan käyttöohjeessa on ilmoitettu.
- Käytä löylyvedessä vain ainoastaan löylyveteen tarkoitettuja hajusteita niiden käyttöohjeiden mukaisesti.
- Pitkäaikainen oleskelu kuumassa saunassa nostaa kehon lämpötilaa, mikä saattaa olla vaarallista.
- Estä lasten pääsy kiukaan läheisyyteen.
- Älä jätä lapsia, liikuntarajoitteisia, sairaita tai heikkokuntoisia saunomaan ilman valvontaa.
- Selvitä saunomiseen liittyvät terveydelliset rajoitteet lääkärin kanssa.
- Liiku saunassa varovasti, koska lauteet ja lattiat saattavat olla liukkaita.
- Älä mene kuumaan saunaan huumaavien aineiden (alkoholi, lääkkeet, huumeet ym.) vaikutuksen alaisena.
- Älä nuku lämmitetyssä saunassa.
- Meri- ja kostea ilmasto saattavat syövyttää kiukaan metallipintoja.
- Älä käytä sauna vaatteiden tai pyykkien kuivaushuoneena palovaaran vuoksi. Sähkölaitteetkin saattavat vioittua runsaasta kosteudesta.
- Älä palauta ylikuumenemissuojaa palautuspainikkeesta, ennen kuin ylikuumenemissuojan laukeamisen syy on selvitetty. Ylikuumenemissuojan saa palauttaa vain ammattitaitoinen huoltomies, ellei käyttöohjeessa toisin mainita.
- Tarkista, että kiuas on varmasti kytkeytynyt pois päältä ja lopettanut lämmittämisen, kun päälläoloaika on kulunut loppuun.
- Kiukaasta putoavat kuumat kivenpalat saattavat vaurioittaa lattiapäällysteitä ja aiheuttaa palovaaran.
- Yleisissä saunoissa, joissa kiuasta käytetään ilman ajastinta tai yhtäjaksoisesti pidempiä aikoja kuin kiukaan tai ohjauslaitteen ajastin tehdasetuksilla sallii, tulee laitetta valvoa jatkuvasti.
- Saunahuone ja kiukaan ympäristö tulee tarkastaa aina ennen kuin kiuas kytketään päälle uudelleen tai se kytketään päälle etäohjausjärjestelmällä.
- Saunahuone ja kiukaan ympäristö tulee tarkastaa aina ennen kuin laite saatetaan etäohjauksen tai esiajastetun toiminnan vaatimaan valmiustilaan.

- Sähkölämmitteisiä kiukaita koskevan tuotestandardin IEC/EN 60335-2-53 mukaan etäkäynnistystoiminnolla varustettuja ohjauskeskuksia saa käyttää kiukaan ohjaamiseen ja säätelyyn, kun kiukaaseen tai saunan oveen on asennettu vastaava turvakatkaisu (ovi- tai turvakytkin).
- Kaikki erityisosaamista vaativat huoltotoimet on annettava koulutetun ammattilaisen tehtäväksi.

2. TOIMITUKSEN SISÄLTÖ

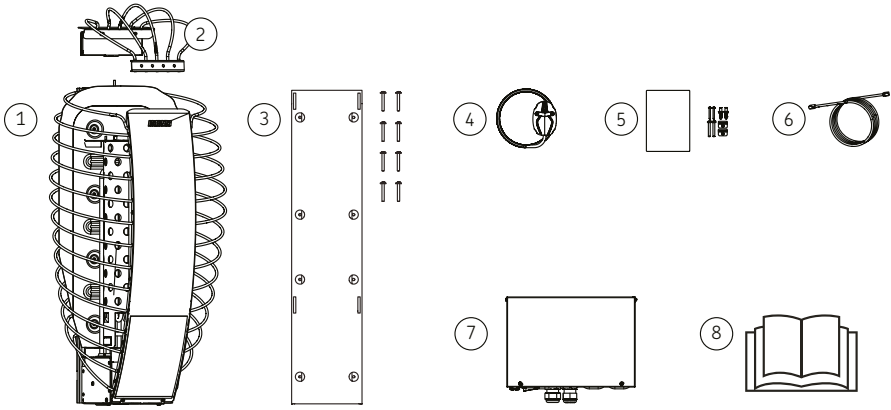

1. Kiuas	5. Ohjauspaneeli + kiinnitystarvikkeet
2. Turvakytin	6. Datakaapeli (5m)
3. Seinäteline + kiinnitystarvikkeet	7. Ohjauskeskus
4. Lämpötila-anturi (125 °C) + kaapeli (4m)	8. Asennus- ja käyttöohjeet

FI

3. TUOTTEEN KÄYTTÖTARKOITUS



VAROITUS – Käytä tuotetta vain näiden ohjeiden mukaisesti! Kaikki ohjeissa määritellyn käyttötarkoituksen ylittävä käyttö katsotaan väärinkäytöksi. Väärinkäyttö voi aiheuttaa tuotteen vaurioitumisen, vakavia loukkaantumisia tai kuoleman.

Tämä tuote on tarkoitettu:

- lämmittämään saunahuone saunomislämpötilaan
- löylyn tuottamiseen, kun vettä kaadetaan kiukaan kiville
- saunan toimintojen ohjaamiseen

Muuhun tarkoitukseen käyttö on kielletty!

4. ESIMERKKI ASENNUSKOKONAISUUDESTA

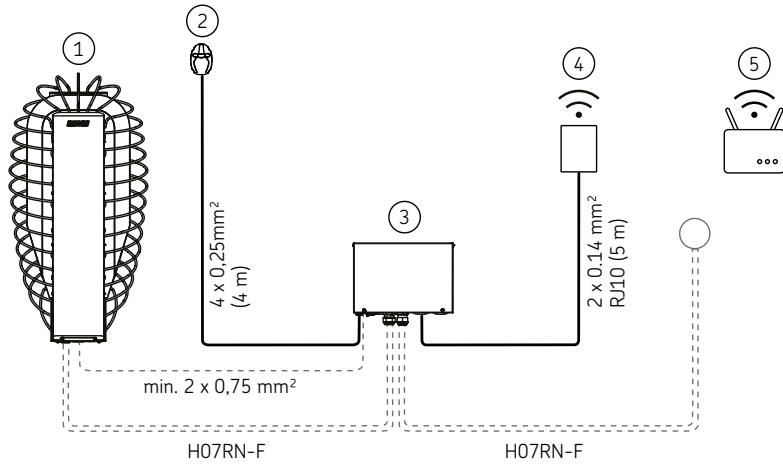

1. Kiuas	4. Ohjauspaneeli
2. Lämpötila-anturi (125 °C)	5. WiFi-reititin
3. Ohjauskeskus	

FI

5. MALLITIEDOT

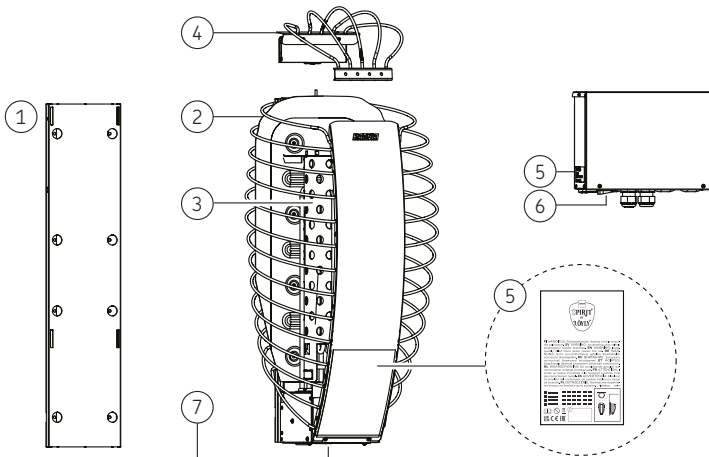

1. Seinäteline	5. Tyypitarra
2. Ulkokuori	6. Pääkytkin
3. Ilmakanava	7. Sarjanumero
4. Turvakytkin	

5.1. Tekniset tiedot - Kiuas

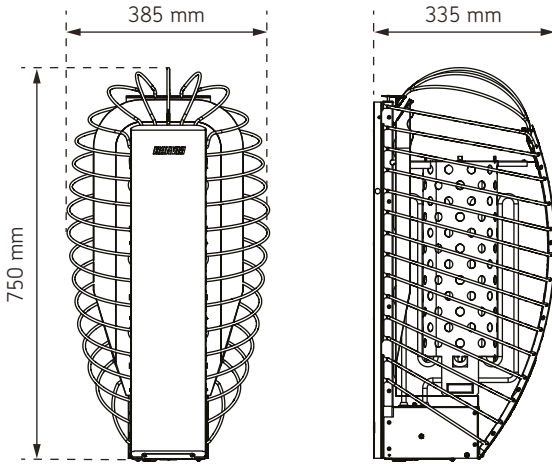

FI

ASENNUSTIEDOT		
	HSP604MFC	HSP904MFC
Teho, kiuas	6.0 kW	9.0 kW
Käyttöjännitteet	400 V 3N~	400 V 3N~
Taajuus	50 / 60 Hz	50 / 60 Hz
Syöttökaapeli 400 V 3N~	5 x 1,5 mm ²	5 x 2,5 mm ²
Liitäntäkaapelin tyyppi	H07RN-F tai vastaava	H07RN-F tai vastaava
Lämpötila-anturin rajoitin	max. 125 °C	max. 125 °C
Lämpötila-anturin kaapeli	4 x 0,25 mm ² (4m)	4 x 0,25 mm ² (4m)
Suojausluokka	IPX4	IPX4
Varastointilämpötila	0-50 °C	0-50 °C
Suojaetäisyydet	> 7.1. Kiukaan suojaetäisyydet	
MITAT		
	HSP604MFC	HSP904MFC
Korkeus (mm)	750	750
Leveys (mm)	385	385
Syvyys (mm)	335	335
Paino (kg)	11,7	12,2

SAUNAHUONE		
	HSP604MFC	HSP904MFC
Huonetilavuus (m ³)	5-8	8-14
Saunahuoneen min.korkeus (mm)	1900	1900
KIUASKIVET		
Kivien koko Ø (cm)	5-10	
Kivien määrä (max. kg)	60	
Sopivat kivimateriaalit	peridotiitti, oliiviinidiabaasi, oliiviini, vulkaniitti	
Sopiva kivityyppi	lohkopintaiset kivet, pyöreät kivet	
LISÄTARVIKKEET		
Suojakaide	HSP3M	
Vedenkerääjä 385x435	SAA00101	
Upotuskaulus	HSP1	
Datakaapeli 10 m	SP315	

5.2. Tekniset tiedot - Ohjauskeskus

FI

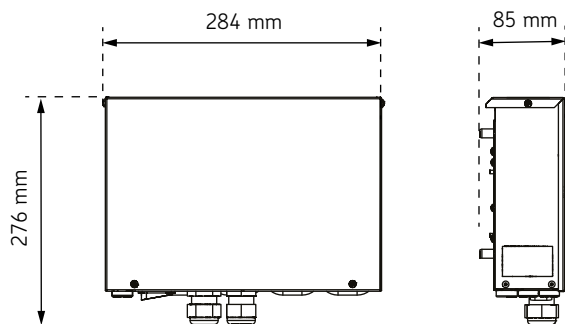

ASENNUSTIEDOT	
Käyttöjännite	400 V / 415V 3N-
Taajuus	50 / 60 Hz
Enimmäisteho	11 (3 x 3.6) kW
Suojausluokka	IPX5
Sulakkeet enint. (400V / 415V 3N-)	3 x 16 A

Syöttökaapeli väh.	5 x 1.5 mm ²
Varastointilämpötila	0 - +50 °C
Ympäristön lämpötila	-10 - +70 °C
MITAT	
Korkeus	276
Leveys	284
Syvyys	85
Paino	1.8 kg
ASENNUS > 7.3.1. Ohjauskeskuksen kiinnittäminen seinälle	
Tuotteen tilan tarve väh.	300 x 350 mm
Asennustyyppi	Seinälle
Asennus saunahuoneeseen	kyllä
Asennuspinnan lämpötila	max. 70 °C
Asennuskorkeus saunassa	max. 400 mm
Etäisyys kiukaaseen saunassa	min. 1000 mm
Läpötilan asetusalue	40 - 110 °C
Lämpötila-sensorin tyyppi	WX248M / SP248M (125 °C)
Laudeanturin tyyppi	valinnainen
Anturijohdon enimmäispituus	10 m
Anturin mitat	51 x 73 x 27 mm
Ohjauskeskuksen datakaapeli 5m	SP311
Valaistus (230V AC 1N)	max. 100 W
Tuuletin (230V AC 1N)	max. 100 W

FI

5.3. Tekniset tiedot - Ohjauspaneeli

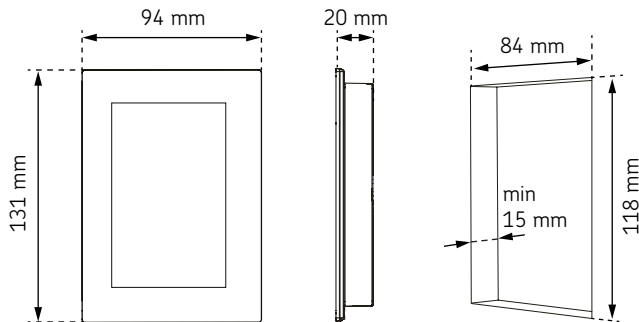

ASENNUSTIEDOT	
Nimi	Fenix ohjauspaneeli
Ympäristön lämpötila	-10 - +75 °C
Ilmankosteus	max.99 rH
Suojausluokka	IPX4
Käyttäjännite	12 - 24V DC, max.3 W
Virrankulutus	ca. 600 mW
Liitäntäjohto RJ10, 4 johdinta Liitäntä: +12VDC, GND, RS485A+B	max. 10 m
WiFi-verkko	2.4 GHz (802.11 b/g/n)
Nopeus [MBps]	Lataus 0.6, lähetys 0.2
Portit (oltava auki)	8883, 443, 8443
MITAT	
Korkeus	131 mm
Leveys	94 mm
Syvyys	20 mm
Paino	204 g
ASENNUS	
Asennusaukon mitat	84 x 118 x 15
Asennustavat	Uppoasennus, pinta-asennus
Asennus saunahuoneeseen	vain uppoasennus
Asennuskorkeus saunahuoneessa	max. 1200 mm (ohj.paneelin lämpötila max. 75°C)
Etäisyys kiukaaseen saunahuoneessa	min. 1000 mm > 7.5. <i>Kuinka ohjauspaneeli asennetaan</i>

6. ENNEN ASENNUSTA

6.1. Valitse oikea kiuas

Valitse kiukaan malli huolellisesti. Alitehoinen kiuas vaatii pidemmän lämmitysajan ja korkeamman lämpötilan, mikä lyhentää lopulta sen käyttöikää.

- Valitse kiuas, jonka teho on sopiva saunahuoneeseesi. Katso kohdasta > 5.1. *Tekniset tiedot* kunkin kiuasmallin saunahuoneen kokosuositukset. Katso kohdasta > 6.1.1. *Kiuasteho* lisätietoja materiaalien ja eristyksen vaikutuksesta tarvittavaan kiukaan tehoon.
- Jos tarvitset apua kiukaan valinnassa, ota yhteyttä jälleenmyyjäsi, tehtaan edustajaan tai vieraille verkkosivuillemme (www.harvia.com).

6.1.1. Kiuasteho

Saunahuoneen tilavuus ja rakenteet vaikuttavat kiukaan tehon valintaan. Tehontarve kasvaa, jos saunas- sa on ikkunoita tai lämpöä varaavia pintoja, kuten tiiltä, betonia tai massiivisia hirsiiä.

- Kun seinät ja katto ovat paneelipintaiset ja paneelin takana on riittävä eristys, kiukaan teho määri- tetään saunan tilavuuden mukaan.
- Eristämättömät seinäpinnat (tiili, lasitiili, lasi, betoni, kaakeli yms.) lisäävät kiuastehon tarvetta. Lisää saunan tilavuuteen 1,2 m³ jokaista eristämätöntä seinäpintaneliötä kohti. Esim. 10 m³ saunahuone, jossa on lasiovi vastaa tehontarpeeltaan n. 12 m³ saunahuonetta.
- Jos saunahuoneessa on hirsiseinät, kerro saunan tilavuus luvulla 1,5. > 5.1. *Tekniset tiedot* > 5.1. *Tekniset tiedot - Kiuas*

6.2. Saunahuoneen eristys, materiaalit ja rakenne

FI

HUOM! Selvitä paloviranomaisten kanssa mitä palomuurin osia saa eristää. Käytössä olevia hormeja ei saa eristää.

HUOM! Suoraan seinään tai katon pinnalle asennettu kevytsuojaus voi aiheuttaa palovaaran.

HUOM! Saunan lattialle tuleva vesi tulee ohjata lattiakaivoon

- Eristevilla, paksuus 50–100 mm. Saunahuone tulee eristää huolellisesti, jotta kiuasteho voidaan pitää kohtuullisen pienenä.
- Kosteussulku, esim. alumiinipaperi. Aseta paperin kiiltävä puoli kohti saunan sisätilaa. Teippaa saumat tiiviiksi alumiiniteipillä.
- Noin 10 mm tuuletusrako kosteussulun ja paneelin välissä (suositus).
- Pienimassainen 12–16 mm paksu paneelilauta. Selvitä ennen paneloinnin aloittamista laitteiden sähköjohdotukset sekä kiukaan ja lauteiden vaatimat vahvistukset seinissä.
- Noin 3 mm tuuletusrako seinä- ja kattopaneelin välissä.
- Saunan korkeus on tavallisesti 2100–2300 mm. Vähimmäis- korkeus riippuu kiukaasta. Ylälauteen ja katon välin tulisi olla enintään 1200 mm.
- Käytä keraamisia lattiapäällysteitä ja tummia sauma-aineita. Kivistä irronnut kiviaines ja löylyveden epäpuhtaudet saattavat liata ja/tai vaurioittaa herkkiä lattiapäällysteitä.

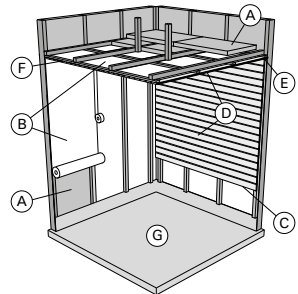

6.3. Saunahuoneen ilmanvaihto

- Saunahuoneen ilman tulisi vaihtua kuusi kertaa tunnissa.
- **Koneellinen ilmanvaihto:** Tuloilmaventtiili tulee sijoittaa saunan yläosaan siten, ettei se vaikuta lämpötila-anturin toimintaan. > 7.4. *Kuinka lämpötila-anturi asennetaan*
- **Painovoimainen ilmanvaihto:** Tuloilmaventtiili tulee sijoittaa kiukaan alapuolelle tai viereen. Tuloilmaputken halkaisijan tulee olla 50–100 mm.
- Poistoilmaventtiili: Sijoita poistoilmaventtiili mahdollisimman kauas kiukaasta ja lähelle lattiaa. Poistoilmaputken halkaisijan tulisi olla kaksi kertaa tuloilmaputken halkaisijaa suurempi.
- Mahdollinen kuivatusventtiili (suljettu lämmittämisen ja saunomisen aikana). Saunan voi kuivattaa myös jättämällä oven auki saunomisen jälkeen.
- Jos poistoilmaventtiili on pesuhuoneen puolella, saunan oven kynnyksraon tulee olla vähintään 100 mm. Koneellinen poistoilmanvaihto pakollinen.

7. ASENNUS

7.1. Kiukaan suojaetäisyydet



VAROITUS! Palovaara. Noudata aina ohjeissa annettuja arvoja.

- Laite on asennettava niin, että varoitustekstit ovat helposti luettavissa asennuksen jälkeen.
- Jos kiukaan ympärille asennetaan suoja-aike, on noudatettava kiukaan tai suoja-aikeen asennusohjeissa määriteltyjä suojaetäisyyksiä.

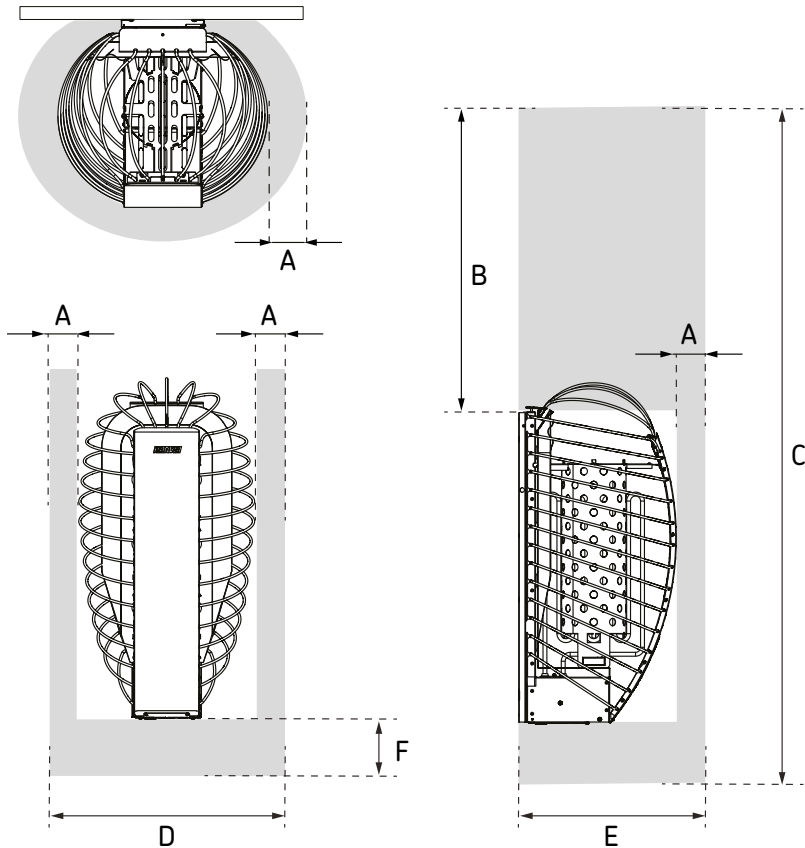

	A (min. mm)	B (min. mm)	C (min. mm)	D (min. mm)	E (min. mm)	F (mm)
HSP604MFC	60	900	1900	505	395	100-300
HSP904MFC	80	900	1900	545	415	100-300

Kuva 1. Kiukaan suojaetäisyydet

7.2. Kuinka seinäteline asennetaan

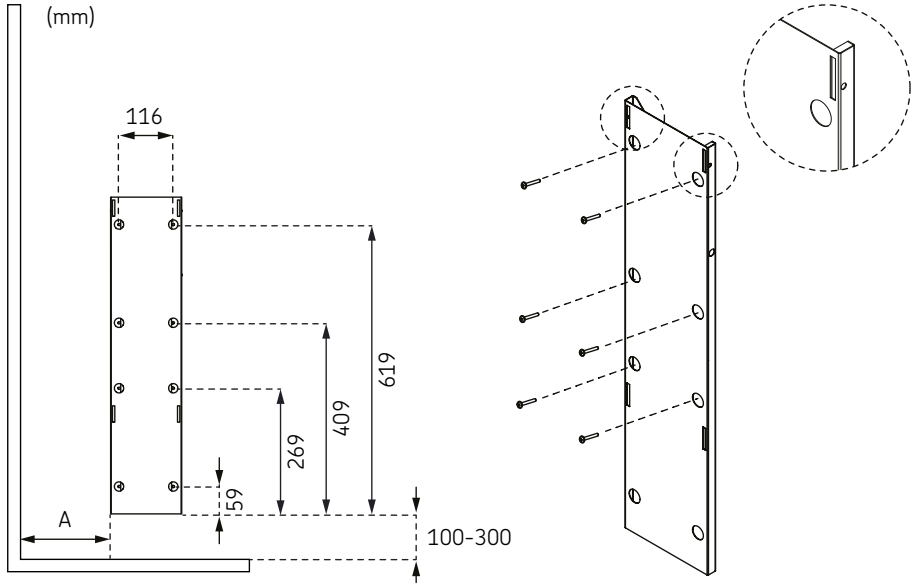

	A (min. mm)
HSP604MFC	min. 177 mm
HSP904MFC	min. 197 mm

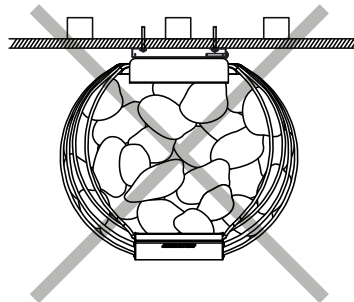
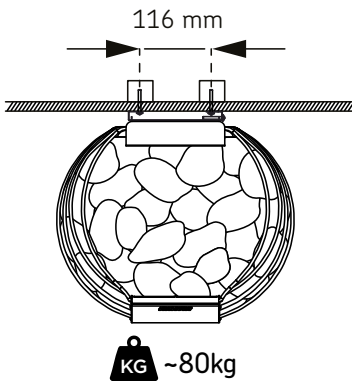

7.3. Kuinka ohjauskeskus asennetaan (IPX5)

IPX5-luokiteltu ohjauskeskus voidaan asentaa erilaisiin käyttöympäristöihin, kunhan alla kuvatut sijaintiolosuhteet täyttyvät

A. Asennus saunan sisälle

- Katso > 5.2. Tekniset tiedot - Ohjauskeskus
- Valitse mahdollisimman viileä ja kuiva paikka.
- Varmista, että kaikkia vähimmäis- ja enimmäisetäisyysvaatimuksia noudatetaan.
- Kiinnitä ohjauskeskus tukevasti seinään > 7.3.1. Ohjauskeskuksen kiinnittäminen seinälle

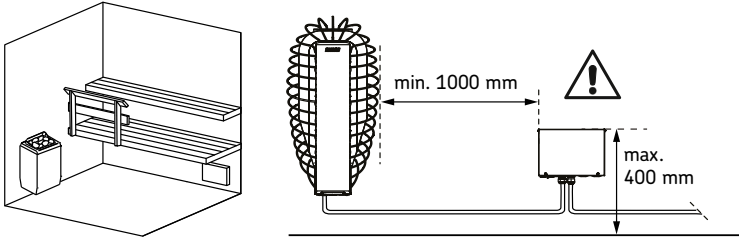

B. Asennus kuivaan tilaan saunan ulkopuolelle

- Katso > 5.2. Tekniset tiedot - Ohjauskeskus
- Kiinnitä ohjauskeskus tukevasti seinään > 7.3.1. Ohjauskeskuksen kiinnittäminen seinälle

FI

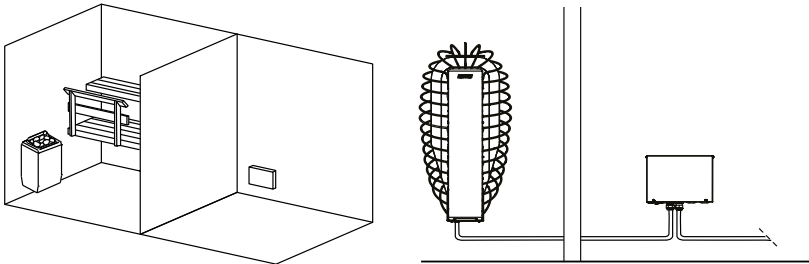

C. Asennus ulos

- Katso > 5.2. Tekniset tiedot - Ohjauskeskus
- Ohjauskeskusta ei saa asentaa ulkotiloihin ilman suojakoteloä.
- Vältä altistamasta laitetta äärimmäiselle kylmyydelle ja suoralle auringonvalolle.
- Jos on olemassa mekaanisen vaurion riski, laite on suojattava asianmukaisesti.
- Kiinnitä ohjauskeskus tukevasti seinään > 7.3.1. Ohjauskeskuksen kiinnittäminen seinälle

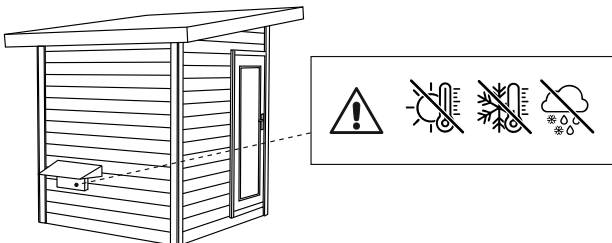

7.3.1. Ohjauskeskuksen kiinnittäminen seinälle



HUOMIO! Laite voi vaurioitua. Ohjauskeskusta ei saa upottaa seinärakenteisiin, sillä se voi johtaa sen sisäosien ylikuumentumiseen.



HUOMIO! Laite voi vaurioitua. Kaapeliläpiviennit eivät saa osoittaa ylöspäin! Kun kytkennät on tehty, tiivistä kaapeliläpiviennit kiristämällä ruuvikorkit.

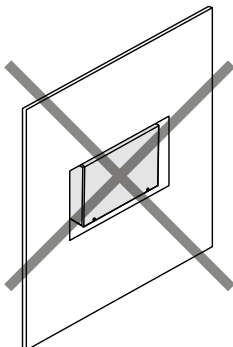
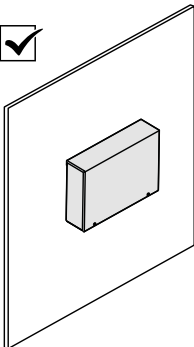
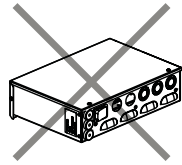
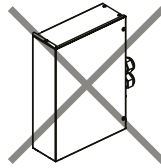
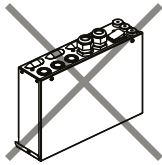
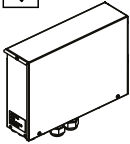
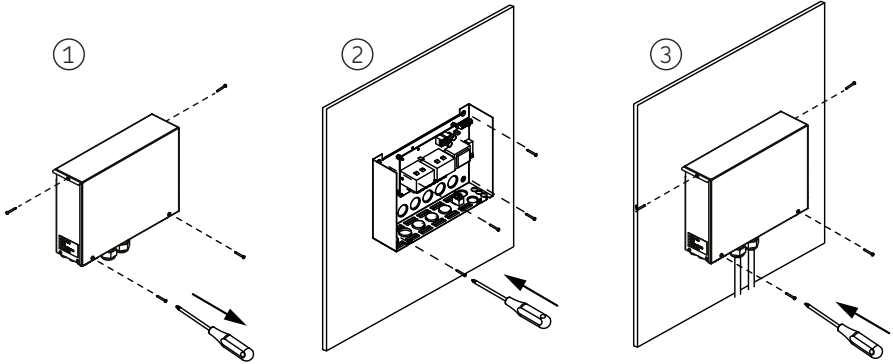

7.4. Kuinka lämpötila-anturi asennetaan



Lämpötila-anturi on varustettu ylikuumentumissuojalla, joka varmistaa kiukaan ja saunan turvallisuuden.



Lämpötila-anturi on aina asennettava ohjeessa määrättyyn paikkaan. Jos vähimmäisetäisyys tuloilmaventtiiliin ei täyty, on ilmanvaihtoa muutettava!



Älä sijoita tuloilmaventtiiliä siten, että ilmavirta viilentää lämpöanturia!

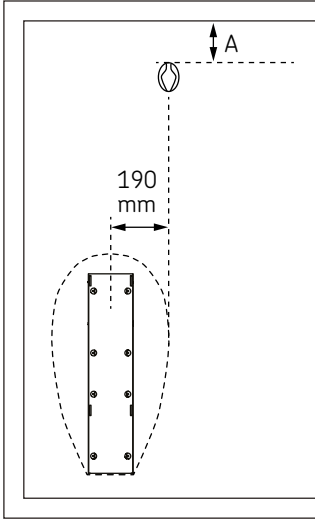

	A (mm)
HSP604MFC	50
HSP904MFC	100

FI

Kuva 2. Lämpötila-anturin minimisuojaetäisyydet

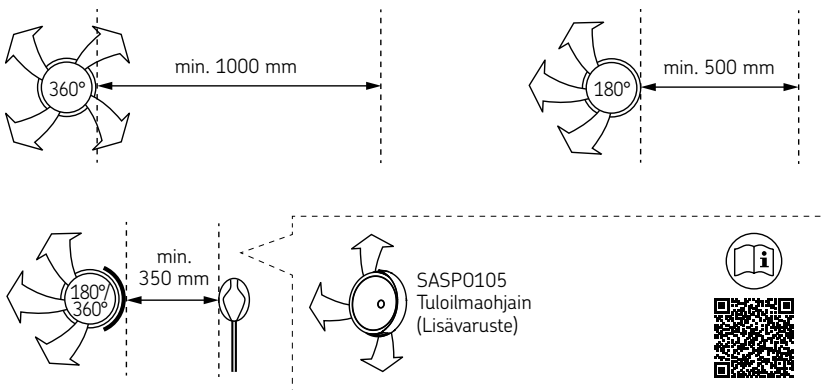

Kuva 3. Tuloilmaventtiilin vähimmäisetäisyys lämpötila-anturiin

7.5. Kuinka ohjauspaneeli asennetaan



VAROITUS! – Palovammojen vaara. Ota huomioon asennusolosuhteet, erityisesti jos asennuspaikka on saunahuoneessa. Väärin sijoitettu ohjauspaneeli voi kuumentua ja aiheuttaa palovammoja, jos siihen kosketetaan!



HUOMIO! – Laite voi vaurioitua. Ohjauspaneelin asennus- ja huoltotöihin saa käyttää vain tavallista ruuvimeisseliä. Älä käytä ruuvinväännintä.

HUOMIO! – Häiriöt voivat heikentää signaalinsiirtoa. Datakaapeli on asennettava erilleen muista virtajohdoista ja ohjauskaapeleista

- Kytke laite pois sähköverkosta aina ennen töiden suorittamista. Katso luku > 5.3. *Tekniset tiedot - Ohjauspaneeli*
- Fenix-ohjauspaneeli on roisketiivis, joten se voidaan asentaa saunahuoneeseen tai sen ulkopuolelle. Älä sijoita paneelia ulos suojaamattomana.
- Johtoputkitus seinän rakenteissa antaa mahdollisuuden viedä datakaapeli piiloasennuksena ohjauspaneelin asennuspaikalle, enintään 10 m:n etäisyydelle tehoyksiköstä.
- Varmista, että paneelin lämpötila ei koskaan nouse yli 75 °C:n.
- Kiinnitä ohjauspaneeli seinään > 7.5.1. *Ohjauspaneelin asennus - Uppoasennus*, > 7.5.2. *Ohjauspaneelin asennus - Pinta-asennus*

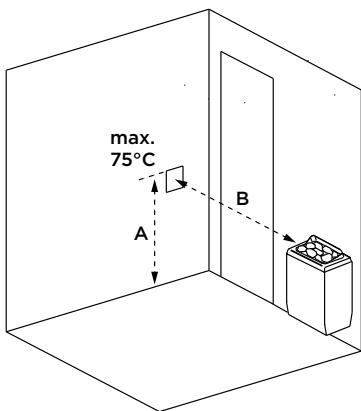

FI

	A (max. mm)	B (min. mm)
HSP604MFC	1200 (ohj.paneelin lämpötila. max. 75°C)	500 *)
HSP904MFC	1200 (ohj.paneelin lämpötila. max. 75°C)	1000

*) Pienessä saunassa, jossa kiukaan teho on alle 7 kW, ohjauspaneeli voidaan asentaa 500 mm etäisyydelle kiukaasta.

Kuva 4. Ohjauspaneelin suojaetäisyydet

7.5.1. Ohjauspaneelin asennus - Uppoasennus

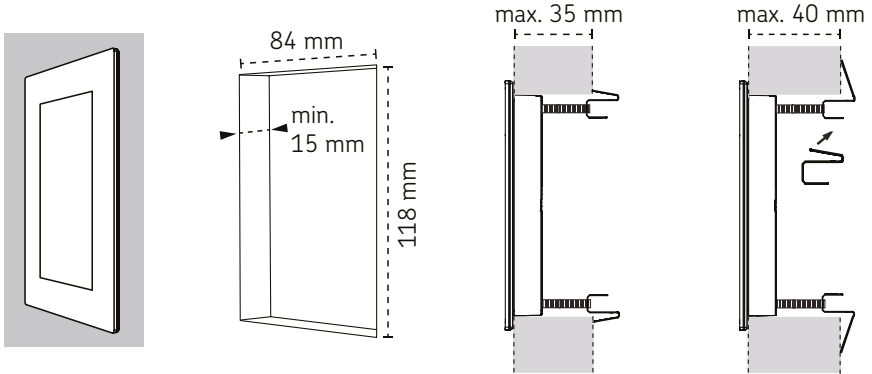

FI

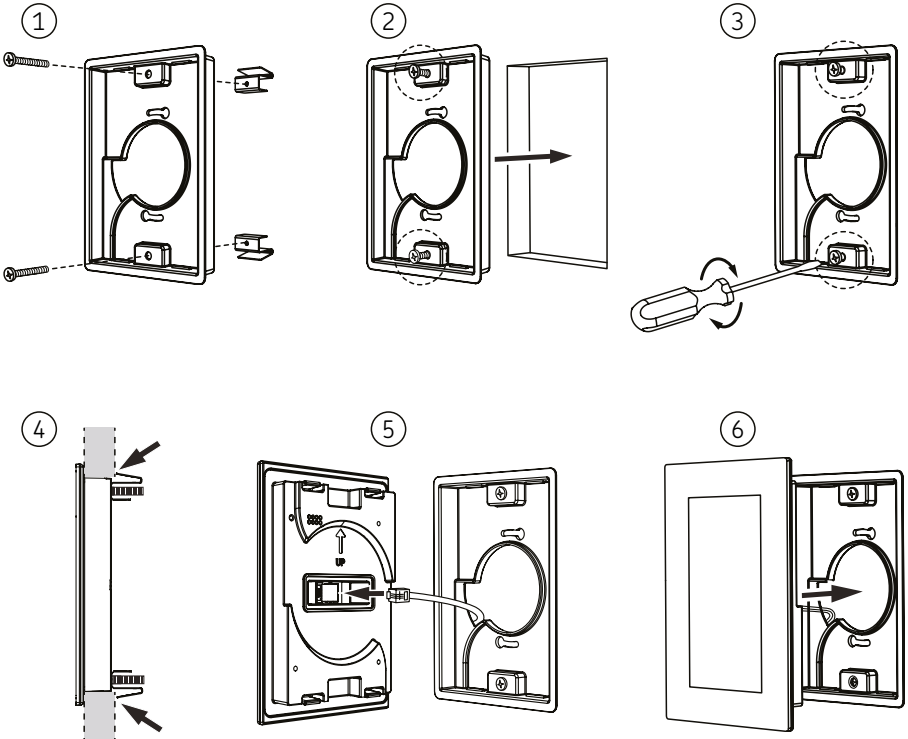

7.5.2. Ohjauspaneelin asennus - Pinta-asennus

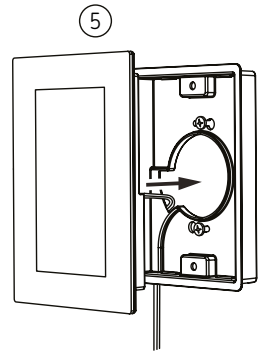
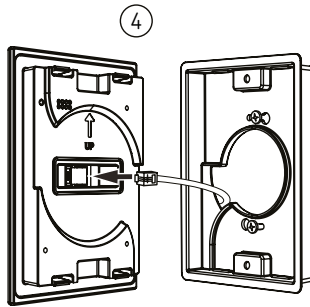
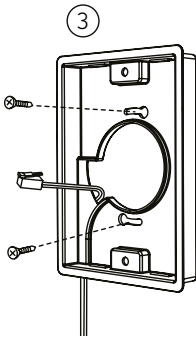
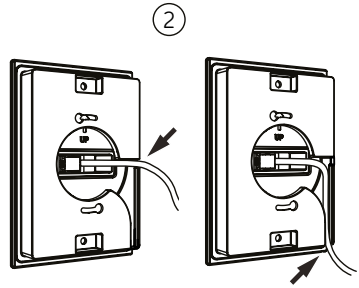
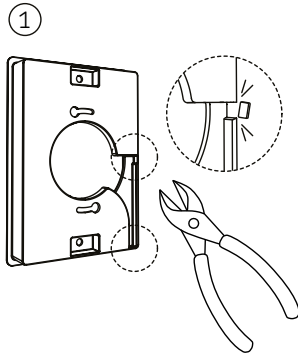
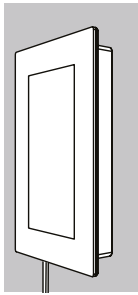

FI

7.6. Sähkökytkennät



Laitteen saa liittää sähköverkkoon vain siihen oikeutettu ammattitaitoinen sähköasentaja voimassa olevien määräysten mukaan.

- Kiuas liitetään puolikiinteästi saunan seinällä olevaan kytkentärasiaan. Kytkentärasian on oltava roiskevedenpitävä ja sen korkeus lattiasta saa olla korkeintaan 500 mm.
- Liitäntäkaapelina tulee käyttää kumikaapelityyppiä H07RN-F tai vastaavaa. **HUOM! PVC-eristeisen johdon käyttö kiukaan liitäntäkaapelina on kielletty sen lämpöhaurauden takia**
- Jos liitäntä- tai asennuskaapelit tulevat saunaan tai saunan seinien sisään yli 1000 mm korkeudelle lattiasta, tulee niiden kestää kuormitettuina vähintään 170 °C lämpötila (esim. SSJ). Yli 1000 mm korkeudelle saunan lattiasta asennettavien sähkölaitteiden tulee olla hyväksytyjä käytettäväksi 125 °C:n ympäristölämpötilassa (merkintä T125).
- Saunahuoneen valaistus voidaan kytkeä siten, että sitä voidaan ohjata ohjauspaneelistä (Maks. 100 W).

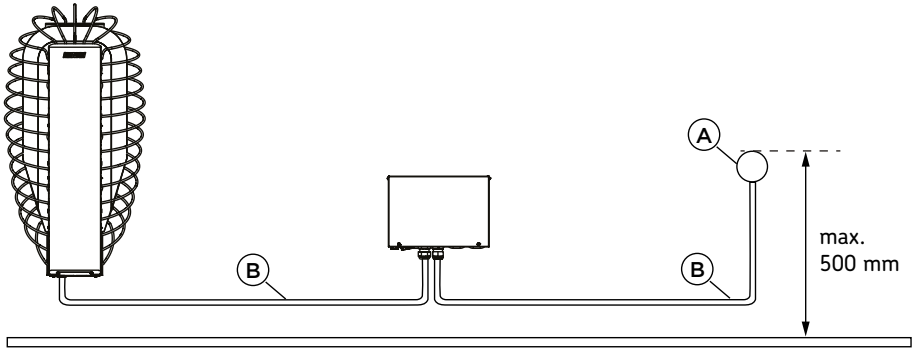

A. Kytkentärasia

B. Liitäntäkaapeli

7.6.1. Sähkökiukaan eristysresistanssi



Älä kytkä sähkökiukaan tehonsyöttöä vikavirtasuojakytkimen kautta!

Sähköasennusten lopputarkastuksessa saattaa kiukaan eristysresistanssimittauksessa esiintyä "vuotoa". Tämä johtuu siitä, että vastusten eristeaineeseen on imeytynyt ilmassa olevaa kosteutta (varastointi/kuljetus). Kosteus poistuu vastuksista parin lämmityskerran jälkeen.

7.6.2. Sähkökytkennät - kiuas

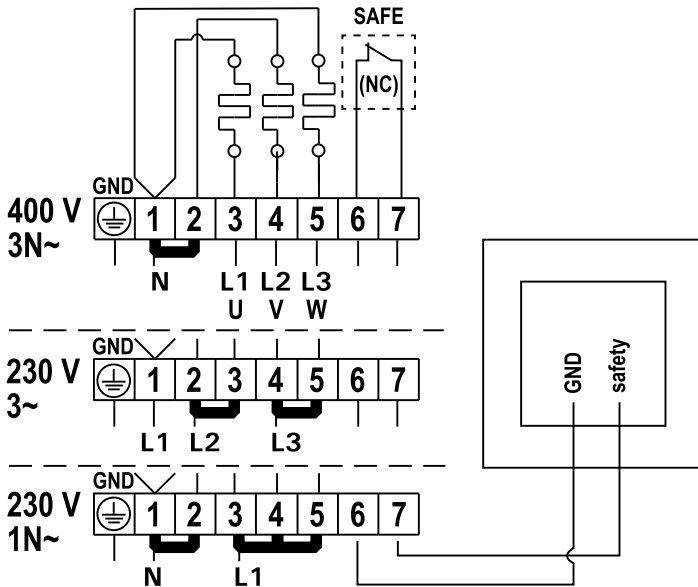
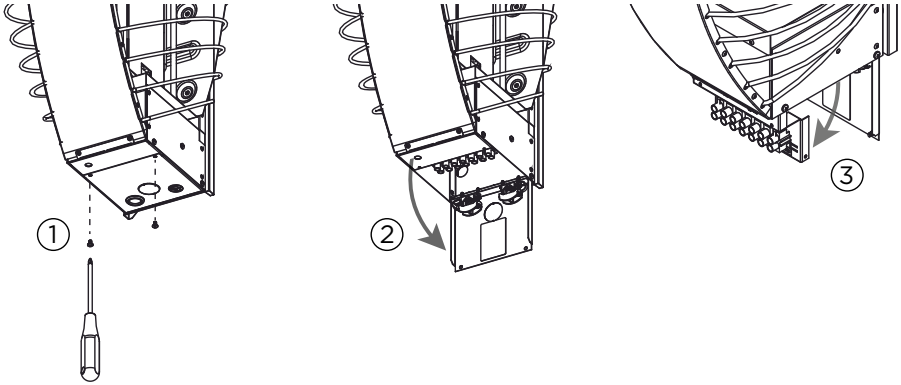

FI

7.6.3. Sähkökytkennät - ohjauskeskus

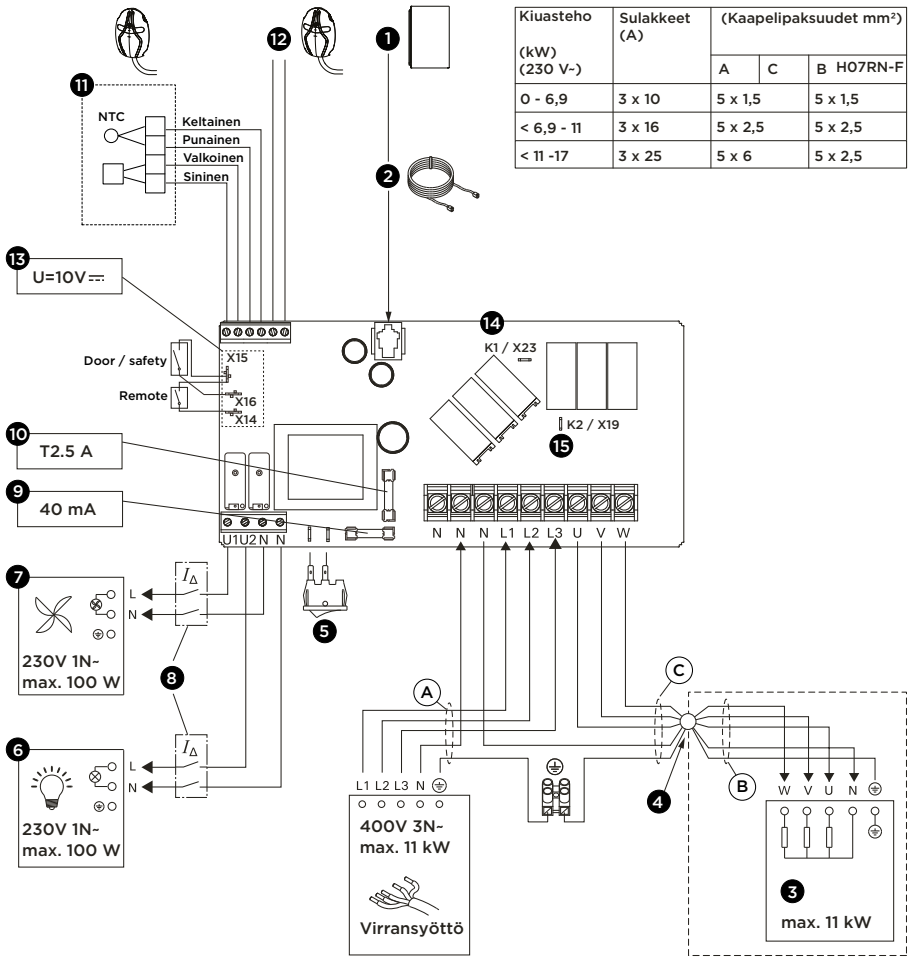

FI

- Ohjauspaneeli
- Datakaapeli
- Kiuas
- Kytkentärasia
- Pääkytkin
- Valaistus (valinnainen)
- Tuuletin (valinnainen)
- Vikavirtasuojakytkin
- Elektroniikkakortin sulake (hidas)
- Releulostulojen sulake (keraaminen, hidas)
- Lämpötila-anturi
- Kosteus- ja lämpötila-anturi (valinnainen)
- Turvatoimintojen liittimet
 - X14: Etäkäyttökytkin on/off
 - X15: N
 - X16: Turva- tai ovikytkin
- K1 = ST1 Sähkölämmityksen ohjaus, maks. 100 W (valinnainen, varustettava sulakkeella)
- K2 = U = ST2
K1 + W + U1 + U2 = maks. 3680 W (L1)

7.7. Kuinka kiuas kiinnitetään seinätelineeseen

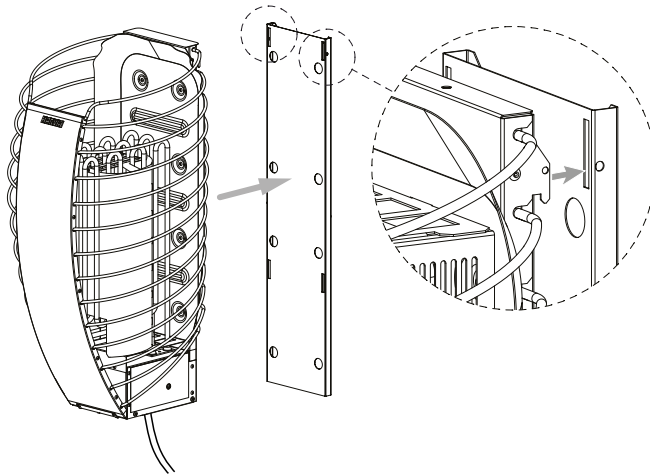

7.8. Kiuaskivet



Kiuaskivillä on suuri merkitys kiukaan turvallisuuteen. Takuun säilymiseksi on käyttäjä vastuussa kiukaan kivitilan ylläpidosta käyttövaatimusten ja ohjeiden mukaisesti.



VAROITUS! - palovaara. Kiukaan kivitilan tai läheisyyteen ei saa laittaa mitään sellaisia esineitä tai laitteita, jotka muuttavat kiukaan läpi virtaavan ilman määrää tai suuntaa.



VAROITUS! - Palovaara. Paljaana hehkuva vastus voi kuumentaa kiukaan suojaetäisyyksien ulkopuolellakin olevat materiaalit vaarallisen kuumiksi. Tarkista, ettei vastuksia näy kivien takaa.

FI

- Sopivat kiuaskivet > 5.1. Tekniset tiedot - Kiuas
- Koristekivet soveltuvat käytettäväksi vain kivitilan pinnassa. Koristekivet tulee latoa väljästi riittävän ilmankierron varmistamiseksi. Lado koristekivet siten, etteivät ne kosketa kiukaan vastuksiin.
- Takuu ei kata mahdollisia vikoja, jotka aiheutuvat muiden kuin valmistajan suosittelemien kiuaskivien ja koristekivien käytöstä.
- Huuhto kiuaskivet kivipölystä ennen kiukaaseen latomista.
- Älä pudota kiviä kiukaaseen.
- Lado kivet siten, että niiden paino on toisten kivien, ei vastusten varassa.
- Tue vastukset kivillä siten, että ne pysyvät pystysuorassa kiukaaseen nähden.
- On suositeltavaa säilyttää ylimääräisiä kiviä, jotta ne voidaan vaihtaa rikkoutuneiden tilalle tai jos kivitila vajoaa käytön aikana.

7.8.1. Kuinka kiuaskivet ladotaan



HUOMIO Loukkaantumisvaara. Käytä aina suojakäsineitä asettaessasi kiuaskiviä kiukaaseen. Metalliosissa voi olla teräviä reunoja, jotka voivat aiheuttaa viiltoja.

1. Aloita suurimmista kivistä ja aseta ne pohjalle ja reunoille. Näin varmistetaan riittävä ilmanvaihto ja muodostetaan tukeva perusta kivipesälle.
2. Aseta litteimmät kivet tiiviisti ulkokuorta vasten, limittäin niin, että vastukset eivät näy rungon ulkopuolelta. Tiivis kivikerros estää suoran säteilylämmön ja suojaa lähellä olevia materiaaleja ylikuumentumiselta.
3. Aseta kivet keskelle väljästi, jotta ilma pääsee virtaamaan kiukaan läpi ja lämmittää saunan sekä saunakivet tehokkaasti.
4. Aseta kivet väljästi ilmanakanan yläpuolelle. Tälle alueelle suositellaan pyöreitä kiviä. Väljä ladonta ja pyöreä muoto mahdollistavat hyvän ilmavirtauksen kiukaan läpi.
5. Varmista, että kivet on ladottu niin, etteivät ne pääse putoamaan kiukaasta.

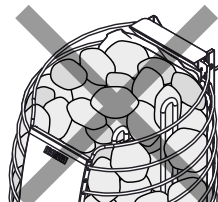
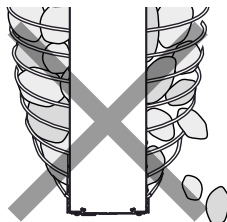
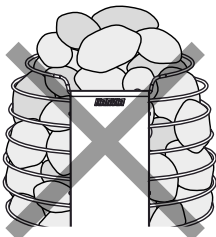
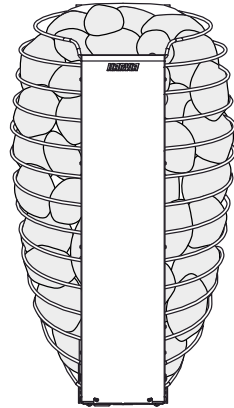
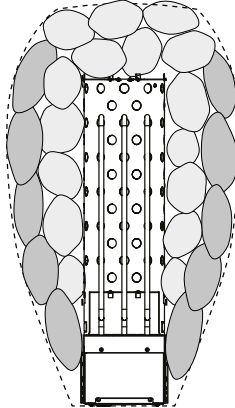
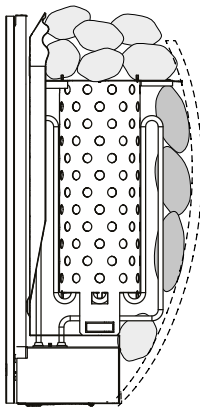
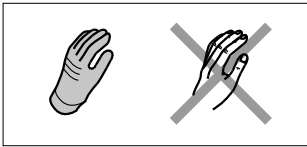

7.9. Kuinka turvakytkin asennetaan



VAROITUS! Palovaara. Varmista, että kiukaan kivet eivät estä turvakytkimen alaspäin suuntautuvaa liikettä

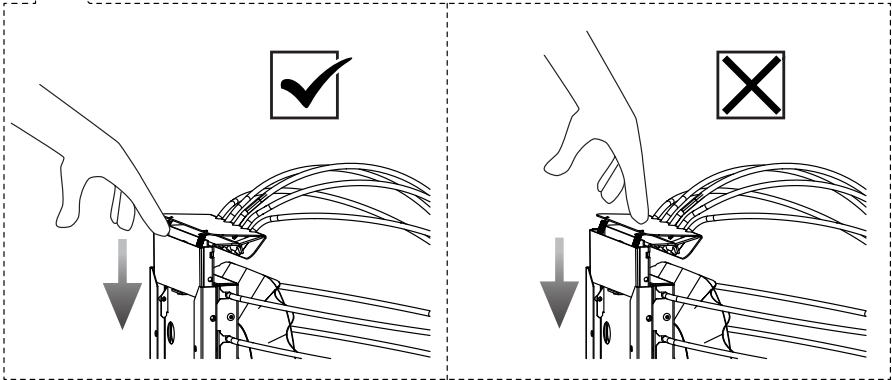
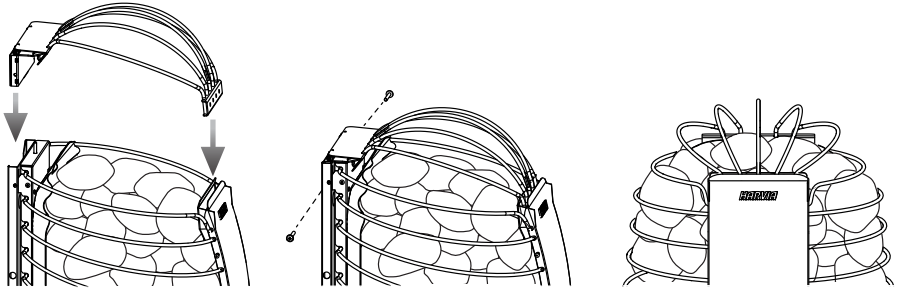

FI

Asennuksen jälkeen testaa turvakytkin painamalla sitä alaspäin. Oikein toimiva laite antaa "naksahdus"-äänen, kun sitä painetaan ja uudelleen, kun se vapautetaan.

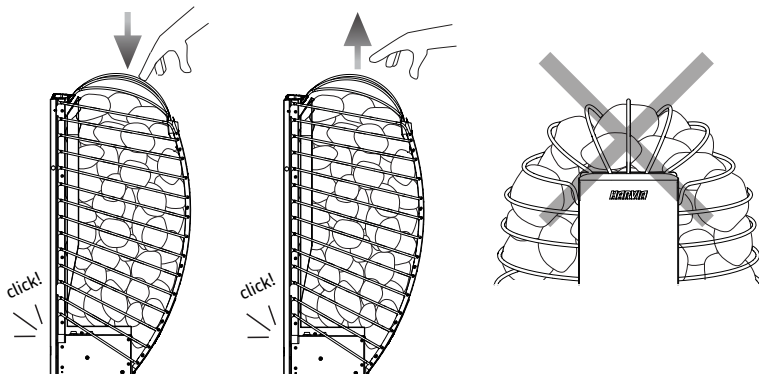

7.10. Kuinka tuote otetaan käyttöön

- Kun laite on kytketty sähkökeskukseen ja kiukaan pääkytkin on päällä, ohjauskeskus on valmiustilassa ja käyttövalmis. Seuraa näytön ohjeita.
- Ohjattu asetusten määrittäminen auttaa sinua määrittämään saunan optimaaliset asetukset.
- Laitteparia muodostettaessa ja ohjelmistoa päivitettäessä paneelin ympäristön lämpötila saa olla enintään 40 °C.

7.10.1. Laitteen määrittäminen

Vaihe 1	
	<p>Aloita Tarkoitettu loppukäyttäjälle tuotteen käyttöön ottoon Edellyttää WiFi-yhteyttä. Laite opastaa asennus- ja käyttöönottoprosessin aikana.</p> <p>Testaa laitetta Tarkoitettu sähköasentajalle laitteen testaamiseen. Käytetään toiminnan testaamiseen ilman WiFi-yhteyttä sekä asennettujen laitteiden konfigurointiin. Tarkoitettu sähköasentajille, jotka eivät suorita koko käyttöönottoa. Testauksen jälkeen laite palaa aloitusnäyttöön.</p> <p>VAROITUS! - Palovaara. Tarkista aina ennen kiukaan päälle kytkentää, ettei kiukaan päällä tai lähietäisyydellä ole mitään tavaroita.</p>
Vaihe 2	
	<p>Määritä puhelimella (suositus) Määritä lisäasetukset MyHarvia App -sovelluksessa * > 8.1.3. <i>Kuinka yhdistää MyHarvia-sovellukseen</i></p> <p>Lataa sovellus sovelluskaupasta. Voit myös käyttää asennuksen aikana Fenix-laitteessa näkyvää QR-koodia, joka toimii suorana linkkinä sovellukseen.</p> <p>* Huomio! Paikallisten rajoitusten vuoksi MyHarvia-sovellusta ei voi ladata kaikissa maissa.</p> <p>Määritä manuaalisesti: Määritä asetukset ohjauspaneelin avulla ilman sovellusta. Määritä lisäasetukset ohjauspaneelissa: Aika – päivämäärä – lämpötilayksikkö – kiuasmalli – turva-laite – lisälaitteet Uusimpien parannusten ja tietoturvapäivitysten hyödyntämiseksi suosittelemme WiFi-yhteyden muodostamista vähintään kolmen kuukauden välein.</p>

Vaihe 3

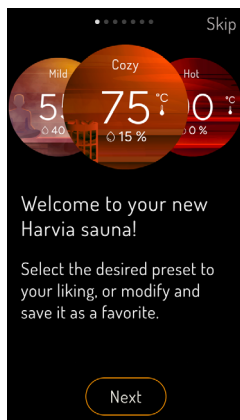

Määrittelyn viimeistely

Määrittelyn viimeistely: Kun olet määrittänyt asetukset, ohjattu toiminto pyytää sinua käynnistämään laitteen. Toiminnot ja esiasetetut profiilit (Lempeä, Makoisa ja Kipakka) esitellään näytöllä, ja niitä voi säätää myöhemmin.

7.10.2. Asetukset

Asetukset	Vaihtoehdot	Huom.
Lämpötilan asetusalue	30 - 110 °C	Suositus 50 - 90 °C
Säädettävä lämmitys aika	2-6, 12, 18, 24 h	Suositus 2h
Säädettävä esiajastus	0 - 24 h	
Turvalaite	Ovisensori	Tämä laite on varustettu integroidulla turvakytkimellä. Laitteen etäkäyttö edellyttää turvalaitetta.
	Turvakytkin <input checked="" type="checkbox"/>	
	Pois päältä	
Valo	Kyllä	

FI

8. KÄYTTÖOHJEET

8.1 Fenix ohjauspaneeli

- Fenix WiFi -kosketusohjauspaneeli on suunniteltu takaamaan miellyttävä saunomiskokemus. Esiase-
tetut profiilit tekevät kiukaan käytöstä helppoa ja mukavaa.
- Fenix WiFi -kosketusohjauspaneeli voidaan yhdistää MyHarvia App -sovellukseen. Sovelluksen avulla
voit esimerkiksi nähdä kiukaan tilan, saunan lämpötilan ja jäljellä olevan lämmitysajan missä ja milloin
tahansa.
- MyHarvia-sovelluksen käyttäminen edellyttää hyvää langatonta lähiverkkoyhteyttä.
- Laite on yhdistettävä WiFi-verkkoon, jotta varmistetaan, että siinä on aina uusin ohjelmistoversio.
Tämä takaa optimaalisen suorituskyvyn ja häiriöttömän toiminnan.
- Jos laitetta käytetään ilman jatkuvaa WiFi-yhteyttä, suosittelemme päivittämään ohjelmiston vähin-
tään kolmen kuukauden välein, jotta voit hyödyntää uusimmat parannukset ja tietoturvapäivitykset.

8.1.1. Ohjauspaneelin käyttö

- Kokeile napauttaa painikkeita ja näet, mitä toimintoja niiden takana on.
- Pääset haluamaasi asetukseen koskemalla vastaavaa toimintoa.
- **Kuva on havainnollistava. Laitteesta ja kytketyn ohjauskeskuksen tilasta riippuen kaikki toi-
minnot eivät välttämättä näy.**

1. Valikko
2. Aika
3. Nykyinen kosteus (anturiarvo)
4. Nykyinen lämpötila (anturiarvo)
5. Lämmitysajan tila
6. Valittu lämpötila (tavoitearvo)
7. Valittu kosteus (tavoitearvo)
8. Sykkivä rengas tarkoittaa, että kiuas on päällä
9. Valot - päälle/pois
10. Ajustointiminnot
11. Päälle/pois

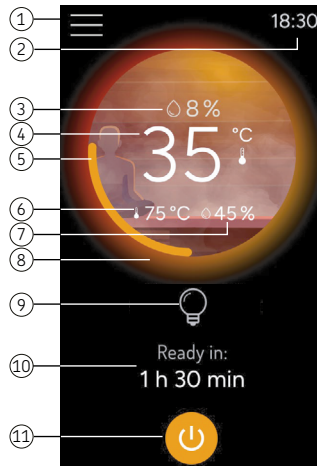

8.1.2. Valikkoasetukset

Näytön lukitus	Voit määrittää näytön lukituksen (PIN-koodin) Huom! Jos syötät PIN-koodin väärin kolme kertaa, sinun on odotettava minuutti ennen uutta yritystä.
Ohjauspaneelin asetukset	<ul style="list-style-type: none">• WiFi-asetukset, kielet, yksiköt• Näytön asetukset• Päivämäärä ja kellonaika• Tehdasasetusten palautus• Ohjattu asetusten määrittäminen

Saunan asetukset	<ul style="list-style-type: none"> • Remote use • Muisti sähkökatkon varalta (päälle / pois) Päällä: ohjauskeskus käynnistyy automaattisesti sähkökatkon jälkeen. Pois päältä: sähkökatkon jälkeen järjestelmä pysyy pois päältä ja on käynnistettävä uudelleen painamalla virtapainiketta. Huom! Tarkkaile kiukaan toimintaa sähkökatkon jälkeen, jos toiminto on käytössä. Päälle-asetus ei ole sallittu kaikilla alueilla. • Kuivatusohjelma (päälle/pois) • Lisäasetukset (päälläolon enimmäisaika jne.)
Tiedot	Ohjelmistoversio, WiFi-signaalin voimakkuus jne.
Tilastot	Tiedot (kokonaispäälläoloaika, kokonaissaunomisaika, saunomiskerrat)
Yhdistä MyHarviaan	Yhdistä laite uudelleen
Toista perehdytys	Voit toistaa perehdytyksen uudelleen

8.1.3. Kuinka yhdistää MyHarvia-sovellukseen

1. Kun olet ladannut MyHarvia-sovelluksen, noudata mobiilisovelluksessa annettuja ohjeita*.
2. Luo ja rekisteröi uusi MyHarvia-tili sekä hyväksy tarvittavat ehdot. Saat PIN-koodin sähköpostiisi (muista tarkistaa myös roskapostikansio).
3. Onnistuneen kirjautumisen jälkeen lisää saunasi valitsemalla laite "Fenix".
4. Aloita pariliitoksen muodostaminen ohjauspaneelissa ja mobiilisovelluksessa.
5. Vahvista Bluetooth-pariliitospyyntö ja pidä WiFi-salasanasi valmiina.

FI

* **Huomio! Paikallisten rajoitusten vuoksi MyHarvia-sovellusta ei voi ladata kaikissa maissa.**

8.2. Kuinka kiuasta käytetään



VAROITUS! – Palovaara. Saunahuone ja kiukaan ympäristö tulee tarkastaa aina ennen kuin kiuas kytketään päälle tai se kytketään päälle etäohjausjärjestelmällä.



Tarkista, että kiuas on varmasti kytketty pois päältä ja lopettanut lämmittämisen, kun päälläoloaika on kulunut loppuun.

- Kiuas ja kivet tuottavat ensimmäisellä käyttökerralla hajuja, joiden poistamiseksi on järjestettävä saunahuoneeseen hyvä tuuletus.
- Jos kiuas on teholtaan sopiva saunahuoneeseen, hyvin lämpöeristetty saunahuone lämpenee käyttökuntoon noin tunnissa. Kiuaskivet kuumenevat yleensä samassa ajassa kuin saunahuonekin.

8.2.1. Kiuas päälle

Kytke kiuas päälle painamalla kiukaan I/O-painiketta ohjauspaneelissa.

- Vastukset sammuvat, kun haluttu lämpötila saunahuoneessa on saavutettu. Ylläpitääkseen haluttua lämpötilaa kiuas syöttää virtaa vastuksille jaksoittain.

8.2.2. Kiuas pois päältä

Kiuas sammuu ja siirtyy valmiustilaan, kun

- I/O-painiketta painetaan
- päällöloaika loppuu tai
- toimintaan tulee häiriö

8.3. Etäkäyttö



VAROITUS! Palovaara. Saunahuone ja kiukaan ympäristö tulee tarkastaa aina ennen kuin kiuas kytketään päälle tai se kytketään päälle etäohjausjärjestelmällä.



Sähkölämmitteisiä kiukaita koskevan tuote standardin IEC/EN 60335-2-53 mukaan etäkäynnistys-toiminnolla varustettuja kiukaita saa käyttää kiukaan ohjaimiseen ja säätelyyn, kun kiukaaseen tai saunan oveen on asennettu vastaava turvakatkaisu (ovi- tai turvakytkin)

- **PÄÄLLE/POIS etäkäyttökytkin.** Kiukaan päällölon ohjausta varten voidaan liittää etäkäyttökytkin, jonka piiri tulee olla joko auki tai kiinni (esim. taloautomaatiolta).
- **Esivalinta-aika:** kiukaan ollessa esivalinta-ajalla, kiuasta ei voi ohjata etäkäyttölaitteella. Kun kiuas on lähtenyt päälle esivalinta-ajan jälkeen, kiuas voidaan sammuttaa etäkäyttölaitteella
- **Lepoaika (6 h):** Etäkäytössä lepoaika estää kiukaan toiminnan kuuden tunnin ajan sen sammuttamisen jälkeen. Tämä on turvatoiminto, joka estää ylikuumentumisen tai vaurioitumisen. Kiukaan voi käynnistää etänä lepoajan päätyttyä. Tarkista paikalliset määräykset.

FI

8.3.1. Turvakytkin

- Tämä laite on varustettu integroidulla turvakytkimellä.
- Turvakytkin estää kiukaan lämpeämisen, jos sen päällä on pyyhe tmv. palovaaran aiheuttava esine.
- Laitteen etäkäyttö edellyttää turvalaitetta.

8.4. Löylyn heittäminen



Käytä löylykauhaa, jonka tilavuus on korkeintaan 0,2 litraa. Jos kiukaalle heitetään tai kaadetaan kerralla liikaa vettä, sitä saattaa roiskua kiehuvan kuumana kylpijoiden päälle.



Älä heitä löylyä silloin, kun joku on kiukaan läheisyydessä, koska kuuma vesihöyry voi aiheuttaa palovammoja.

- Saunan ilma kuivuu, kun saunaa lämmitetään. Tämän vuoksi on tarpeen lisätä ilmankosteutta heittämillä vettä kiukaan kiville.
- Jokainen ihminen kokee lämmön ja kosteuden vaikutuksen omalla tavallaan – kokeilemalla löydät itsellesi sopivan lämpötilan ja ilmankosteuden.
- Pyri heittämään vettä vain kiuaskiville.

8.4.1. Veden laatuvaatimukset

- Löylyvetenä tulee käyttää vettä, joka täyttää talousveden laatuvaatimukset > 7.2. *Kuinka seinäteline asennetaan.*
- Löylyvedessä voi käyttää ainoastaan löylyveteen tarkoitettuja hajusteita. Noudata hajusteen mukana toimitettuja ohjeita.

Veden ominaisuus	Vaikutukset	Suositus
Humuspitoisuus	Väri, maku, saostumat	<12 mg/l
Rautapitoisuus	Väri, haju, maku, saostumat	<0,2 mg/l
Mangaanipitoisuus (Mn)	Väri, haju, maku, saostumat	<0,10 mg/l
Kovuus: tärkeimmät aineet kalkki eli kalsium (Ca) ja magnesium (Mg)	Saostumat	Ca: <100 mg/l Mg:<100 mg/l
Kloridipitoinen vesi	Korroosio	Cl: <100 mg/l
Klooripitoinen vesi	Terveysriski	Käyttö kielletty
Merivesi	Nopea korroosio	Käyttö kielletty
Arseeni- ja radonpitoisuudet	Terveysriski	Käyttö kielletty

Taulukko 1. Veden laatuvaatimukset

9. SÄÄNNÖLLINEN HUOLTO JA YLLÄPITO

Kiuas

- Pyyhi kiuas aika ajoin kostealla liinalla pölyn ja lian poistamiseksi. Tarvittaessa voit käyttää mietoja puhdistusaineita. Älä käytä juoksevaa vettä puhdistamiseen.
- Varmista ennen puhdistusta, että laite on jäähtynyt kokonaan.

Kiuaskivet

- Voimakkaan lämmönvaihtelun vuoksi kiuaskivet rapautuvat ja murenevat käytön aikana. Lado kivet uudelleen vähintään kerran vuodessa, kovassa käytössä useammin.
- Poista samalla kertynyt kivijäte ja vaihda rikkoutuneet kivet. Näin varmistat, että kiukaan löylyominaisuudet säilyvät eikä ylikuumenemisen vaaraa synny.
- Tarkkaile kivien painumista kivitilassa. Huolehdi, ettei vastuksia tule ajan mittaan näkyviin. Kivien painuminen on nopeinta noin kahden kuukauden aikana käyttöönotosta.

Ohjauspaneeli

- Laite ei tarvitse huoltoa. Puhdista tuote hieman kostealla pehmeällä liinalla. Käytä vain vettä tai mietoja puhdistusaineita, älä koskaan liuottimia tai syövyttäviä kemikaaleja. Liian karheat liinat voivat aiheuttaa naarmuja
- Ohjelmisto päivitetään automaattisesti, kun laite on yhteydessä WiFi-verkkoon.

10. VIANETSINTÄ



Kaikki erityisosaamista vaativat huoltotoimet on annettava koulutetun ammattilaisen tehtäväksi.

Kuvaus	Syy / Korjaus
	<p>Mahdolliset virheet ja varoitukset näytetään näytöllä. Kun vika on korjattu, jatka painamalla OK tai Poista. Jos virhe ilmenee uudelleen, ota yhteyttä toimittajaan tai tutustu usein kysytyihin kysymyksiin oheisen linkin avulla</p>
WiFi-yhteys katkeaa asennuksen aikana	<ul style="list-style-type: none">• Varmista, että WiFi-verkossa, johon yhteys halutaan muodostaa, on vahva signaali.• Verkon nimi ei saa sisältää erikoismerkkejä.
WiFi connection is interrupted during setup	<ul style="list-style-type: none">• WiFi-verkon nimi sisältää kiellettyjä merkkejä.
WiFi-yhteyttä ei voi muodostaa tai WiFi-yhteys katkeaa asennuksen aikana	<ul style="list-style-type: none">• WiFi-moduuli vaatii pääsyn porttiin 8883 (suojattu MQTT), joka on avattava pa-lomuurissa. Lisäksi vaaditaan pääsy NTP-palvelimille (Network Time Protocol). Tarkista myös, että muita portteja ei ole estetty, erityisesti portteja 443, 8443 ja 8883.
WiFi-yhteyttä ei muodosteta sähkökatkon jälkeen	<ul style="list-style-type: none">• Kytke ohjauskeskuksen virransyöttö pois ja päälle.
FENIX-ohjauspaneeli ei käynnisty	<ul style="list-style-type: none">• Kytke tehoyksikön tai kiukaan pääkytkin päälle. Tarkista datakaapeli.
FENIX-ohjauspaneeli sammuu käytön aikana	<ul style="list-style-type: none">• Tarkista asennusolosuhteet. Ohjauspaneelin tai tehoyksikön lämpötila ei saa olla liian korkea.
Kiuas ei lämpene	<ul style="list-style-type: none">• Tarkista, että kiukaan sulakkeet sähkötaulussa ovat ehjät.• Tarkista, että kiukaan liitäntäkaapeli on kytketty• Tarkista, ettei ylikuumenemissuoja ole lauennut.
Saunahuone lämpenee hitaasti. Kiukaalle heitetty vesi jäädyttää kivet nopeasti	<ul style="list-style-type: none">• Tarkista, että kiukaan sulakkeet sähkötaulussa ovat ehjät.• Tarkista, että kaikki vastukset hehkuvat, kun kiuas on päällä.• Säädä lämpötila korkeammaksi• Tarkista, ettei kiukaan teho ole liian pieni > 6.1. Valitse oikea kiuas > 6.1.1. Kiuasteho• Tarkista, että saunahuoneen ilmanvaihto on järjestetty oikein > 6.3. Saunahuoneen ilmanvaihto

<p>Saunahuone lämpenee nopeasti, mutta kivet eivät ehdi lämmetä. Kiukaalle heitetty vesi ei höyrysty, vaan valuu kivitilan läpi</p>	<ul style="list-style-type: none"> • Tarkista, ettei kiukaan teho ole liian suuri > 6.1. Valitse oikea kiuas > 6.1.1. Kiuasteho • Tarkista, että saunahuoneen ilmanvaihto on järjestetty oikein > 6.3. Saunahuoneen ilmanvaihto
<p>Paneeli tai muu materiaali kiukaan lähellä tummuu nopeasti</p>	<ul style="list-style-type: none"> • Tarkista, että suojaetäisyyksivaatimukset täyttyvät • > 7.1. Kiukaan suojaetäisyydet • Tarkista kiuaskivet. Liian tiheä ladonta, kivien painuminen ajan mittaan tai vääränlaiset kiuaskivet voivat estää ilmankierron kiukaassa, mikä voi johtaa rakenteiden ylikuumenemiseen. > 7.8. Kiuaskivet. • Tarkista, ettei vastuksia näy kivien takaa. Jos näkyy, lado kivet uudelleen ja huolehdi, että vastukset peittyvät kokonaan > 7.8. Kiuaskivet. <p>Saunahuoneen puupintojen tummuminen ajan mittaan on normaalia. Tummumista saattavat nopeuttaa</p> <ul style="list-style-type: none"> • auringonvalo • kiukaan lämpö • seinäpintoihin tarkoitettut suoja-aineet (suoja-aineet kestävät huonosti lämpöä) • kiukaan kivistä mureneva ja ilmavirtauksien mukana nouseva hienojakoinen kiviaines.
<p>Kiuas tuottaa hajua</p>	<ul style="list-style-type: none"> • Katso kohta > 8.2. <i>Kuinka kiuasta käytetään</i> • Kuuma kiuas saattaa korostaa ilmaan sekoittuneita hajuja, jotka eivät kuitenkaan ole peräisin saunas-ta tai kiukaas-ta. Esimerkkejä: maalit, liimat, lämmitysöljy, mausteet.
<p>Kiukaasta kuuluu ääntä</p>	<ul style="list-style-type: none"> • Satunnaiset pamaukset johtuvat yleensä kivistä, jotka halkeavat kuumuudessa. • Kiukaan osien lämpölaajeneminen saattaa aiheuttaa ääntä kiukaan lämmitessä.

10.1. How to reset the overheat protector



Ylikuumentemissuojan laukeamisen syy on selvitettävä ennen kuin palautuspainiketta painetaan.

- Lämpötila-anturi on varustettu ylikuumentemissuojalla, joka varmistaa kiukaan ja saunan turvallisuuden. Jos lämpötila anturin ympäristössä nousee liian korkeaksi, ylikuumentemissuoja laukeaa ja katkaisee virran kiukaalta pysyvästi. Lauenneen ylikuumentemissuojan palauttaminen on esitetty kuvassa.

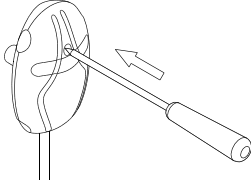

Kuva 5. Ylikuumentemissuojan palauttaminen

11. VARAOSAT

spareparts.harvia.com

FI



12. TAKUUEHDOT

www.harvia.com



Harvia Spirit

Elektriskt bastuaggregat Monterings- och bruksanvisning

HARVIA

Sauna & Spa

Let's sauna.

Artikelnr	Typ	Ström
HSP604MFC	SP60FC	6.0 kW
HSP904MFC	SP90FC	9.0 kW

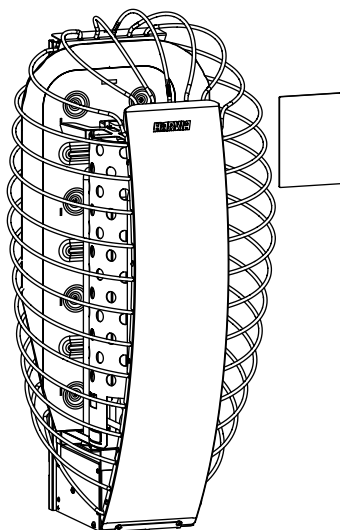

SV



Gratis till ditt utmärkta val av bastuaggregat!

Ett bastuaggregat från Harvia fungerar bäst och kan brukas i många år om det används och underhålls enligt anvisningarna i den här bruksanvisningen. Läs anvisningarna innan du installerar eller använder bastuaggregatet. Spara bruksanvisningen för framtida bruk. Installations- och bruksanvisningar finns också på vår webbplats www.harvia.com.

EU-försäkran om överensstämmelse

Harvia Finland Oy försäkrar att produkten överensstämmer med:

- Lågspanningsdirektivet (LVD) 2014/35/EU
- Radioutrustningsdirektivet (RED) 2014/53/EU
- Direktivet om elektromagnetisk kompatibilitet (EMC) 2014/30/EU
- Begränsning av användning av vissa farliga ämnen (RoHS) 2011/65/EU

Den fullständiga texten till EU:s försäkran om överensstämmelse finns på:



SV

CONTENTS

1. SÄKERHETSANVISNINGAR	4
1.1. Varnings- och informationssymboler	4
1.2. Installationssäkerhet	4
1.3. Säkerhet vid användning och bastubad	5
2. LEVERANSINNEHÅLL	8
3. AVSEDD ANVÄNDNING AV PRODUKTEN	8
4. EXEMPEL PÅ INSTALLATION	9
5. MODELLSPECIFIKATION	9
5.1. Specifikationer – Aggregat.....	10
5.2. Specifikationer – Styrenhet.....	11
5.3. Specifikationer – Styrpanel	13
6. FÖRE INSTALLATION	14
6.1. Välj rätt bastuaggregat.....	14
6.1.1. Bastuaggregatets effekt	14
6.2. Isolering, material och konstruktion för bastu	14
6.3. Ventilation i bastun.....	14
7. INSTALLATION	16
7.1. Aggregatets säkerhetsavstånd.....	16
7.2. Så här installerar du väggfästet.....	17
7.3. Så här installerar du styrenheten (IPX5)	18
7.3.1. Montering av styrenheten.....	19

7.4. Så här installerar du temperaturgivaren	20
7.5. Så här installerar du styrpanelen	21
7.5.1. Montering av styrpanel – Infälld	22
7.5.2. Montering av styrpanel – Ytmonterad.....	23
7.6. Elinstallation.....	24
7.6.1. Isolationsresistans hos det elektriska bastuaggregatet	24
7.6.2. Elektriska anslutningar – Aggregat.....	25
7.6.3. Elektriska anslutningar – Styrenhet.....	26
7.7. Så här monterar du aggregatet på väggfästet.....	27
7.8. Bastustenar.....	27
7.8.1. Placering av bastustenarna	28
7.9. Så här installerar du Säkerhetsbrytare.....	29
7.10. Så här installerar du produkten.....	30
7.10.1. Installationsprocess.....	30
7.10.2. inställningar	31
8. BRUKSANVISNING	32
8.1 Fenix styrpanel.....	32
8.1.1. Användning.....	32
8.1.2. Menyinställningar	32
8.1.3. Så här ansluter du till MyHarvia-appen	33
8.2. Så här använder du bastuaggregatet.....	33
8.2.1. Aggregat på	34
8.2.2. Aggregat av	34
8.3. Fjärranvändning.....	34
8.3.1. Säkerhetsbrytare.....	34
8.4. Kasta vatten.....	35
8.4.1. Krav på vattenkvaliteten	35
9. REGELBUNDEN SKÖTSEL OCH UNDERHÅLL	36
10. FELSÖKNING	36
10.1. Hur återställa överhettningsskyddet.....	38
11. RESERVDelar	38
12. GARANTIVILLKOR	38

1. SÄKERHETSANVISNINGAR

1.1. Varnings- och informationssymboler



Bekanta dig med varningarna och läs noga igenom instruktionerna innan du börjar använda enheten.



WARNING! Underlåtelse att följa denna varning kan leda till allvariga personskador eller dödsfall.



VIDTA FÖRSIKTIGHET! Underlåtelse att följa denna varning kan leda till mindre allvariga eller allvarliga skador.



Får ej övertäckas!



Akta dig för ånga från hett vatten när du använder enheten

1.2. Installationssäkerhet

- Den här produkten är avsedd för att värma upp bastun till önskad temperatur, skapa ånga när du håller vatten på bastustenarna och styra bastuns funktioner. Produkten ska inte användas för något annat ändamål!
- Enheten får endast anslutas till elnätet av behörig elektriker i enlighet med gällande bestämmelser. Den person som ansvarar för installationen av enheten måste överlämna den medföljande installations- och bruksanvisningen till användaren samt ge nödvändig utbildning innan installationsarbetet överläts.
- Enheten måste alltid kopplas bort från elnätet innan service utförs!
- Inspektera enheten för synliga skador före installation och idrifttagning. Använd inte en enhet som skadats.
- De värden som anges i bruksanvisningen för enheten måste iakttas. Vid avvikelser från dessa värden uppstår en brandrisk.
- Det är inte tillåtet att ansluta den elektriska centralen till elvärmaren via en jordfelsbrytare. Kontrollera lokala krav.
- Såvida inte annat anges i bruksanvisningen får endast en elvärmare installeras i bastun.
- Aggregatet måste installeras så att varningstexterna är lätta att läsa efter installationen.
- Såvida inte annat anges i bruksanvisningen får inte bastuaggregatet eller enheten installeras i en väggnisch.

- Om ett skyddsräcke monteras runt aggregatet, måste de säkerhetsavstånd som anges för aggregatet eller i skyddsräckets monteringsanvisning följas.
- Om du vill montera tillbehör till enheten följer du alltid instruktionerna i bruksanvisningen för respektive tillbehör, både under installationen och senare när du använder tillbehöret.
- Sörj för tillräcklig ventilation i bastun (luften ska bytas ut sex gånger i timmen).
- Placera inte tilluftsventilen på ett sådant sätt att luftflödet kyler värmegivaren (se monteringsanvisningen för värmegivaren).
- Om det finns skador på nätsladden måste antingen tillverkaren eller tillverkarens underhållsrepresentant eller sakkunnig person byta ut den för att förebygga fara.
- Användning av en PVC-isolerad kabel som anslutningskabel för bastuaggregatet är förbjudet på grund av dess termiska bräcklighet.
- Kontrollera alltid skicket på kopplingsdosans kontakter innan bastuaggregatet installeras. Vi rekommenderar skruvkontakter. Undvik fjädrade kontakter!
- Om enheten används i en offentlig bastu utan timer ska strömindikatorn placeras i det rum där enheten används.
- Använd alltid skyddshandskar vid installation och underhåll samt när du lägger i bastustenar.
- Täck värmeelementen helt med stenar ett glödande, blottlagt värmeelement kan utgöra en brandfara!
- Placera inga sådana föremål eller anordningar i eller nära aggregatets stenmagasin som kan ändra mängden eller riktningen av luftflödet i aggregatet.

1.3. Säkerhet vid användning och bastubad

- Denna enhet får användas av barn från 8 år och uppåt samt av personer med nedsatt fysisk, sensorisk eller mental förmåga, eller med bristande erfarenhet och kunskap, förutsatt att de hålls under övervakning eller instrueras i säker användning av enheten och förstår de risker som är förenade med den.
- Enheten får inte användas som leksak av barn. Det är inte tillåtet för barn att, utan uppsikt, rengöra apparaten eller utföra något underhåll på enheten.
- Var försiktig med bastuaggregatet när det är uppvärmt. Stenarna och metalldelarna i bastuaggregatet är mycket varma och kan bränna huden.
- Kontrollera alltid att det inte finns några föremål på eller i närheten av bastuaggregatet innan du slår på det.

- Se till att ventilationen är tillräcklig de första gångerna bastuaggregatet värms upp eftersom det kan hända att det avger lukt.
- Kasta eller håll inte för mycket vatten på bastuaggregatet på en gång, eftersom det kan orsaka skållande stänk.
- Kasta inte vatten på bastuaggregatet när någon befinner sig i närheten av det.
- Använd inte en skopa som rymmer mer än 0,2 liter.
- Använd inte någon annan typ av vatten än det som anges i bastuaggregatets instruktioner.
- Om du använder bastudoftar i vattnet ska du endast använda dofter som är avsedda för bastuvatten och följa deras bruksanvisningar.
- Långvarig vistelse i en varm bastu höjer kroppstemperaturen, vilket kan vara farligt.
- Håll barn på behörigt avstånd från bastuaggregatet.
- Lämna inte barn, rörelsehindrade, sjuka eller personer med svag hälsa ensamma i bastun.
- Rådgör med läkare om du har några hälsorestriktioner i samband med bastubad.
- Var försiktig när du rör dig i bastun, eftersom bastulavarna eller golvytorna kan vara hala.
- Använd inte en varm bastu under påverkan av alkohol, läkemedel, narkotika eller något annat berusningsmedel.
- Sov inte i en uppvärmd bastu.
- Ett marint klimat och andra fuktiga klimat kan korrodera bastuaggregatets metallytor.
- På grund av brandrisken får bastun inte användas som torkrum för tvätt. Även elektriska apparater kan ta skada av hög luftfuktighet.
- Återställ inte överhettningsskyddet genom att trycka på återställningsknappen förrän orsaken till att det utlösts har fastställts. Överhettningsskyddet får endast återställas av en behörig service-tekniker såvida inte annat anges i bruksanvisningen.
- När inkopplingstiden har gått ut kontrollerar du att bastuaggregatet verkligen har stängts av och slutat värma.
- Varma stenflisor som faller från bastuaggregatet kan skada golvbeläggningar och orsaka brandrisk.
- I offentliga bastur där bastuaggregatet används utan timer, eller kontinuerligt under längre tidsperioder än vad den fabriksinställda timern på bastuaggregatet eller styrenheten medger, måste enheten övervakas kontinuerligt.
- Bastun och området runtom bastuaggregatet ska alltid inspekteras innan bastuaggregatet slås på igen, eller vid fjärrpåslagning.
- Bastun och bastuaggregatets omgivning ska alltid inspekteras innan enheten försätts i vänteläge för fjärrstyrning eller tidsinställd drift.

- Enligt produktstandarden SS-EN 60335-2-53 för elektriska bastuaggregat får styrenheter med fjärrstartfunktion användas för att styra och reglera bastuaggregatet om en lämplig säkerhetsavstängningsmekanism (dörr- eller säkerhetsbrytare) har installerats på bastuaggregatet eller bastudörren.
- Alla underhållsåtgärder som det krävs specialkunskaper för måste utföras av en utbildad fackman.

2. LEVERANSINNEHÅLL

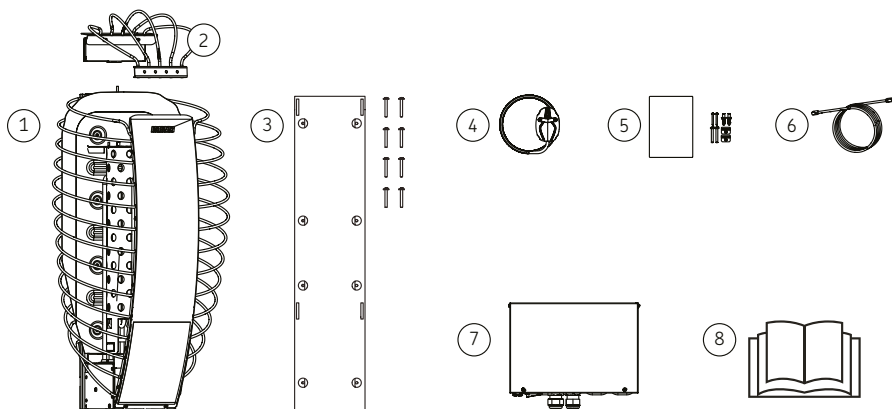

1. Bastuaggregat	5. Styrpanel + monteringsutrustning
2. Säkerhetsbrytare	6. Datakabel (5m)
3. Vägghäring + monteringsutrustning	7. Styrenhet
4. Temperaturgivare (125 °C) + kabel (4m)	8. Monterings- och bruksanvisning

SV

3. AVSEDD ANVÄNDNING AV PRODUKTEN



WARNING – Använd endast produkten i enlighet med dessa anvisningar! All användning utöver detta betraktas som felaktig användning. Felaktig användning kan leda till skador på produkten, allvarliga personskador eller dödsfall

Denna produkt är avsedd för:

- värma upp bastun till önskad temperatur
- skapa ånga när du håller vatten på bastustenarna
- styra bastuns funktioner

Produkten ska inte användas för något annat ändamål!

4. EXEMPEL PÅ INSTALLATION

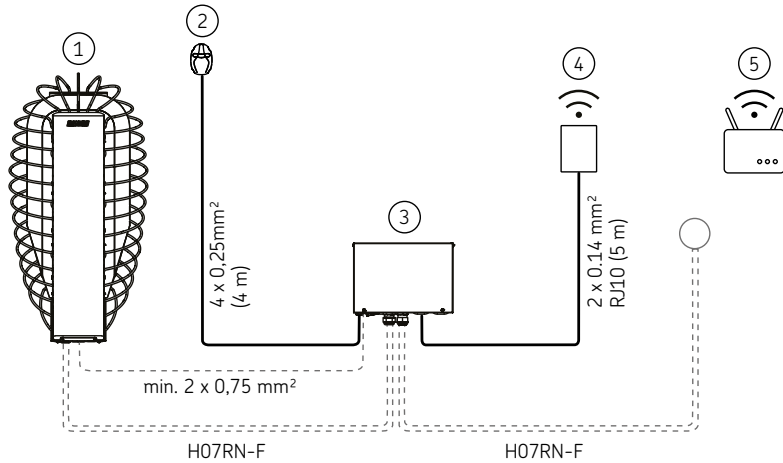

1. Bastuaggregat	4. Styrpanel
2. Temperaturgivare (125 °C)	5. WiFi Router
3. Styrenhet	

5. MODELLSPECIFIKATION

SV

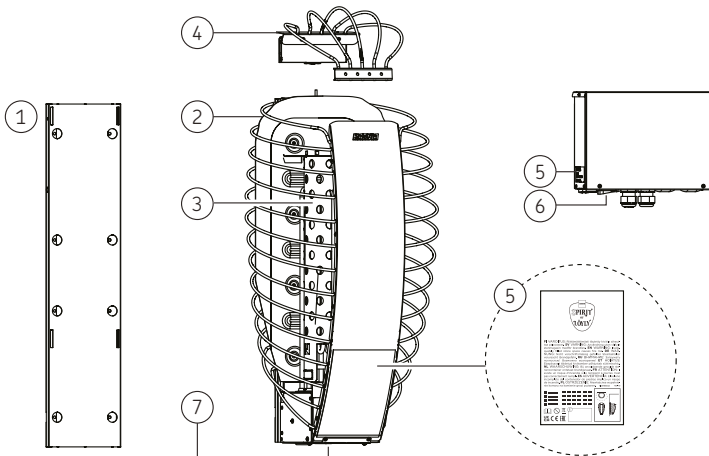

1. Vägffäste	5. Typskylt
2. Yttre hölje	6. Huvudströmbrytare
3. Luftkanal	7. Serienummer
4. Säkerhetsbrytare	

5.1. Specifikationer – Aggregat

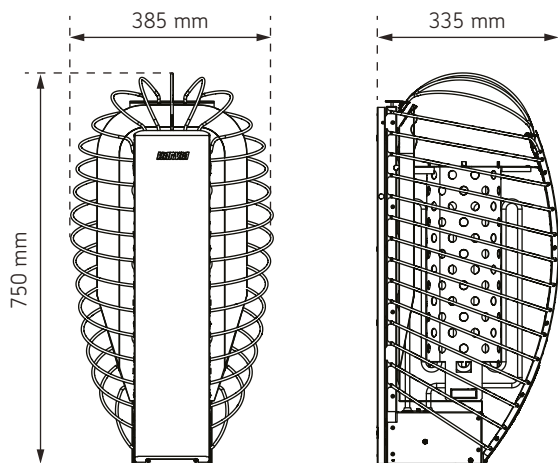

TEKNISKA DATA

	HSP604MFC	HSP904MFC
Effekt, bastuaggregat	6,0 kW	9,0 kW
Driftspänningar	400 V 3N~	400 V 3N~
Frekvens	50 / 60 Hz	50 / 60 Hz
Matningskabel 400 V 3N~	5 x 1,5 mm ²	5 x 2,5 mm ²
Typ av anslutningskabel	H07RN-F eller motsvarande	H07RN-F eller motsvarande
Temperaturgivare, begränsare	max. 125 °C	max. 125 °C
Temperaturgivare, kabel	4 x 0,25 mm ² (4m)	4 x 0,25 mm ² (4m)
Skyddsklass	IPX4	IPX4
Förvaringstemperatur	0-50 °C	0-50 °C
säkerhetsavstånd	> 7.1. Aggregatets säkerhetsavstånd	
MÅTT		
	HSP604MFC	HSP904MFC
Höjd (mm)	750	750
Bredd (mm)	385	385
Djup (mm)	335	335
Vikt (kg)	11,7	12,2

SV

BASTU		
	HSP604MFC	HSP904MFC
Bastuvoly m (m ³)	5–8	8–14
Minsta bastuhöjd (mm)	1900	1900
BASTUSTENAR		
Storlek på stenar Ø (cm)	5–10	
Sten mängd (max. kg)	60	
Lämpliga stenmaterial	peridotit, olivindiabas, olivin, vulkanit.	
Lämplig stentyp	delade stenar rundade stenar	
UTRUSTNING		
Skyddsräcke	HSP3M	
Droppbricka 385 x 435	SAA00101	
Infällningsram	HSP1	
Datakabel 10 m	SP315	

5.2. Specifikationer - Styrenhet

SV

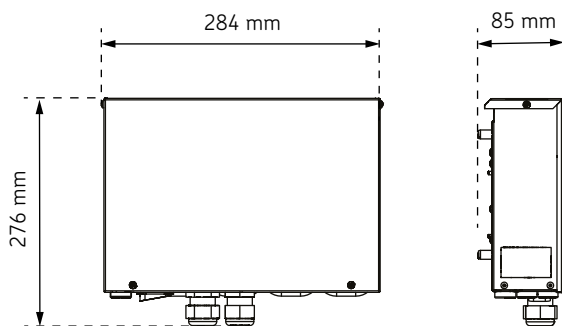

TEKNISKA DATA	
Driftspänning	400 V/415V 3N-
Frekvens	50 / 60 Hz
Max. effekt	11 (3 x 3,6) kW
Skyddsklass	IPX5
Max. säkring (400V/415V 3N-)	3 x 16 A

Min. matarkabel	5 x 1.5 mm ²
Förvaringstemperatur	0– +50 °C
Driftomgivningens temperatur	-10–+70 °C
MÅTT	
Höjd	276
Bredd	284
Djup	85
Vikt	1,8 kg
MONTERING > 7.3.1. <i>Montering av styrenheten</i>	
Produktens minimikrav på utrymme	300 x 350 mm
Typ av montering	På väggen > 7.3.1. <i>Montering av styrenheten</i>
Installation i bastun	Ja
Temperatur på monteringsytan	max. 70 °C
Installationshöjd i bastun	max. 400 mm
Avstånd till bastuaggregatet i bastun	min. 1000 mm
Inställningsområde temperatur	40–110 °C
Typ av aggregatgivare	WX248M/SP248M (125 °C)
Typ av lavgivare	Valfri
Max. längd på givarkabeln	10 m
Givarens mått	51 x 73 x 27 mm
Datakabel till styrenhet 5 m	SP311
Belysning (230V AC 1N)	max. 100 W
Ventilation (230V AC 1N)	max. 100 W

SV

5.3. Specifikationer – Styrpanel

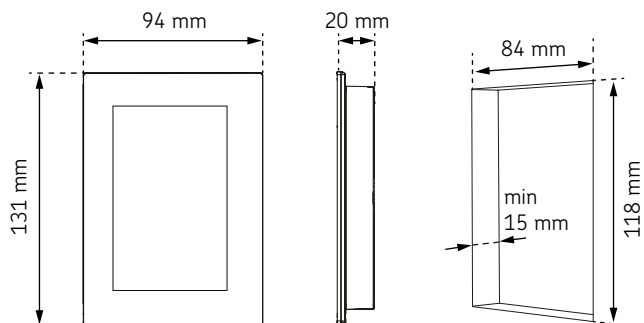

INSTALLATIONSDATA	
Namn	Fenix styrpanel
Driftomgivningens temperatur	-10 – +75 °C
Luftfuktighet	max. 99 rH
Skyddsklass	IPX4
Driftspänning	12 – 24V DC, max. 3 W
Strömförbrukning	ca. 600 mW
Anslutningskabel RJ10, 4-polig Anslutning: +12VDC, GND, RS485A+B	max. 10 m
WiFi-nätverk	2,4 GHz (802.11 b/g/n)
Hastighet [MBps]	ned 0,6, upp 0,2
Portar (måste vara öppna)	8883, 443, 8443.
MÅTT	
Höjd	131 mm
Bredd	94 mm
Djup	20 mm
Vikt	204 g
MONTERING	
Mått för utskärning	84 x 118 x 15
Typ av montering	infällda, ytmonterade
Installation i bastun	endast infälld
Installationshöjd i bastun	max. 1 200 mm (paneltemp. max. 75°C)
Avstånd till bastuaggregatet i bastun	min. 1000 mm

SV

6. FÖRE INSTALLATION

6.1. Välj rätt bastuaggregat

Välj din aggregatmodell till bastun med omsorg. Bastuaggregat med för låg effekt måste värmas under längre tid och vid högre temperatur, vilket i slutändan förkortar deras livslängd.

- Välj ett bastuaggregat med lämplig effekt för din bastu. Se > 5.1. *Specifikationer – Aggregat* för storleksintervall på bastu för varje aggregatmodell. Se > 6.1.1. *Bastuaggregatets effekt* för information om hur material och isolering påverkar bastuaggregatets effekt.
- Om du behöver hjälp med att välja bastuaggregat kan du kontakta din återförsäljare, en företagsrepresentant eller besöka vår webbplats (www.harvia.com).

6.1.1. Bastuaggregatets effekt

Bastuns volym och strukturer påverkar valet av effekt hos aggregatet. Effektkravet ökar om det finns fönster eller värmelagrande ytor, till exempel tegel, betong eller stora stockar i bastun

- När väggar och tak är panelklädda och det finns tillräcklig isolering bakom panelerna, bestäms bastuaggregatets effekt utifrån bastuns volym.
- Oisolerade väggytor (tegel, glastegel, glas, betong, kakel etc.) ökar behovet av bastuaggregatets effekt. Lägg till 1,2 m³ till bastuvolymen för varje kvadratmeter oisolerad väggyta. Till exempel motsvarar en bastu på 10 m³ med glasdörr en bastu på cirka 12 m³ när det gäller effektbehovet.
- Om bastun har timmerväggar ska bastuns volym multipliceras med 1,5.> 5.1. *Specifikationer – Aggregat*

6.2. Isolering, material och konstruktion för bastu

OBS! Kontrollera med brandmyndigheterna vilka delar av brandväggen som kan isoleras. Rökkanaler som används får inte vara isolerade.

OBS! Lätta skydd som monteras direkt på väggen eller takytan kan utgöra en brandrisk.

OBS! Vatten på bastugolvet måste ledas till en golvbrunn

- Isolerande ull, tjocklek 50–100 mm. Bastun måste vara välisolerad för att bastuaggregatets effekt ska kunna hållas på en rimligt låg nivå.
- Fuktbarriär, t.ex. aluminiumfolie. Placera den blanka sidan av papperet mot bastuns insida. Tejpa kanterna noggrant med aluminiumtejp.
- Cirka 10 mm ventilationsspalt mellan fuktspärren och panelen (rekommenderas).
- Panelbräda med liten massa och en tjocklek på 12–16 mm. Innan du börjar med vägghpanelen ska du kontrollera elinstallationerna och de förstärkningar som krävs för bastuaggregatet och bastulavarna i väggarna.
- Cirka 3 mm ventilationsspalt mellan vägg- och takpanelerna.
- Bastuns höjd är vanligtvis 2 100–2 300 mm. Minimihöjden beror på bastuaggregatet. Avståndet mellan den översta laven och taket bör inte överstiga 1 200 mm.
- Använd keramiska golvbeläggningar och mörk fogmassa. Partiklar som lossnar från stenarna och föroreningar i bastuvatt-net kan smutsa ner och/eller skada känsliga golvbeläggningar.

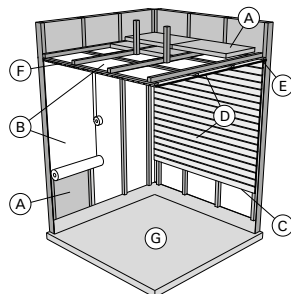

6.3. Ventilation i bastun

- Luften i bastun bör bytas sex gånger i timmen.
- **Mekanisk ventilation:** Tilluftsventilen måste vara placerad i

bastuns övre del så att den inte stör temperaturgivarens funktion. > 7.4. *Så här installerar du temperaturgivaren*

- **Tryckventilation:** Tilluftsventilen ska monteras under eller bredvid bastuaggregatet. Tilluftsventilens diameter bör vara mellan 50 mm och 100 mm.
- Frånluftsventil: Placera frånluftsventilen nära golvet, så långt bort från aggregatet som möjligt. Diametern på frånluftsventilen bör vara dubbelt så stor som diametern på tilluftsventilen.
- Eventuell dräneringsventil (stängd under uppvärmning och bad). Du kan också torka bastun genom att låta dörren stå öppen efter bastun.
- Om frånluftsventilen sitter i tvätttrummet måste avståndet under bastudörren vara minst 100 mm. Mekanisk frånluftsventilation är obligatorisk.

7. INSTALLATION

7.1. Aggregatets säkerhetsavstånd



WARNING! Risk för brand. De värden som anges i bruksanvisningen måste följas.

- Aggregatet måste installeras så att varningstexterna är lätta att läsa efter installationen.
- Om ett skyddsräcke monteras runt aggregatet, måste de säkerhetsavstånd som anges för aggregatet eller i skyddsräckets monteringsanvisning följas.

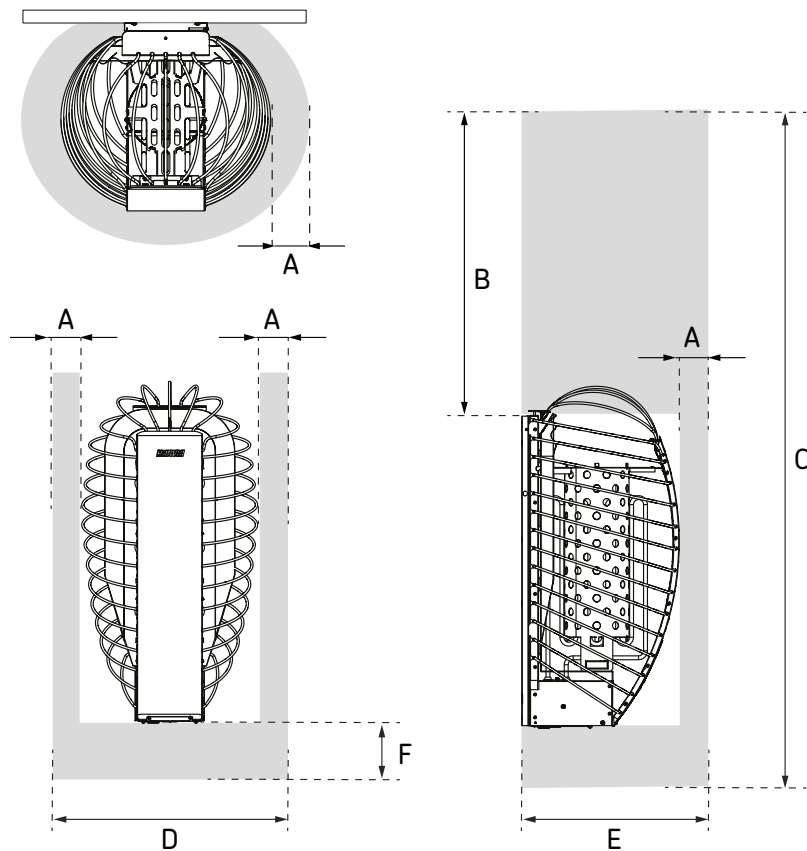

SV

	A (min. mm)	B (min. mm)	C (min. mm)	D (min. mm)	E (min. mm)	F (mm)
HSP604MFC	60	900	1900	505	395	100–300
HSP904MFC	80	900	1900	545	415	100–300

Bild 1. Aggregatets säkerhetsavstånd

7.2. Så här installerar du väggfästet

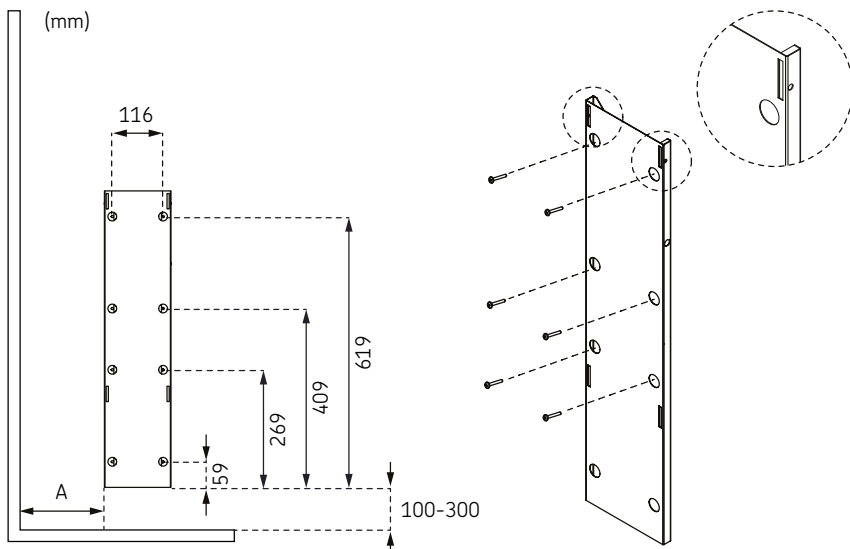

	A (min. mm)
HSP604MFC	min. 177 mm
HSP904MFC	min. 197 mm

SV

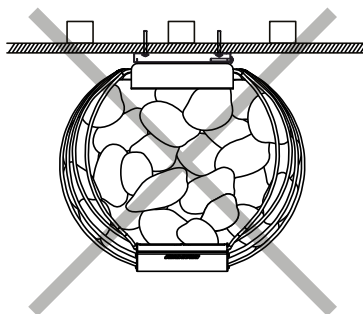
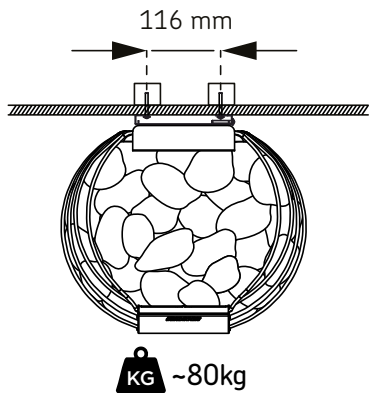

7.3. Så här installerar du styrenheten (IPX5)

Styrenheten IPX5 kan installeras i olika miljöer, beroende på de platsförhållanden som visas nedan.

A. Installation i bastun

- Se kapitel > 5.2. *Specifikationer – Styrenhet*
- Välj en så sval och torr plats som möjligt.
- Se till att alla krav på minimi- och maximivstånd uppfylls.
- Montera styrenheten stadigt på väggen. > 7.3.1. *Montering av styrenheten*

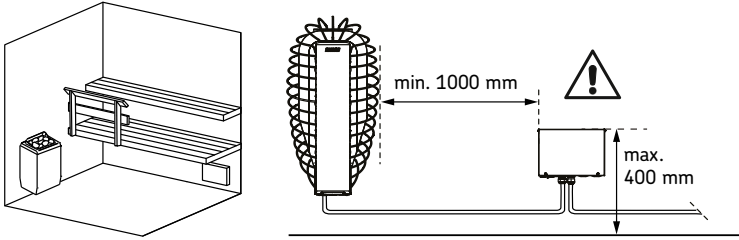

B. Installation i ett torrt utrymme utanför bastun

- Se kapitel > 5.2. *Specifikationer – Styrenhet*
- Montera styrenheten stadigt på väggen. > 7.3.1. *Montering av styrenheten*

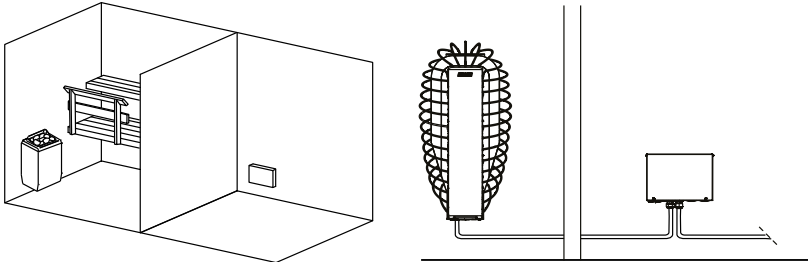

SV

C. Installation utomhus

- Se kapitel > 5.2. *Specifikationer – Styrenhet*
- Styrenheten ska inte installeras utomhus utan ett skydd.
- Undvik att exponera produkten för extrem kyla och direkt solljus.
- Om det finns en risk för mekaniska skador, måste enheten skyddas på lämpligt sätt.
- Montera styrenheten stadigt på väggen. > 7.3.1. *Montering av styrenheten*

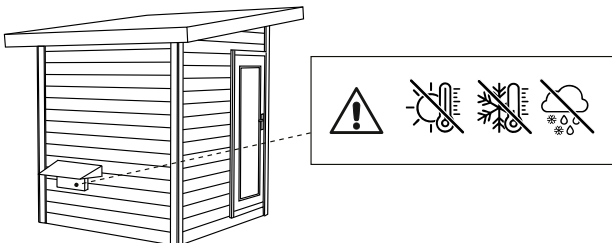

7.3.1. Montering av styrenheten

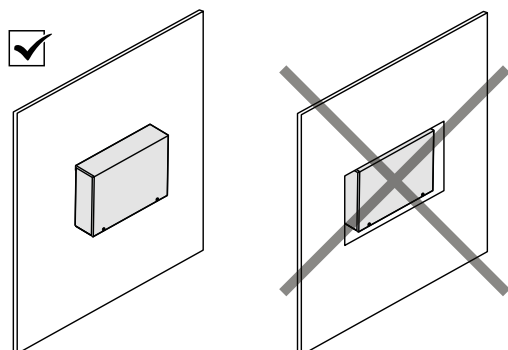
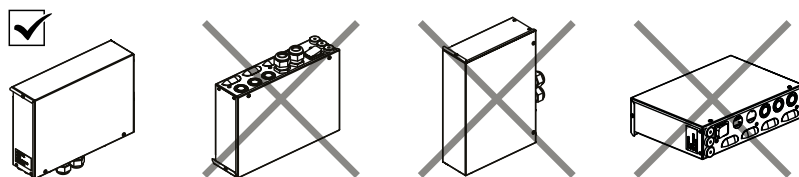
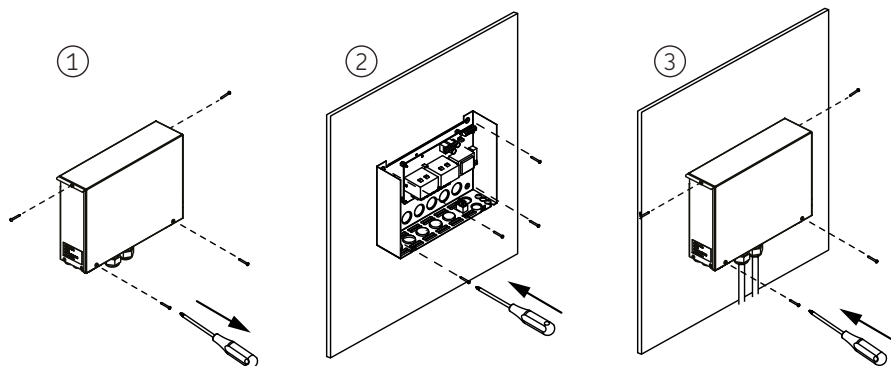

 **VARNING!** Skada på enheten. Bygg inte in styrenheten i väggen, eftersom detta kan leda till överhettning av de interna komponenterna i enheten.

 **VIDTA FÖRSIKTIGHET!** Skada på enheten. Kabelförskruvningarna får inte peka uppåt! När anslutningsarbetet är klart, dra åt skruvlocken på kabelförskruvningarna så att de sluter tätt.



SV

7.4. Så här installerar du temperaturgivaren

-  Temperaturgivaren är utrustad med ett överhettningsskydd som garanterar aggregatets och bastuns säkerhet.
-  Temperaturgivaren ska alltid installeras på den angivna platsen. Om minimiavståndet till tilluftsventilen inte uppfylls måste ventilationen ändras!
-  Placera inte tilluftsventilen på ett sådant sätt att luftflödet kyler värmegivaren.

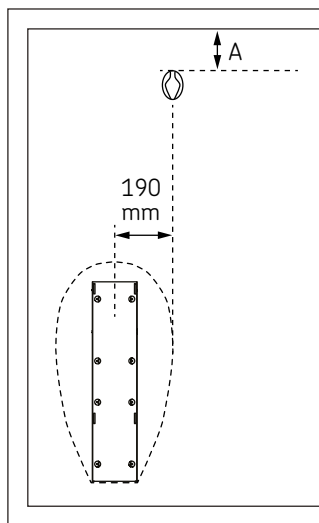

	A (mm)
HSP604MFC	50
HSP904MFC	100

SV

Bild 2. Minsta säkerhetsavstånd för temperaturgivare



Bild 3. Minsta avstånd från tilluftsventilen till temperaturgivaren

7.5. Så här installerar du styrpanelen



WARNING! – Brännskador. Observera installationsvillkoren, särskilt vid installation inne i bastukabinen. En felaktigt placerad styrpanel kan bli mycket het och orsaka brännskador vid beröring!

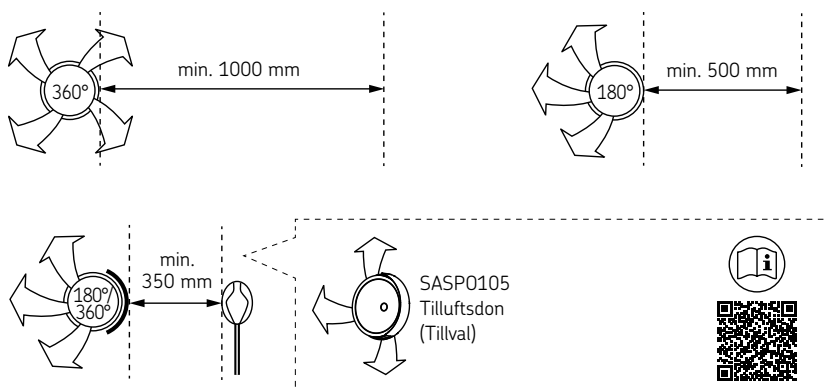

WARNING! – Skada på enheten. Arbeten på styrpanelen får endast utföras med en vanlig skruvmejsel. Använd inte en elektrisk skruvmejsel.

OBS! Störningar kan försämra signalöverföringen. Datakabeln måste dras separat från övriga nät- och styrkablar.

- Se kapitel > 5.3. *Specifikationer – Styrpanel*
- Fenix-styrpanelen är stänkskyddad och kan därför monteras både utanför och inuti bastukabinen. Placera inte panelen utomhus utan något lock.
- Med hjälp av kabelrören i väggkonstruktionerna kan kabeln dras dolt till monteringspunkten för styrpanelen, på ett maximalt avstånd av 10 meter från strömförsörjningsenheten.
- Se till att panelens temperatur aldrig överstiger 75 °C.
- Montera styrenheten stadigt på väggen > 7.5.1. *Montering av styrpanel – Infälld*, > 7.5.2. *Montering av styrpanel – Ytmonterad*

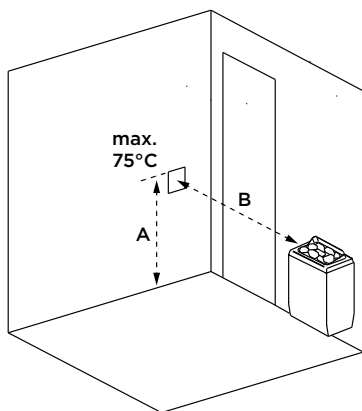

SV

	A (max. mm)	B (min. mm)
HSP604MFC	1200 (panel temp. max. 75°C)	500 *)
HSP904MFC	1200 (panel temp. max. 75°C)	1000

*) I en liten bastu med ett aggregat på < 7 kW kan styrpanelen installeras på 500 mm avstånd från aggregatet.

Bild 4. Säkerhetsavstånd för styrpanelen

7.5.1. Montering av styrpanel - Infälld

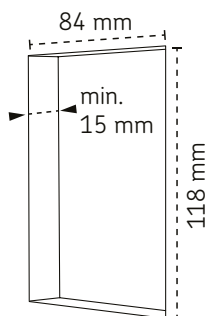
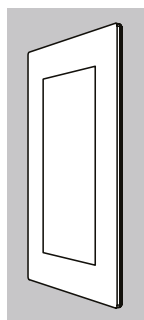

max. 35 mm



max. 40 mm

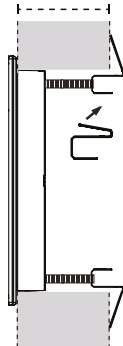

1

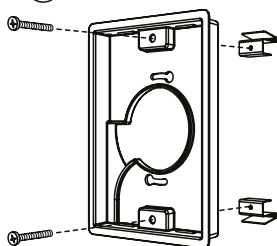

2

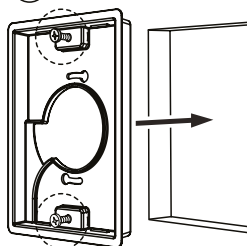

3

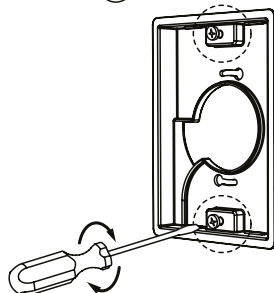

4

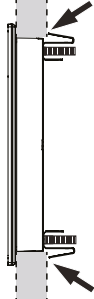

5

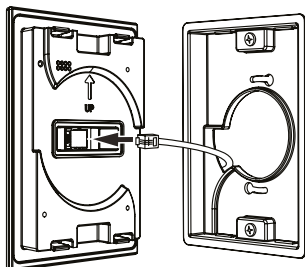

6

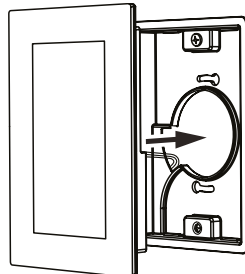

SV

7.5.2. Montering av styrpanel - Ytmonterad

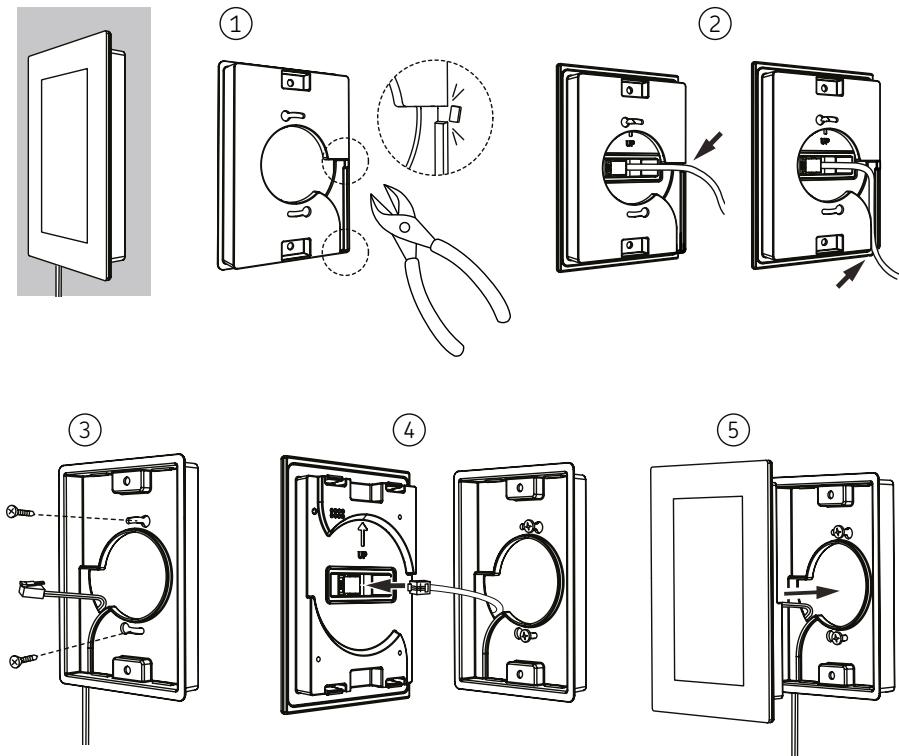

SV

7.6. Elinstallation



Bastuaggregatet får endast anslutas till elnätet av behörig elektriker i enlighet med gällande bestämmelser.

- Bastuaggregatet ansluts halvfast till kopplingsdosen på bastuväggen. Kopplingsdosen ska vara stänksäker och får inte vara mer än 500 mm över golvet.
- Anslutningskabeln ska vara av typen gummikabel H07RN-F eller motsvarande. **OBS! Användning av en PVC-isolerad kabel som anslutningskabel för bastuaggregatet är förbjudet på grund av dess termiska bräcklighet.**
- Om anslutnings- eller installationskablarna placeras i bastun eller inuti bastuväggarna på en höjd av mer än 1000 mm över golvet måste de tåla en temperatur på minst 170 °C under belastning (t.ex. silikonmantlade kablar). Elektrisk utrustning som installeras mer än 1000 mm över bastugolvet måste vara godkänd för användning vid en omgivningstemperatur på 125 °C (märkt T125).
- Belysning av bastu kan kopplas in så att den kan styras från styrpanelen. (Max 100 W.)

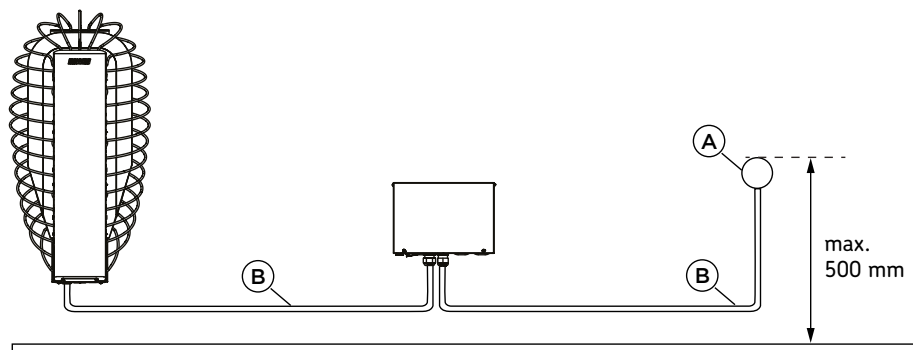

A. Kopplingsdosa

B. Anslutningskabel

7.6.1. Isolationsresistans hos det elektriska bastuaggregatet



Det är inte tillåtet att ansluta den elektriska centralen till elvärmaren via en jordfelsbrytare!

Vid slutbesiktningen av elinstallationerna kan det hända att mätningen av bastuaggregatets isolationsresistans visar på "läckage" på grund av att luftfuktigheten absorberas (under förvaring/transport) in i värmeelementens isolermaterial. Fukt kan avlägsnas från värmeelementen efter ett par uppvärmningscykler

7.6.2. Elektriska anslutningar - Aggregat

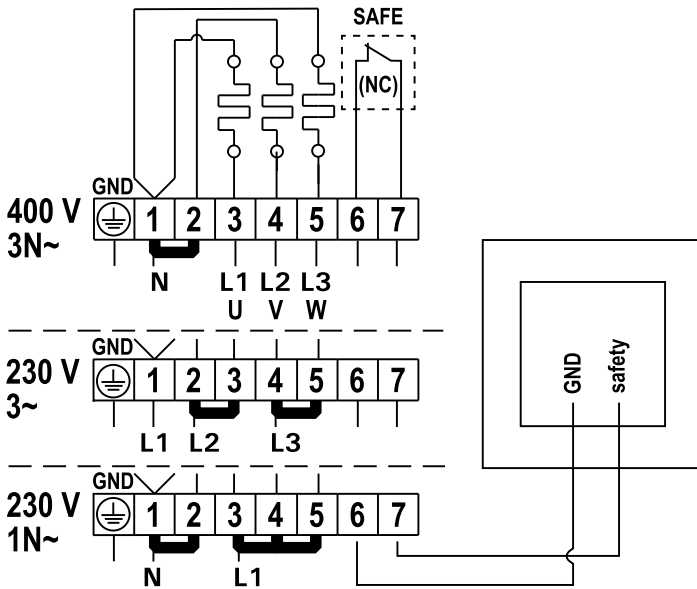
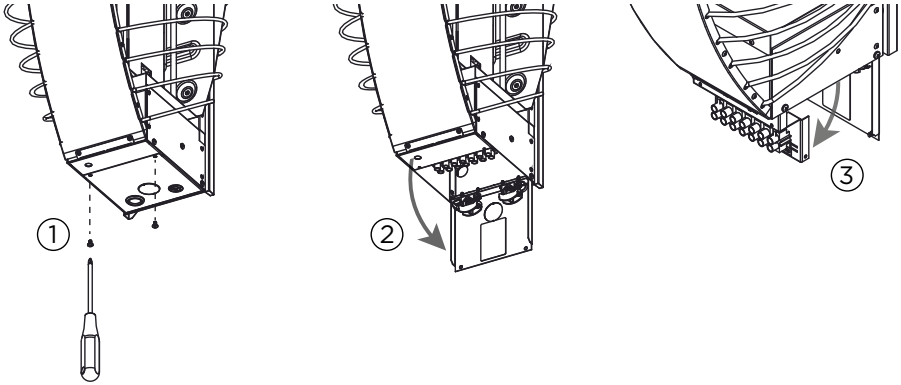

SV

7.6.3. Elektriska anslutningar - Styrenhet

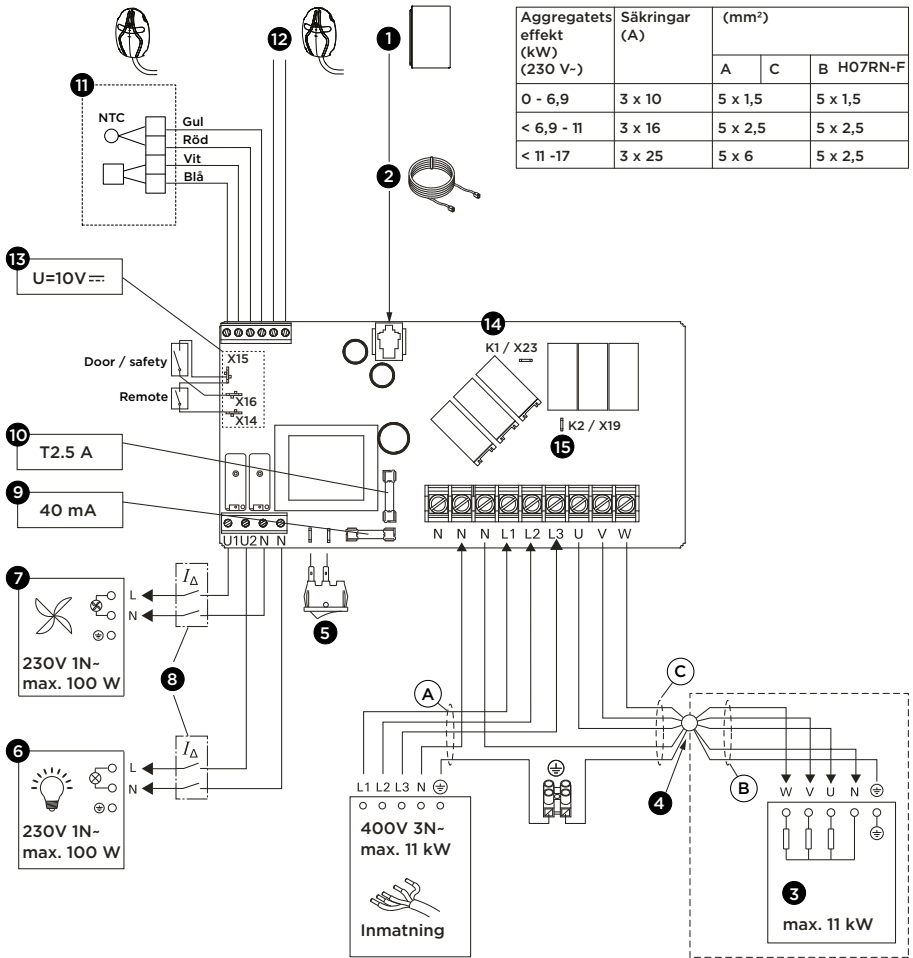

SV

1. Styrapanel
2. Datakabel
3. Aggregat
4. Kopplingsdosa
5. Huvudströmbrytare
6. Belysning (valfritt)
7. Fläkt (valfritt)
8. Jordfelsbrytare
9. Säkring för elektronikort (trög)
10. Säkring för reläutgångar (keramisk, trög)
11. Temperaturgivare

12. Fukt- och temperaturgivare (valfritt)
13. Anslutningar för säkerhetsfunktioner
 - X14: fjärrstyrningsbrytare av/på
 - X15: N
 - X16: Säkerhets- eller dörrbrytare
14. K1 = ST1 Styrning av eluppvärmnin max. 100 W (tillval, måste vara avsäkrad om den används)
15. K2 = U = ST2
K1 + W + U1 + U2 = max. 3680 W (L1)

7.7. Så här monterar du aggregatet på väggfästet

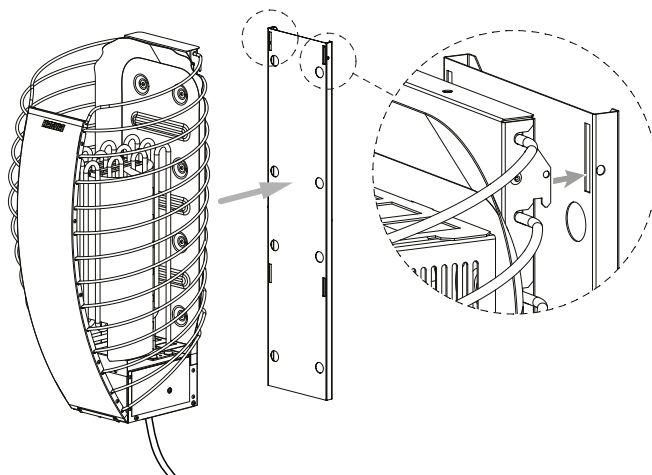

7.8. Bastustenar



Bastuaggregatets stenar är viktiga för aggregatets säkerhet. För att garantin ska förbli giltig är användaren ansvarig för att stenutrymmet underhålls korrekt och i enlighet med specifikationer och instruktioner.



WARNING! – Risk för brand. Placera inga föremål eller anordningar i eller i närheten av bastuaggregatets stenmagasin som kan ändra mängden av eller riktningen på den luft som strömmar genom bastuaggregatet.



WARNING! – Risk för brand. Om ett värmeelement inte omges av stenar kan det hetta upp material till brännheta temperaturer, även material som är utanför bastuaggregatets säkerhetsavstånd. Se till att inte värmeelementen syns bortom stenarna.

- Lämpliga bastustenar > 5.1. *Specifikationer – Aggregat*
- Dekorativa stenar enbart är lämpade att användas i stenmagasinets översta lager. Dekorativa stenar måste placeras löst för att säkerställa tillräcklig luftcirkulation. Lägg eventuella dekorativa stenar så att de inte vidrör värmeelementen.
- Garantin täcker inte defekter som orsakats av användning av dekorativa stenar eller bastustenar som inte rekommenderas av tillverkaren.
- Skölj bort eventuellt stendamm från stenarna innan du placerar dem i aggregatet.
- Tappa inte stenar i aggregatet.
- Stapla stenarna så att de stöder varandra i stället för att de lägger sin vikt på värmeelementen.
- Stötta upp värmeelementen med stenar så att elementen står vertikalt rakt.
- Vi rekommenderar att du har några extra stenar i lager för att kunna ersätta trasiga stenar, eller för att kunna placera ut fler om nivån av stenar blir lägre med tiden.

7.8.1. Placering av baststenarna



Varning – Använd alltid skyddshandskar när du placerar stenarna i bastuaggregatet. Metalldelar kan ha vassa kanter som man kan skära sig på.

1. Börja med de största stenarna, och placera dem i botten och på sidorna. Därigenom säkerställs tillräcklig luftventilation och att det formas en stabil bas för stenvmagasinet.
2. Placera de plattaste stenarna tätt mot det yttre höljet och överlappa dem så att värmeelementen inte syns utanför ramen. Ett tätt stenlager hindrar direkt strålningsvärme från att överhetta närliggande material.
3. Genom att placera stenarna löst i mitten kan luften strömma genom aggregatet och värma upp bastun och bastustenarna ordentligt.
4. Placera stenarna löst ovanför luftkanalen. Runda stenar rekommenderas för detta område. Den lösa placeringen och de runda formerna gör att luftflödet genom bastuaggregatet fungerar korrekt.
5. Se till att stenarna är placerade så att de inte kan falla ut ur ugnen.

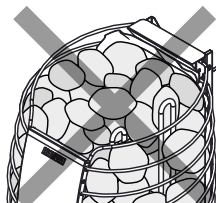
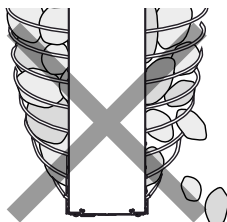
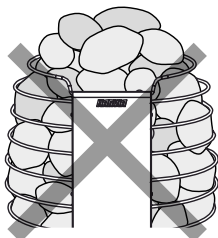
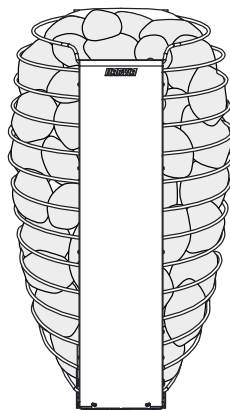
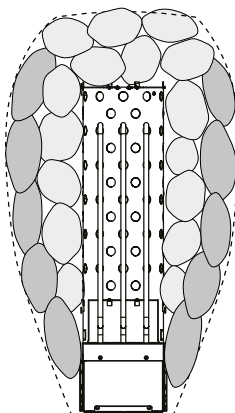
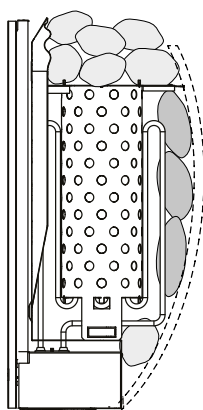
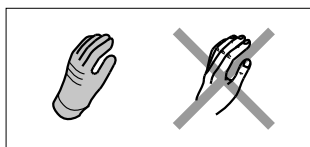

SV

7.9. Så här installerar du Säkerhetsbrytare



WARNING! – Risk för brand. Se till att bastustenarna inte blockerar säkerhetsanordningens rörelse nedåt.

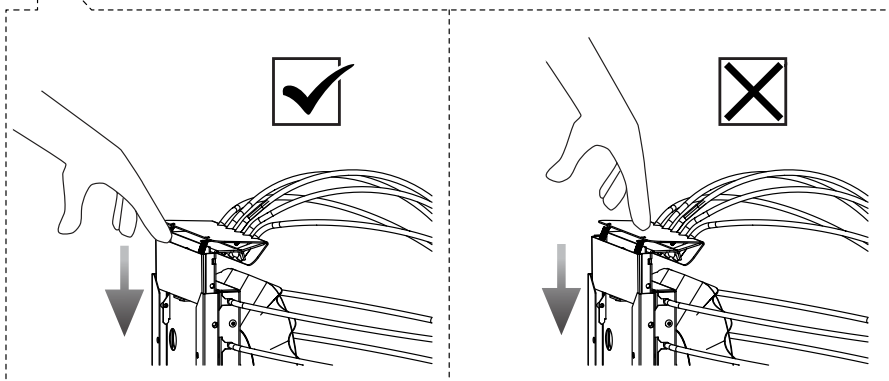
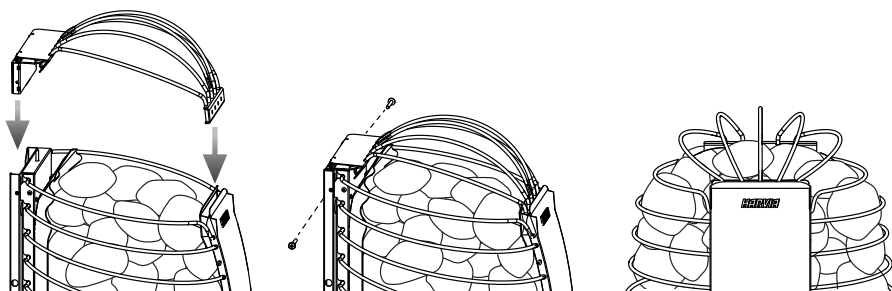

SV

Efter installationen, testa säkerhetsanordningen genom att trycka den nedåt. En korrekt fungerande enhet ger ifrån sig ett tydligt "klick"-ljud när den trycks in och när den släpps igen

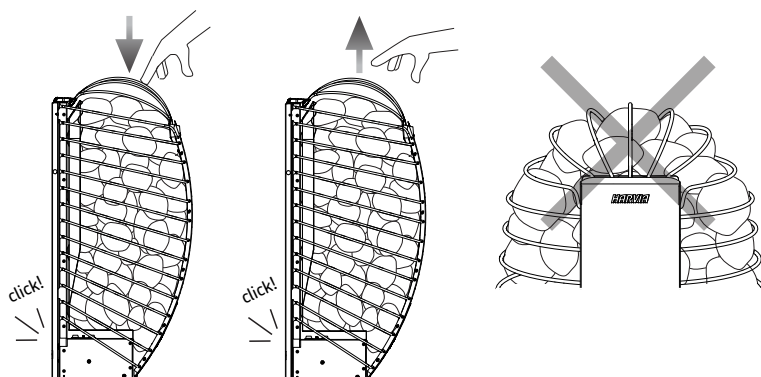

7.10. Så här installerar du produkten

- När enheten är ansluten till den elektriska centralen och huvudströmbrytaren på bastuaggregatet har slagits på, är styrenheten i standby-läge och klar för användning. Följ instruktionerna på skärmen.
- Enheten guidar dig genom installationsprocessen och du hittar enkelt de optimala inställningarna för din bastu.
- Parkoppling och programuppdateringar bör endast utföras när temperaturen i panelens omgivning inte överstiger 40 °C

7.10.1. Installationsprocess

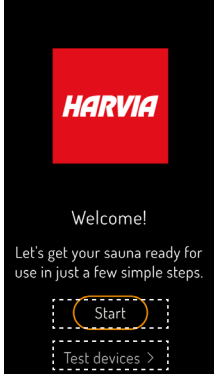
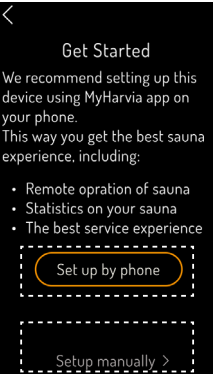
Steg 1	
	<p>Start Installation för slutanvändare. Kräver WiFi-anslutning. Enheten kommer att vägleda dig genom installationsprocessen.</p> <p>Testenheter För elektriker att testa produkten. För att verifiera funktionaliteten utan WiFi-anslutning och för att konfigurera installerade enheter. Designad för elektriker som inte kommer att slutföra hela installationen. Efter testningen återgår enheten till inställningsskärmen.</p> <p>WARNING! – Risk för brand. Kontrollera alltid att det inte finns några föremål på eller inom bastuaggregatets säkerhetsavstånd innan du slår på strömmen till det.</p>
Steg 2	
	<p>Inställning via telefon (rekommenderas) Gör ytterligare inställningar i MyHarvia-appen* > 8.1.3. <i>Så här ansluter du till MyHarvia-appen</i></p> <p>Ladda ner appen via applikationsbutiken Du kan också använda den QR-kod som visas i Fenix under installationen för en direktlänk till appen.</p> <p>* Obs! På grund av lokala begränsningar kan MyHarvia-appen inte laddas ner i alla länder.</p> <p>Ställ in manuellt Om du vill använda styrpanelen utan appen. Gör fler inställningar på styrpanelen: Tid – datum – temperaturenhet – aggregatmodell – säkerhetsanordning – extra anordningar</p> <p>För att dra nytta av de senaste förbättringarna och säkerhetsuppdateringarna rekommenderar vi att du skapar en WiFi-anslutning minst en gång per kvartal.</p>

Steg 3

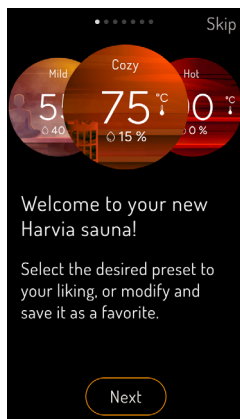

Slutför installationen

När du har slutfört installationen kommer guiden att ge anvisningar till dig för hur du startar din enhet.

Funktionerna och de förinställda profilerna (Mild – Mysig – Varm) förklaras och kan justeras i efterhand.

7.10.2. inställningar

inställningar	Alternativ	Obs
Inställningsområde temperatur	30–110 °C	rekommenderas 50–90 °C
Justerbar tidsgräns för uppvärmning	2–6, 12, 18, 24 h	rekommenderas 2 h
Justerbar förinställd tid	0 – 24 h	
Säkerhetsanordningar	Dörrgivare	Denna apparat är utrustad med en integrerad säkerhetsbrytare.
	Säkerhetsbrytare <input checked="" type="checkbox"/>	En säkerhetsanordning krävs för fjärranvändning.
	Inga säkerhetsanordningar	Fjärranvändning inaktiverad
Belysning	Ja	

SV

8. BRUKSANVISNING

8.1 Fenix styrpanel

- Fenix WiFi-styrpanel med pekskärm är utformad för att ge dig en fantastisk bastuupplevelse. Det finns förinställda profiler som gör att du kan använda din bastu på ett enkelt och bekvämt sätt.
- Fenix WiFi-styrpanel med pekskärm kan anslutas till MyHarvia-appen. Du kan till exempel använda appen för att se bastuaggregatets status, temperaturen i bastukabinen och den återstående uppvärmningstiden var och när som helst.
- Du behöver en tillförlitlig WLAN-anslutning för att kunna använda MyHarvia-appen.
- Enheten bör vara ansluten till WiFi för att säkerställa att den alltid har den senaste versionen av programvara. Detta säkerställer optimal prestanda och en smidig, problemfri drift.
- Om enheten används utan fast WiFi-anslutning rekommenderar vi att du gör en programuppdatering minst en gång per kvartal för att dra nytta av de senaste förbättringarna och säkerhetsuppdateringarna.

8.1.1. Användning

- Klicka på knapparna för att upptäcka funktionerna bakom dem.
- Om du trycker på önskad funktion kommer du till respektive inställningsområde
- **Obs! Illustrationen är en symbolisk bild – beroende på utrustningen och det aktiverade läget för den anslutna styrenheten är inte alla funktioner synliga**

1. Meny
2. Tid
3. Aktuell luftfuktighet (givarvärde)
4. Aktuell temperatur (givarvärde)
5. Status uppvärmningstid
6. Vald temperatur (målvärde)
7. Vald luftfuktighet (målvärde)
8. Den pulserande ringen indikerar att värmaren är påslagen
9. Ljus – på/av
10. Timerfunktioner
11. På/av

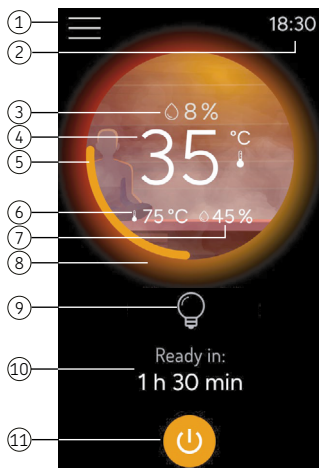

8.1.2. Menyinställningar

Skärmlås	Ett skärmlås kan konfigureras (PIN) OBS! Om en felaktig PIN-kod anges tre gånger måste du vänta en minut innan du kan försöka igen.
Inställningar för styrpanel	<ul style="list-style-type: none">• WiFi-inställningar, språk, enheter• Display-inställningar• Datum och tid• Fabriksåterställning• Kör installationsguiden

Bastu-inställningar	<ul style="list-style-type: none"> Fjärranvändning Minne för strömavbrott (på/av) <ul style="list-style-type: none"> På: efter ett strömavbrott startar styrenheten automatiskt. Av: systemet är avstängt på grund av strömavbrott. Du måste trycka på på/av-knappen för att starta om systemet <p>Se till att du kontrollerar aggregatet efter ett strömavbrott, om inställningen är På. OBS! Enligt regionala bestämmelser är det kanske inte tillåtet att använda På.</p> <ul style="list-style-type: none"> Avfuktningssystem (på / av) Ytterligare inställningar (maximal tid påslagen, viloperiod etc.)
Information	Programvaruversion, WiFi-signalstyrka etc.
Statistik	Information (total tid på, total badtid, antal bastutillfällen)
Anslut till MyHarvia	Återanslut enheten
Spela upp introduktionen på nytt	Du kan spela upp/se introduktionen igen

8.1.3. Så här ansluter du till MyHarvia-appen

- När du har laddat ner MyHarvia-appen följer du instruktionerna i mobilapplikationen*.
- Skapa och registrera ett nytt MyHarvia-konto och godkänn de nödvändiga villkoren. Du kommer att få en PIN-kod till din e-postadress (kontrollera även din mapp för skräppost).
- Efter en lyckad inloggning lägger du till din bastu genom att välja enheten "Fenix".
- Starta parkopplingen på styrpanelen och i mobilappen.
- Bekräfta begäran om Bluetooth-koppling och ha ditt WiFi-lösenord redo.

SV

***Obs! På grund av lokala begränsningar kan MyHarvia-appen inte laddas ner i alla länder.**

8.2. Så här använder du bastuaggregatet



WARNING! Kontrollera alltid att det inte finns några föremål på eller inom bastuaggregatets säkerhetsavstånd innan du slår på strömmen till det.



Det är viktigt att kontrollera att aggregatet har stängts av efter att inkopplingstiden har löpt ut eller att aggregatet har stängts av manuellt.

- Bastuaggregatet och stenarna avger lukt under den första användningen. För att få bort lukten krävs god ventilation i bastun.
- Om bastuaggregatet har rätt effekt för bastun värms en korrekt värmeisolerad bastu upp till badtemperatur på cirka en timme. Bastuaggregatets stenar värms vanligtvis upp på samma tid som bastun.

8.2.1. Aggregat på

Slå på aggregatet genom att trycka på I/O-knappen för aggregatet på styrpanelen.

- När önskad temperatur har uppnåtts i bastun stängs värmeelementen automatiskt av. För att bibehålla önskad temperatur kommer styrenheten automatiskt att slå på och av värmeelementen med regelbundna intervaller.

8.2.2. Aggregat av

Aggregatet stängs av och växlar till standby-läge när

- du trycker på I/O-knappen
- inkopplingstiden går ut
- ett fel inträffar > 10. *Felsökning*

8.3. Fjärranvändning



WARNING! – Risk för brand. Kontrollera alltid att det inte finns några föremål på eller inom bastuaggregatets säkerhetsavstånd innan du slår på strömmen till det.



Enligt produktstandarden IEC/EN 60335-2-53 som reglerar elektriska bastuaggregat kan styrpanelen användas för att fjärrstyra aggregatet när aggregatet eller bastudörren försetts med en säkerhetsanordning (dörrgivare eller en säker strömbrytare).

- **På/Av fjärrstyrd brytare.** För att kunna fjärrstyra aggregatets strömtillförsel kan styrenheten utrustas med en fjärrstyrd av/på-knapp (t.ex. automatiskt system i huset).
- **Förinställd tid.** Om aggregatet har en förinställd fördröjningstid kan den inte fjärrstyras. När den förinställda fördröjningen har löpt ut och aggregatet har slagits på kan den stängas av med en fjärrkontroll.
- **Viloperiod (6 timmar):** Vid fjärranvändning förhindrar viloperioden att aggregatet används inom sex timmar efter att den stängts av. Det är en säkerhetsfunktion för att förhindra överhettning eller skador. Aggregatet kan startas på distans efter att viloperioden har löpt ut. Kontrollera lokala krav.

8.3.1. Säkerhetsbrytare

- Denna apparat är utrustad med en integrerad säkerhetsbrytare.
- Säkerhetsbrytaren förhindrar uppvärmning om ett föremål, exempelvis en handduk placeras ovanpå apparaten och kan utgöra en brandrisk.
- En säkerhetsanordning krävs för fjärranvändning.

8.4. Kasta vatten



Använd inte en skopa som rymmer mer än 0,2 liter. Om alltför mycket vatten kastas eller hålls på bastuaggregatet på en och samma gång kan det stänka på badarna när det kokar upp.



När någon befinner sig i närheten av bastuaggregatet måste risk för brännskador undvikas genom att ingen kastar vatten på det just då.

- Luften i bastun torkar ut när bastun värms upp. Det är därför nödvändigt att öka luftfuktigheten genom att kasta vatten på bastuaggregatets stenar.
- Alla upplever vi effekterna av värme och luftfuktighet på vårt eget sätt – experimentera dig fram för att hitta den temperatur och luftfuktighet som är rätt för just dig.
- Sikta endast på bastuaggregatets stenar när du kastar vatten

8.4.1. Krav på vattenkvaliteten

- Det vatten som används i bastun ska uppfylla kvalitetskraven för hushållsvatten > *Tabell 1. Krav på vattenkvaliteten.*
- Endast bastudofter avsedda för bastuvatten får användas. Följ instruktionerna som medföljer bastudoften.

Vattnets egenskaper	Effekter	Rekommendation
Organisk förorening	Färg, smak, utfällningar	<12 mg/l
Järninnehåll	Färg, lukt, smak, utfällningar	<0,2 mg/l
Innehåll av mangan (Mn)	Färg, lukt, smak, utfällningar	<0,10 mg/l
Vattenhårdhet: huvudingredienserna är kalcium (Ca) och magnesium (Mg)	Utfällningar	Ca: <100 mg/l Mg: <100 mg/l
Kloridhaltigt vatten	Korrosion	Cl: <100 mg/l
Klorerat vatten	Hälsorisker	Förbjudet att använda
Havsvatten	Snabb korrosion	Förbjudet att använda
Arsenik- och radonkoncentrationer	Hälsorisker	Förbjudet att använda

Tabell 1. Krav på vattenkvaliteten

9. REGELBUNDEN SKÖTSEL OCH UNDERHÅLL

Bastuaggregat

- Torka av bastuaggregatet med en fuktig trasa emellanåt för att avlägsna damm och smuts. Använd vid behov milda rengöringsmedel. Använd inte rinnande vatten för rengöring.
- Se till att enheten har svalnat fullständigt innan du påbörjar rengöringen.

Bastustenar

- På grund av intensiv värmeväxling kommer bastuaggregatets stenar gradvis att försämrans och smulas sönder under användning. Byt ut bastuaggregatets stenar minst en gång om året, eller oftare om bastun används ofta.
- Ta samtidigt bort eventuellt ackumulerat stenavfall och byt ut eventuella trasiga stenar. Därigenom säkerställs att bastuaggregatets ångande egenskaper bibehålls och att det inte finns någon risk för överhettning.
- Kontrollera då och då om nivån av stenar har blivit lägre. Se till att inte värmeelementen börjas synas med tiden. Nivån av stenar kommer sannolikt att bli lägre cirka två månader efter det att stenarna har placerats ut.

Styrpanel

- Enheten är underhållsfri. Rengör produkten med en lätt fuktad, mjuk trasa. Använd endast vatten eller milda rengöringsmedel, aldrig lösningsmedel eller frätande kemikalier. Alltför grova trasor kan orsaka repor.
- Uppdateringen sker automatiskt när enheten är ansluten till WiFi.

10. FELSÖKNING

SV



Alla underhållsåtgärder som det krävs specialkunskaper för måste utföras av en utbildad fackman.

Beskrivning	Orsak/åtgärd
	<ul style="list-style-type: none">• Fel och varningar visas på skärmen. När felet har åtgärdats trycker du på OK eller Delete för att fortsätta. Om felet uppstår igen, vänligen kontakta din leverantör eller använd länken till Vanliga frågor (FAQ).
Det går inte att ansluta till WiFi	<ul style="list-style-type: none">• Kontrollera att det WiFi-nätverk du ansluter till har en stark signal. Nätverksnamnet får inte innehålla några specialtecken.
WiFi-anslutningen avbryts under installationen	<ul style="list-style-type: none">• Namnet på WiFi-nätverket innehåller otillåtna tecken.
Det går inte att ansluta till WiFi / WiFi-anslutningen avbryts under installationen	<ul style="list-style-type: none">• WiFi-modulen behöver tillgång till port 8883 (secure MQTT), som måste öppnas i brandväggen. Dessutom måste det finnas tillgång till NTP-servrar (Network Time Protocol). Kontrollera också att andra portar inte är blockerade, särskilt 443, 8443 och 8883.

WiFi är inte anslutet efter ett strömavbrott	<ul style="list-style-type: none"> Slå av och på strömförsörjningen till bastuns styrenhet.
Fenix-styrenheten tänds inte	<ul style="list-style-type: none"> Slå på huvudströmbrytaren på strömförsörjningsenheten eller aggregatet. Kontrollera datakabeln.
Fenix-styrpanelen stängs av under drift.	<ul style="list-style-type: none"> Kontrollera installationsförhållandena för att se om temperaturerna på styrpanelen eller strömförsörjningsenheten är för höga.
Bastuaggregatet värmer inte upp	<ul style="list-style-type: none"> Kontrollera att bastuaggregatets säkringar i elpanelen är hela. Kontrollera att stickkontakten för bastuaggregatets anslutningskabel är isatt i uttaget. Kontrollera att inte överhettningsskyddet har löst ut
Bastun värms upp långsamt. Vattnet som hålls på bastuaggregatet kyls ner stenarna snabbt	<ul style="list-style-type: none"> Kontrollera att bastuaggregatets säkringar i elpanelen är hela. Kontrollera att alla värmeelement glöder när bastuaggregatet är påslaget. Ställ in högre temperatur Kontrollera att inte bastuaggregatets effekt är för låg. <ul style="list-style-type: none"> > 6.1. Välj rätt bastuaggregat > 6.1.1. Bastuaggregatets effekt Kontrollera att ventilationen i bastun är korrekt arrangerad. <ul style="list-style-type: none"> > 6.3. Ventilation i bastun
Bastun värms upp snabbt, men stenarna hinner inte bli varma. Vattnet som kastas på bastuaggregatet avdunstar inte utan rinner genom stenmagasinet	<ul style="list-style-type: none"> Kontrollera att inte bastuaggregatets effekt är för hög. <ul style="list-style-type: none"> > 6.1. Välj rätt bastuaggregat > 6.1.1. Bastuaggregatets effekt Kontrollera att ventilationen i bastun är korrekt arrangerad. <ul style="list-style-type: none"> > 6.3. Ventilation i bastun
Paneler eller annat material i närheten av bastuaggregatet mörknar snabbt	<ul style="list-style-type: none"> Se till att kraven på säkerhetsavstånd är uppfyllda. > 7.1. <i>Aggregatets säkerhetsavstånd</i> Kontrollera bastustenarna. För tätt staplade stenar, stenar som sätter sig med tiden eller fel stentyp kan hindra luftflödet genom aggregatet, vilket kan leda till överhettning av omgivande material.> 7.8. <i>Bastustenar.</i> Se till att inte värmeelementen syns bortom stenarna. Om de syns staplar du om stenarna och ser till att värmeelementen är helt täckta.> 7.8. <i>Bastustenar.</i> <p>Obs! Det är normalt att träytorna i basturummet tenderar att bli mörkare med tiden. Mörkandet kan påskyndas av</p> <ul style="list-style-type: none"> solljus bastuaggregatets värme skyddsmaterial för väggytor (skyddsmaterial har dålig värmebeständighet) fina partiklar som lossnar från bastuaggregatets stenar och stiger upp med luftströmmarna.

Bastuaggregatet avger en odör	<ul style="list-style-type: none"> • Se punkt > 8.2. <i>Så här använder du bastuaggregatet</i> • Ett varmt bastuaggregat kan förstärka odörer som blandas i luften, men bastun eller aggregatet producerar inte själva lukter. Exempel: målarfärg, lim, eldningsolja och kryddor.
Bastuaggregatet producerar ljud	<ul style="list-style-type: none"> • Enstaka smållar orsakas vanligtvis av att stenar spricker på grund av hettan. • Termisk utvidgning av bastuaggregatets delar kan orsaka ljud när bastuaggregatet värmer upp.

10.1. Hur återställa överhettningsskyddet



Orsaken till utlösningen måste fastställas innan återställningsknappen trycks in.

- Temperaturgivaren är utrustad med ett överhettningsskydd som garanterar aggregatets och bastuns säkerhet. Om temperaturen i givarens omgivning stiger för högt, stänger överhettningsskyddet av strömmen till aggregatet. Återställning av överhettningsskyddet visas på > Bild 5. *Hur återställa överhettningsskyddet*



Bild 5. Hur återställa överhettningsskyddet

SV

11. RESERVDLAR

spareparts.harvia.com

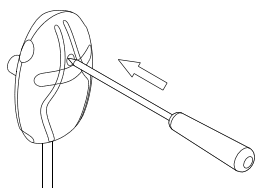

12. GARANTIVILLKOR

www.harvia.com



Harvia Spirit

Elektrikeris

Paigaldus- ja kasutusjuhend

HARVIA

Sauna & Spa

Let's sauna.

Toote nr.	Tüüp	Võimsus
HSP604MFC	SP60FC	6.0 kW
HSP904MFC	SP90FC	9.0 kW

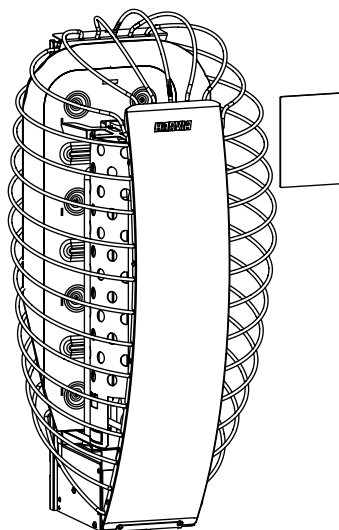

ET



Palju õnne suurepärase saunakerise ostu puhul!

Harvia saunakeris töötab kõige paremini ja teenib teid pikka aega, kui seda kasutatakse ning hooldatakse selles juhendis kirjeldatu järgi. Palun lugege enne saunakerise paigaldamist või kasutamist juhend läbi. Hoidke juhend edaspidiseks kasutamiseks alles. Paigaldus- ja kasutusjuhendi leiab ka meie veebilehelt www.harvia.com.

ELi vastavusdeklaratsioon

Harvia Finland Oy kinnitab, et toode vastab järgmistele direktiividele:

- madalpingedirektiiv (LVD) 2014/35/EL
- raadioseadmete direktiiv (RED) 2014/53/EL
- elektromagnetilise ühilduvuse direktiiv (EMC) 2014/30/EL
- ohtlike ainete kasutamise piiramise direktiiv 2011/65/EL

ELi vastavusdeklaratsiooni täielik tekst on kättesaadav aadressil:



ET

CONTENTS

1. KASUTUSJUHE	4
1.1 Hoiatus- ja teabesümbolid.....	4
1.2 Ohutus paigaldamisel.....	4
1.3 Turvaline kasutamine ja leilivõtmine.....	5
2. KOMPLEKTI KUULUB	7
3. TOOTE SIHIPÄRANE KASUTUS	7
4. PAIGALDUSNÄIDE	8
5. MUDELI SPETSIFIKATSIOON	8
5.1 Spetsifikatsioonid - keris	9
5.2. Spetsifikatsioonid - juhtimiskeskus.....	10
5.3. Spetsifikatsioonid - juhtpaneel.....	12
6. ENNE PAIGALDAMIST	13
6.1. Õige saunakerise valimine.....	13
6.1.1 Kerise väljundvõimsus	13
6.2. Leiliruumi isolatsioon, materjalid ja konstruktsioon	13
6.3. Leiliruumi ventilatsioon	14
7. PAIGALDAMINE	15
7.1 Kerise ohutuskaugused	15
7.2. Kuidas paigaldada seinakinnitust	16
7.3. Kuidas paigaldada juhtimiskeskust (IPX5).....	17

7.3.1	Juhtimiskeskuse paigaldamine	18
7.4.	Kuidas temperatuuriandurit paigaldada.....	19
7.5	Kuidas paigaldada juhtpaneeli.....	20
7.5.1	Juhtpaneeli paigaldamine - süvistatav.....	21
7.5.2	Juhtpaneeli paigaldamine - pindpaigaldatav.....	22
7.6.	Elektriühendused.....	23
7.6.1	Elektrikerise isolatsioonitakistus.....	23
7.6.2	Elektriühendused - keris.....	24
7.6.3.	Elektriühendused - juhtimiskeskus.....	25
7.7	Kuidas kinnitada keris seinakinnitusele.....	26
7.8.	Kerisekiivid.....	26
7.8.1	Kuidas kerisekiivisid paigutada	27
7.9	Kuidas paigaldada ohutuslüüti.....	28
7.10.	Kuidas toodet üles seada	29
7.10.1	Seadistamisprotsess	29
7.10.2	Seaded.....	30
8.	KASUTUSJUHE	31
8.1	Fenixi juhtpaneel.....	31
8.1.1	Töö	31
8.1.2	Menüü sätted	31
8.1.3	Kuidas ühendada rakendusega MyHarvia	32
8.2.	Kuidas saunakerist kasutada	32
8.2.1.	Keris on sisse lülitatud.....	33
8.2.2.	Keris väljas.....	33
8.3.	Kaugkasutus.....	33
8.3.1	Ohutuslüüti	33
8.4.	Leili viskamine.....	33
9.	REGULAARNE HOOLDUS JA KORRASHOID	34
8.4.1	Vee kvaliteedinõuded.....	34
10.	VEAOTSING	35
10.1	Kuidas lähtestada ülekuumenemiskaitset	36
11.	VARUOSAD	37
12.	GARANTIINGIMUSED	37

1. KASUTUSJUHEND

1.1 Hoiatus- ja teabesümbolid



Enne seadme kasutamist lugege kõik hoiatused ja juhised hoolikalt läbi.



HOIATUS! Selle hoiatuse eiramine võib põhjustada raskeid vigastusi või surma.



ETTEVAATUST! Selle hoiatuse eiramine võib põhjustada kergeid või raskeid vigastusi.



Ärge katke kinni!



Olge seadme kasutamisel ettevaatlik kuuma veeauru suhtes

1.2 Ohutus paigaldamisel

- See toode on mõeldud leiliruumi kütmiseks soovitud temperatuurini, niiskuse tekitamiseks leili viskamisel kerisekividele ja sauna funktsioonide juhtimiseks. Toodet ei tohi kasutada ühelgi muul eesmärgil!
- Seadet tohib vooluvõrku ühendada ainult kvalifitseeritud elektrik vastavalt kehtivatele eeskirjadele. Seadme paigaldamise eest vastutav isik peab enne paigaldustööde üleandmist andma kasutajale seadmega kaasas oleva paigaldus- ja kasutusjuhendi ning tagama vajaliku väljaõppe.
- Enne hooldustöid lahutage seade alati vooluvõrgust!
- Kontrollige seadet enne paigaldamist ja kasutuselevõtmist nähtavate kahjustuste suhtes. Ärge kasutage kahjustustega toodet.
- Järgige alati kerise kasutusjuhendis märgitud väärtusi. Nende eiramine põhjustab tuleohtu.
- Elektrikerist ei tohi toitevõrku ühendada rikkevooluseadme kaudu. Kontrollige kohalikke nõudeid.
- Leiliruumi võib paigaldada ainult ühe elektrikerise, välja arvatud kui juhendis on öeldud teisiti.
- Seade tuleb paigaldada nii, et hoiatustekstid jääksid pärast paigaldamist kergesti loetavaks.
- Kerist või seadet ei tohi paigaldada seinasüvendusse, välja arvatud kui juhendis on öeldud teisiti.

- Kui kerise ümber on paigaldatud kerisekaitse, tuleb järgida kerise puhul või kerisekaitse paigaldusjuhendis ettenähtud ohutuskaugusi.
- Kui soovite paigaldada seadmele lisatarvikuid, järgige alati iga konkreetse lisatarviku juhiseid nende paigaldamisel või kasutamisel.
- Tagage piisav ventilatsioon leiliruumis (õhuvahetus peaks toimuma kuus korda tunnis).
- Ärge paigutage õhu sisselaskeava nii, et õhuvool jahutaks soojusandurit (vaadake soojusanduri paigaldusjuhendit).
- Kui toitekaabel on kahjustatud, tohib selle mis tahes ohu vältimiseks välja vahetada ainult tootja või hooldustöötaja või muu kvalifitseeritud isik.
- PVC-isolatsiooniga kaablit ei tohi selle termilise tundlikkuse tõttu kerise ühenduskaablina kasutada.
- Kerise paigaldamisel kontrollige alati sauna harutoosi pistikühenduste seisukorda. Soovitame kasutada kruviühendusi. Vältige vedruga ühendusi!
- Kui seadet kasutatakse avalikus saunas, kus puudub taimer, tuleb toite märgutuli paigutada samasse ruumi, kus seadet kasutatakse.
- Paigaldamise ja kerisekivide lisamise ajal kandke alati kaitsekindaid.
- Katke kütteelemendid täielikult kividega; hõõguv paljas kütteelement võib olla tuleohtlik!
- Ärge pange kerise kivi kambri lähedusse selliseid esemeid ega seadmeid, mis võivad muuta kerise kaudu liikuva õhuvoolu kogust või suunda.

1.3 Turvaline kasutamine ja leilivõtmine

- Seda seadet võivad kasutada 8-aastased või vanemad lapsed ja isikud, kellel on vähenenud füüsilised, sensoorsed või vaimsed võimed või kellel puuduvad kogemused ja teadmised, tingimusel, et neid juhendatakse või õpetatakse seadet ohutult kasutama ja nad mõistavad sellega seotud riske.
- Lapsed ei tohi seadmega mängida. Lapsed ei tohi seadet ilma järelevalveta puhastada ega seadet hooldada.
- Olge ettevaatlik, kui keris on kuum. Saunakerise kivid ja metallosad on piisavalt kuumad, et tekitada nahapõletusi.
- Enne kerise sisselülitamist kontrollige alati, et kerise peal või läheduses ei oleks esemeid.
- Tagage esimestel kasutuskordadel piisav ventilatsioon, sest keris võib tekitada lõhna.
- Ärge visake või valage korraka liiga palju vett sauna kerisele, sest niidud võivad tekkida põletavad pritsmed.
- Ärge visake sauna kerisele vett, kui keegi on selle lähedal.
- Ärge kasutage kulpi, mille mahutavus on üle 0,2 liitri.

- Ärge kasutage muud tüüpi vett kui seda, mis on määratletud kerise kasutusjuhendis.
- Kui kasutate vees saunaroome, siis kasutage ainult saunavees kasutamiseks mõeldud aroome ja järgige nende kasutusjuhiseid.
- Pikaajaline viibimine kuumas saunas tõstab kehatemperatuuri, mis võib olla ohtlik.
- Hoidke lapsed kerisest eemal.
- Ärge jätke lapsi, liikumispuudega isikuid, haigeid või muul moel nõrku inimesi sauna üksi.
- Konsulteerige arstiga, kui teil on mingeid tervislikke piiranguid seoses sauna kasutamisega.
- Olge saunas liikudes ettevaatlik, sest saunalauad ja põrandapinnad võivad olla libedad.
- Ärge minge kuumas saunas, kui olete alkoholi, ravimite, narkootikumide või muude uimastavate ainete mõju all.
- Ärge magage köetud saunas.
- Mereline kliima ja muu niiske kliima võib korrodeerida kerise metallpindu.
- Tulekahjuohu tõttu ärge kasutage sauna pesu kuivatamiseks. Kõrge õhuniiskus võib kahjustada ka elektriseadmeid.
- Ärge vajutage ülekuumenemiskaitse lähtestamiseks lähtestamisnuppu enne, kui on kindlaks tehtud kaitse käivitumise põhjus. Ülekuumenemiskaitset tohib lähtestada ainult kvalifitseeritud hooldustehnik, välja arvatud kui juhendis on öeldud teisiti.
- Kui töötamisaeg on lõppenud, kontrollige, et keris oleks kindlasti välja lülitatud ja enam ei küta.
- Kerisest langevad kuumad kivipurutükid võivad kahjustada põrandakatteid ja põhjustada tulekahjuohtu.
- Avalikes saunades, kus kerist kasutatakse ilma taimerita või pidevalt kauem kui kerise taimer või tehasesätetega juhtimiskeskus seda lubab, tuleb seadmel alati silm peal hoida.
- Leiliruumi ja kerise ümbrust tuleks alati enne kerise uuesti sisselülitamist või selle kaugjuhtimise teel sisselülitamist kontrollida.
- Leiliruumi ja kerise ümbrust tuleb kontrollida alati enne seadme kaugjuhtimiseks ooterežiimi panekut või ajastatud tööd.
- Elektriküttega keriste tootestandardi IEC/EN 60335-2-53 kohaselt võib kerise juhtimiseks ja reguleerimiseks kasutada kaugkäivitusfunktsiooniga juhtseadmeid, kui kerisele või leiliruumi uksele on paigaldatud vastav ohutuse väljalülitusmehhanism (uks või ohutuslülit).
- Kõiki erioskusi nõudvaid hooldustöid peab tegema väljaõppe saanud spetsialist.

2. KOMPLEKTI KUULUB

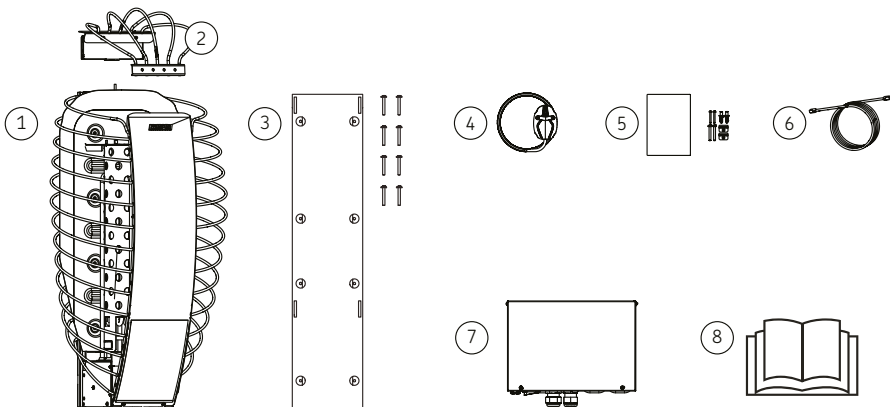

1. Keris	5. Juhtpaneel + paigaldustarvikud
2. Ohutuslüüti	6. Andmekaabel (5 m)
3. Seinakinnitus + paigaldustarvikud	7. Juhtseade
4. Temperatuuriandur (125 °C) + kaabel (4 m)	8. Paigaldus- ja kasutusjuhend

3. TOOTE SIHIPÄRANE KASUTUS



HOIATUS - kasutage toodet ainult vastavalt käesolevatele juhistele! Mis tahes seda kasutust ületavat kasutamist loetakse mittesihipäraseks kasutuseks. Mittesihipärane kasutamine võib põhjustada toote kahjustusi, raskeid vigastusi või surma

See toode on mõeldud:

- leiliruumi kütmiseks soovitud temperatuurini
- niiskuse tekitamiseks leili viskamisel kerisekividele
- saunafunktsioonide juhtimiseks

Toodet ei tohi kasutada ühelgi muul eesmärgil!

ET

4. PAIGALDUSNÄIDE

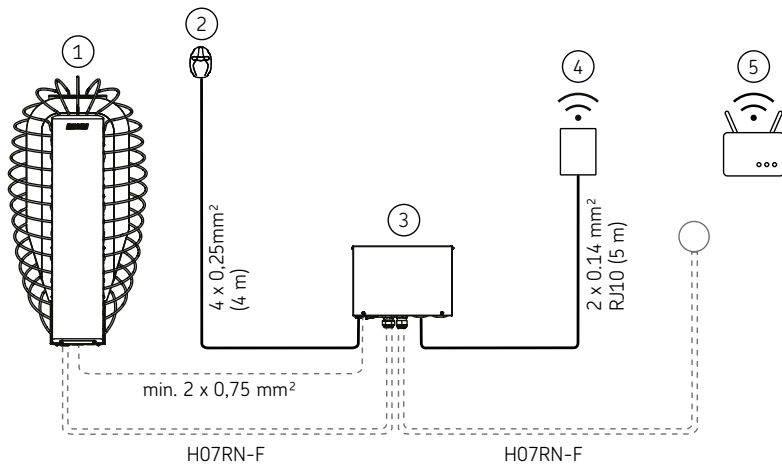

1. Keris	4. Juhtpaneel
2. Temperatuurandur (125 °C)	5. WiFi ruuter
3. Juhtseade	

5. MUDELI SPETSIFIKATSIOON

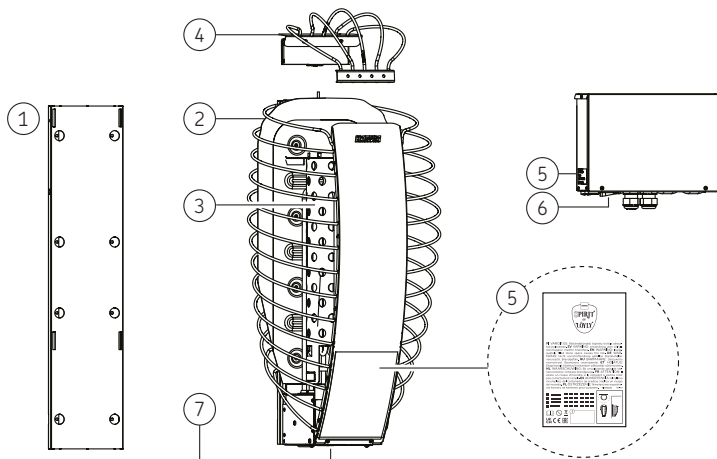

1. Seinale kinnitav	5. Tüüplaat
2. Väliskorpus	6. Pealüüti
3. Õhukanal	7. Seerianumber
4. Ohutuslüüti	

5.1 Spetsifikatsioonid - keris

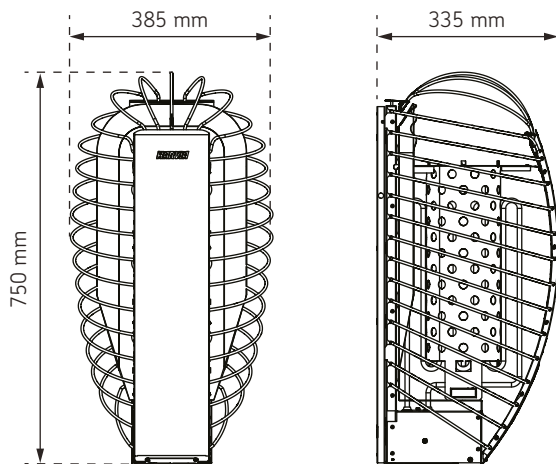

TEHNILISED ANDMED		
	HSP604MFC	HSP904MFC
Võimsus, saunakeris	6,0 kW	9,0 kW
Tööpinge	400 V 3N-	400 V 3N-
Sagedus	50 / 60 Hz	50 / 60 Hz
Toitekaabel 400 V 3N-	5 x 1,5 mm ²	5 x 2,5 mm ²
Ühenduskaabli tüüp	H07RN-F või samaväärne	H07RN-F või samaväärne
Temperatuurianduri piiraja	max. 125 °C	max. 125 °C
Temperatuurianduri kaabel	4 x 0,25 mm ² (4 m)	4 x 0,25 mm ² (4 m)
Kaitseklass	IPX4	IPX4
Hoiukoha temperatuur	0-50 °C	0-50 °C
Kerise ohutuskaugused	> 7.1 Kerise ohutuskaugused	
MÕÕDUD		
	HSP604MFC	HSP904MFC
Kõrgus (mm)	750.	750.
Laius (mm)	385	385
Sügavus (mm)	335	335
Mass (kg)	11,7	12,2

LEILIRUUM		
	HSP604MFC	HSP904MFC
Leiliruumi ruumala (m ³)	5–8	8–14
Minimaalne leiliruumi kõrgus (mm)	1900	1900
KERISEKIVID		
Kivide suurus Ø (cm)	5–10	
Kivide kogus (max kg)	60	
Sobivad kivimaterjalid	peridotiit, oliiviindiabaas, oliivin, vulkaniit.	
Sobiv kivitüüp	lõhestatud kivid ümarad kivid	
LISAVARUSTUS		
Kaitsepiire	HSP3M	
Tilkumisalus 385x435	SAA00101	
Paigaldusäärik	HSP1	
Andmekaabel 10 m	SP315	

5.2. Spetsifikatsioonid - juhtimiskeskus

ET

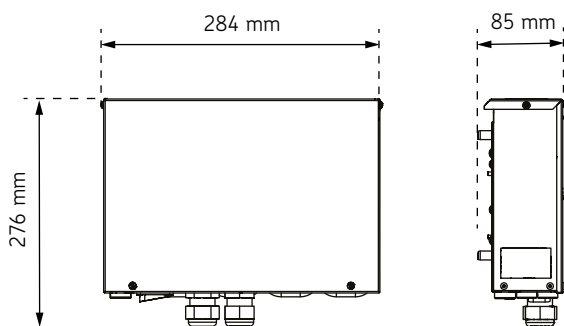

TEHNILISED ANDMED	
Toitepinge	400 V / 415V 3N-
Sagedus	50 / 60 Hz
Maksimaalne võimsus	11 (3 x 3,6) kW
Kaitseklass	IPX5
Maksimaalne sulavkaitse (400 V / 415 V 3 N-)	3 x 16 A

Min. toitejuhe	5 x 1,5 mm ²
Hoiukoha temperatuur	-0 - +50 °C
Keskonnatemperatuur	-10 - +70 °C
MÕÕDUD	
Kõrgus	276
Laius	284
Pikkus	85
Mass	1,8 kg
PAIGALDAMINE > 7.3.1 Juhtimiskeskuse paigaldamine	
Toote minimaalne ruumivajadus	300 x 350 mm
Paigalduse tüüp	Seinapealne > 7.3.1 Juhtimiskeskuse paigaldamine
Paigaldamine sauna	jah
Paigalduspinna temperatuur	max. 70 °C
Paigalduskõrgus leiliruumis	max. 400 mm
Kaugus kerisest leiliruumis	min. 1000 mm
Temperatuuri seadistusvahemik	-40 - +110 °C
Kerise anduri tüüp	WX248M / SP248M (125 °C)
Lava anduri tüüp	Valikuline
Anduri kaabli maksimaalne pikkus	10 m
Anduri mõõtmed	51 x 73 x 27 mm
Andmekaabel juhtimiskeskusesse 5 m	SP311
Valgus (230 V AC 1N)	max 100 W
Ventilaator (230 V AC 1N)	max 100 W

5.3. Spetsifikatsioonid - juhtpaneel

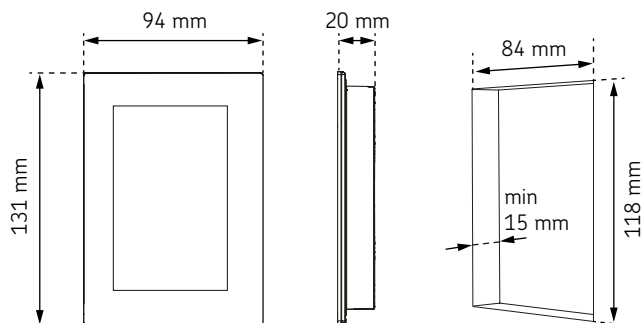

PAIGALDUSANDMED	
Nimi	Fenixi juhtpaneel
Keskonnatemperatuur	-10 - +75 °C
Õhuniiskus	max 99 rH
Kaitseklass	IPX4
Tööpinge	12-24 V DC, max 3 W
Voolutarve	ca. 600 mW
Ühenduskaabel RJ10, 4-pooluse-line ühendus: +12VDC, GND, RS485A+B	max 10 m
WiFi-võrk	2,4 GHz (802.11 b/g/n)
Kiirus [MBps]	alla 0,6, üles 0,2
Pesad (peavad olema avatud)	8883, 443, 8443
MÕÕDUD	
Kõrgus	131 mm
Laius	94 mm
Pikkus	20 mm
Mass	204 g
PAIGALDAMINE	
Väljalõike mõõtmed	84 x 118 x 15
Paigalduse tüüp	süvistatud, pindpaigaldatud
Leiliruumi ventilatsioon	ainult süvispaigaldatav
Paigalduskõrgus leiliruumis	max. 1200 mm (paneeli max temp. 75 °C)
Kaugus saunakerisest leiliruumis	min. 1000 mm

6. ENNE PAIGALDAMIST

6.1. Õige saunakerise valimine

Valige oma saunakerise mudel hoolikalt. Liiga väikse võimsusega saunakeriseid tuleb kütta kauem ja kõrgemal temperatuuril, mis lühendab viimaks nende kasutusiga.

- Valige saunakeris, mille võimsus sobib teie leiliruumiga. Vaadake > 5.1 *Spetsifikatsioonid - keris* leiliruumi suurusvahemikke iga saunakerise mudeli puhul. Materjali ja isolatsiooni mõju vajalikule saunakerise võimsusele leiate jaotisest > 6.1.1 *Kerise väljundvõimsus*.
- Kui vajate saunakerise valikul abi, võtke ühendust oma edasimüüja või tehase esindajaga või minge meie veebilehele (www.harvia.com).

6.1.1 Kerise väljundvõimsus

Kerise võimsus valitakse sauna mahu ja konstruktsioonide alusel. Võimsusvajadus suureneb, kui saunas on aknaid või soojust salvestavaid pindu, näiteks tellis, betoon või massiivsed palgid.

- Kui seinad ja lagi on kaetud paneelidega ja paneelide taga on piisav isolatsioon, määratakse saunakerise võimsus sauna ruumala järgi.
- Isoleerimata seinapinnad (tellis, klaastellis, klaas, betoon, keraamilised plaadid jne) suurendavad saunakerise võimsusvajadust. Lisage sauna ruumalale 1,2 m³ iga soojustamata seinapinna ruutmeetri kohta. Näiteks 10 m³ suurune klaasuksega leiliruum on võimsusvajaduse poolest võrdne umbes 12 m³ suuruse leiliruumiga.
- Kui leiliruumil on palkseinad, korruptage leiliruumi ruumala 1,5-ga. > 5.1 *Spetsifikatsioonid - keris*

6.2. Leiliruumi isolatsioon, materjalid ja konstruktsioon

NB! Uurige päästemetilt, milliseid tuletõkkeseina osi võib soojustada. Kasutusel olevad suitsulõõrid ei tohi olla soojustatud.

NB! Otse sein- või laepinnale paigaldatud kerge kaitse võib tekitada tuleohu.

NB! Saunapõrandal olev vesi tuleb juhtida põrandal olevasse äravoolu.

- A. Isolatsioonivill, paksus 50-100 mm. Leiliruum peab olema korralikult isoleeritud, et hoida kerise võimsus mõistlikult madalal tasemel.
- B. Niiskustõke, nt alumiiniumpaber. Asetage paberi läikiv pool leiliruumi poole. Teipige ühenduskohad alumiiniumteibiga hoolikalt kinni.
- C. Umbes 10 mm õhuvahe niiskustõkke ja paneeli vahel (soovitav).
- D. Väikese massiga ja 12-16 mm paksune paneel. Enne paneelide paigaldamist kontrollige seadmete elektrijuhtmetistikku ning saunakerise ja lava jaoks vajalikke tugevdusi seintes.
- E. Umbes 3 mm õhuvahe sein- ja laepaneelide vahel.
- F. Sauna kõrgus on tavaliselt 2100-2300 mm. Minimaalne kõrgus sõltub kerisest. Kõige ülemise lavalaua ja lae vaheline kaugus ei tohiks ületada 1200 mm.
- G. Kasutage keraamilisi põrandakatteid ja tumedaid vuugimaterjale. Kividest lahti tulnud osakesed ja leilivees olevad saasteained võivad määrada ja/või kahjustada õrnu põrandakatteid.

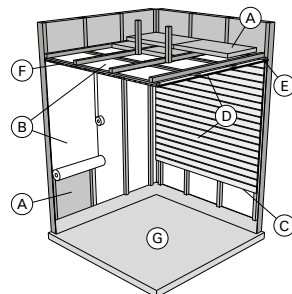

6.3. Leiliruumi ventilatsioon

- Leiliruumi õhk peaks tunni jooksul vahetuma kuus korda.
- **Mehaaniline ventilatsioon.** Sissepuhkeõhu ventilatsiooniava peab asuma sauna ülemises osas, et see ei segaks temperatuurianduri tööd. > 7.4. *Kuidas temperatuuriandurit paigaldada*
- **Surveventilatsioon.** Sissepuhkeõhu ventilatsiooniava tuleb paigaldada saunakerise alla või kõrvale. Sissepuhkeõhu ventilatsiooniava läbimõõt peab jääma vahemikku 50 kuni 100 mm.
- Väljalaskeava: paigaldage väljalaskeava võimalikult kaugele saunakerisest ja võimalikult ukse lähedale. Väljalaskeava läbimõõt peaks olema sissepuhkeava läbimõõdust kaks korda suurem.
- Võimalik tühjendusklapp (suletud kütmise ja leilivõtmise ajal). Sauna saab kuivatada ka nii, et jätate pärast sauna kasutamist saunaukse lahti.
- Kui väljalaskeava asub pesuruumis, peab leiliruumi ukse alla jääma vähemalt 100 mm vahe. Mehaaniline väljatõmbeventilatsioon on kohustuslik.

7. PAIGALDAMINE

7.1 Kerise ohutuskaugused



HOIATUS! Tuleoht. Järgige alati juhendis märgitud väärtusi.

- Seade tuleb paigaldada nii, et hoiatustekstid jääksid pärast paigaldamist kergesti loetavaks.
- Kui kerise ümber on paigaldatud kerisekaitse, tuleb järgida kerise puhul või kerisekaitse paigaldusjuhendis ettenähtud ohutuskaugusi.

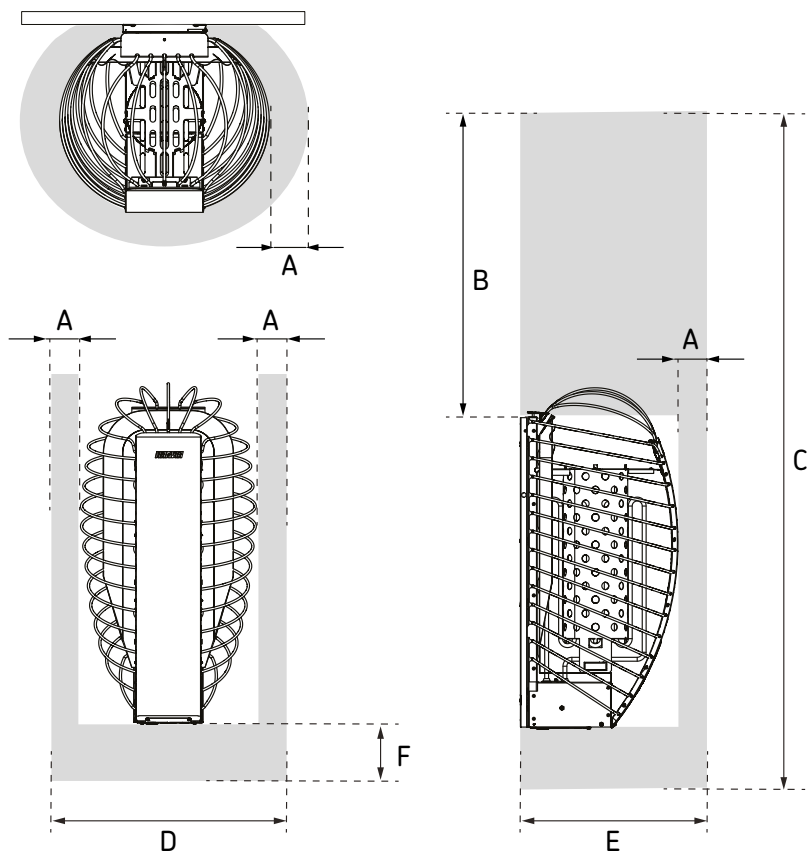

ET

	A (min. mm)	B (min. mm)	C (min. mm)	D (min. mm)	E (min. mm)	F (mm)
HSP604MFC	60	900	1900	505	395	100-300
HSP904MFC	80	900	1900	545	415	100-300

Joonis 1. Kerise ohutuskaugused

7.2. Kuidas paigaldada seinakinnitust

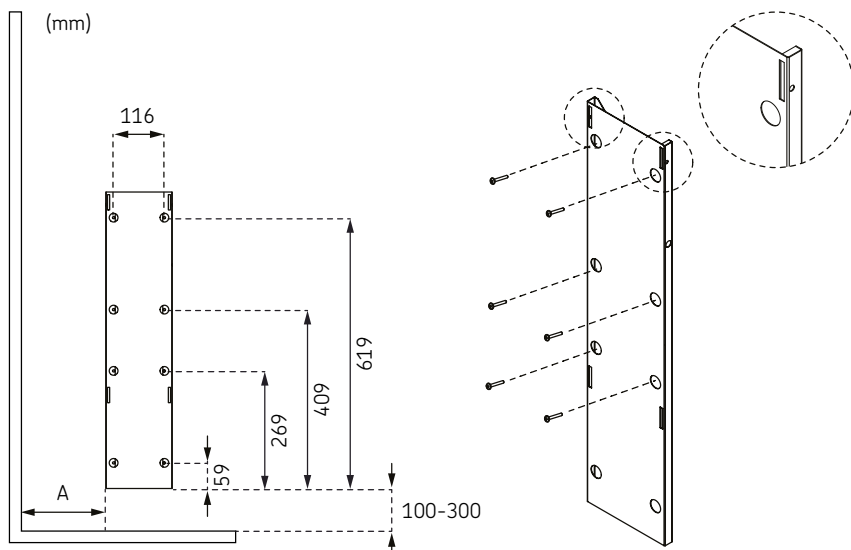

	A (min. mm)
HSP604MFC	min. 177 mm
HSP904MFC	min. 197 mm

ET

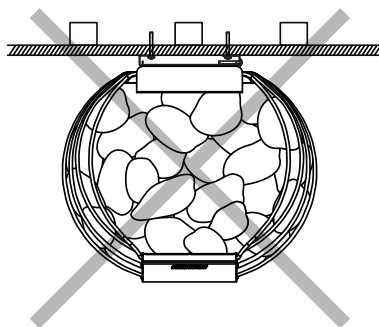
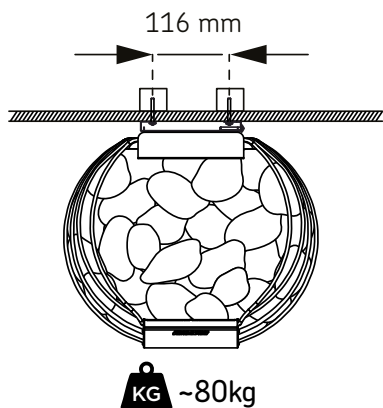

7.3. Kuidas paigaldada juhtimiskeskust (IPX5)

IPX5 juhtimiskeskuse võib paigaldada erinevatesse keskkondadesse, sõltuvalt allpool esitatud asukohtaingimustest.

A. Paigaldamine leiliruumi

- Järgige peatükki > 5.2. *Spetsifikatsioonid - juhtimiskeskus*
- Valige võimalikult jahe ja kuiv koht.
- Veenduge, et järgitakse kõiki minimaalse ja maksimaalse kauguse nõudeid.
- Paigaldage juhtimiskeskus kindlalt seinale. > 7.3.1 *Juhtimiskeskuse paigaldamine*

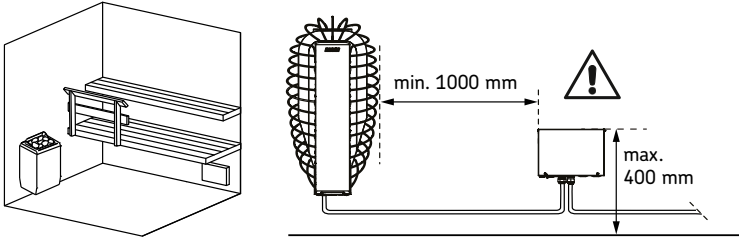

B. Paigaldamine kuiva kohta väljaspool leiliruumi

- Järgige peatükki > 5.2. *Spetsifikatsioonid - juhtimiskeskus*
- Paigaldage juhtimiskeskus kindlalt seinale. > 7.3.1 *Juhtimiskeskuse paigaldamine*

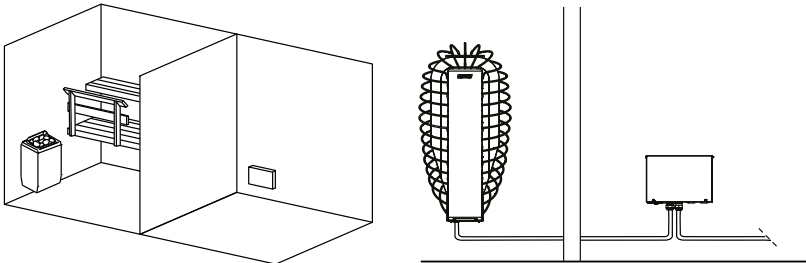

ET

C. Paigaldamine õue

- Järgige peatükki > 5.2. *Spetsifikatsioonid - juhtimiskeskus*
- Juhtimiskeskust ei tohi paigaldada õue ilma kaitsekatteta.
- Vältige kokkupuudet äärmise külma ja otsese päikesevalgusega.
- Mehaaniliste kahjustuste ohu korral tuleb seadet nõuetekohaselt kaitsta.
- Paigaldage juhtimiskeskus kindlalt seinale. > 7.3.1 *Juhtimiskeskuse paigaldamine*

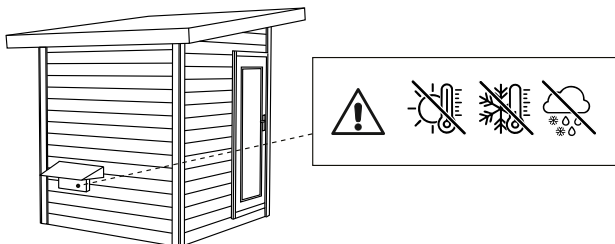

7.3.1 Juhtimiskeskuse paigaldamine



ETTEVAATUST! Seadme kahjustamise oht. Ärge paigaldage kontaktori karpi seina sisse, kuna see võib põhjustada seadme sisekomponentide liigset kuumenemist.



ETTEVAATUST! Seadme kahjustamise oht. Kaabli tihendid peavad olema suunatud ülespoole! Pärast ühendamistööde lõpetamist pingutage kaabliotsakute kruvikorgid kinni, et saavutada korralik tihendus.

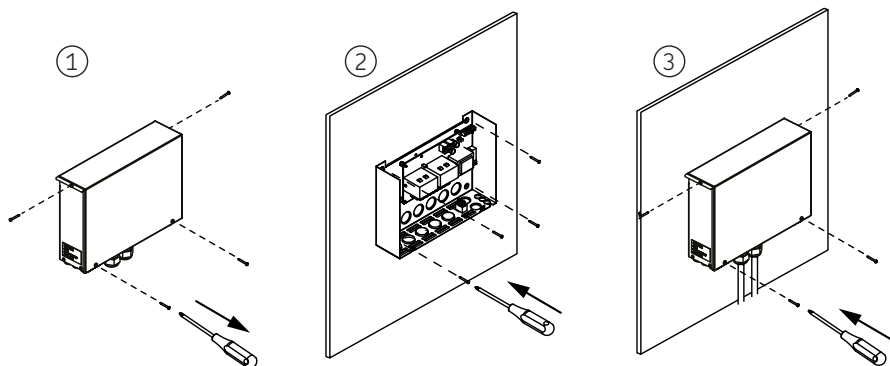

ET

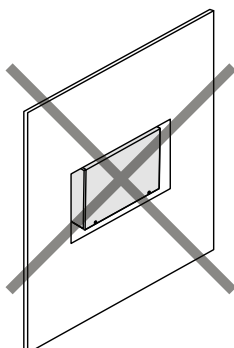
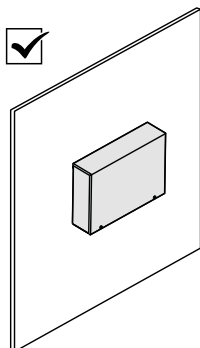
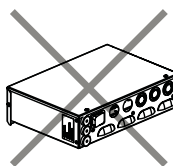
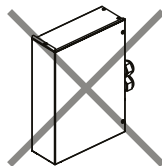
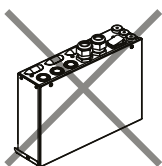
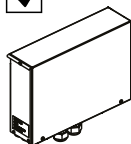

7.4. Kuidas temperatuuriandurit paigaldada



Temperatuuriandur on varustatud ülekuumenemiskaitsega, mis tagab kerise ja sauna ohutuse.



Temperatuuriandur tuleb alati paigaldada ettenähtud kohta. Kui andur ei jää sel juhul sissepuhkeõhu ventilatsioonivast nõutavale kaugusele, tuleb ventilatsiooni muuta!



Ärge paigutage sissepuhkeava nii, et õhuvool jahutaks soojusandurit.

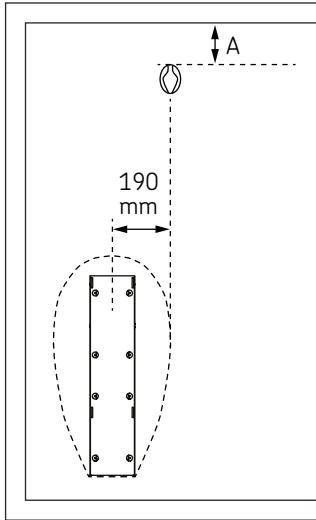

	A (mm)
HSP604MFC	50
HSP904MFC	100

ET

Joonis 2. Temperatuurianduri minimaalsed ohutuskaugused

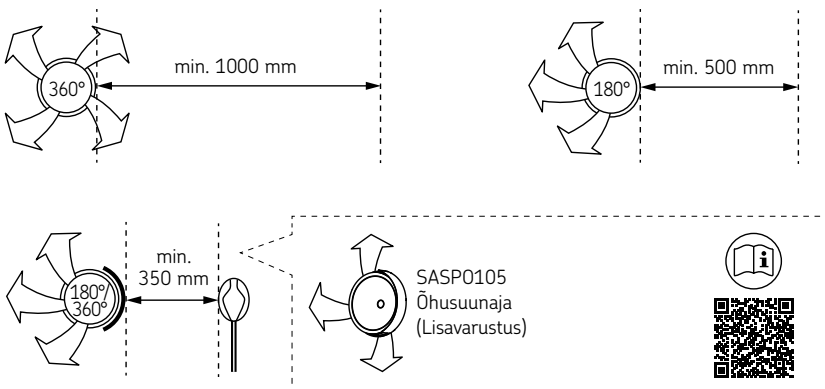

Joonis 3. Minimaalne kaugus sissepuhkeava ja temperatuurianduri vahel

7.5 Kuidas paigaldada juhtpaneeli



Hoiatus! – Põletusvigastused Jälgige paigaldustingimusi, eriti paigaldamisel leiliruumi. Valesti paigutatud juhtpaneel võib muutuda väga kuumaks ja põhjustada selle puudutamisel põletusi!



ETTEVAATUST! – Seadme kahjustamise oht. Juhtpaneelil võib töötada ainult tavalise kruvikeerajaga. Ärge kasutage elektrilist kruvikeerajat.

TÄHELEPANU! Häired võivad kahjustada signaali edastamist. Andmekaabel tuleb paigaldada teistest võrgu- ja kontrolljuhtmetest eraldi.

- Järgige peatükki > 5.3. *Spetsifikatsioonid - juhtpaneel*
- Fenixi juhtpaneel on pritsmekindel, nii et seda saab paigaldada nii leiliruumi kui ka sellest välja. Ärge asetage paneeli ilma katmata välistingimustesse.
- Seinakonstruktsioonides olevate kaablitorustike abil saab kaabli paigaldada peidetult kuni juhtpaneeli paigalduskohani, maksimaalselt 10 meetri kaugusele kontaktori karbist.
- Jälgige, et paneeli temperatuur ei tõuseks kunagi üle 75 °C.
- Paigaldage juhtpaneel kindlalt seinale. > 7.5.1 *Juhtpaneeli paigaldamine - süvistatav*, > 7.5.2 *Juhtpaneeli paigaldamine - pindpaigaldatav*

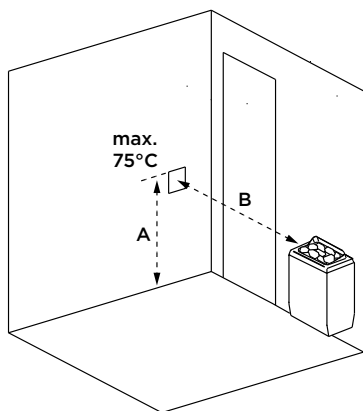

ET

	A (max. mm)	B (min. mm)
HSP604MFC	1200 (paneeli max temp. 75 °C)	500 *)
HSP904MFC	1200 (paneeli max temp. 75 °C)	1000

*) Väikeses leiliruumis, kus kerise võimsus on < 7 kW, võib juhtpaneeli paigaldada 500 mm kaugusele kerisest.

7.5.1 Juhtpaneeli paigaldamine - süvistata

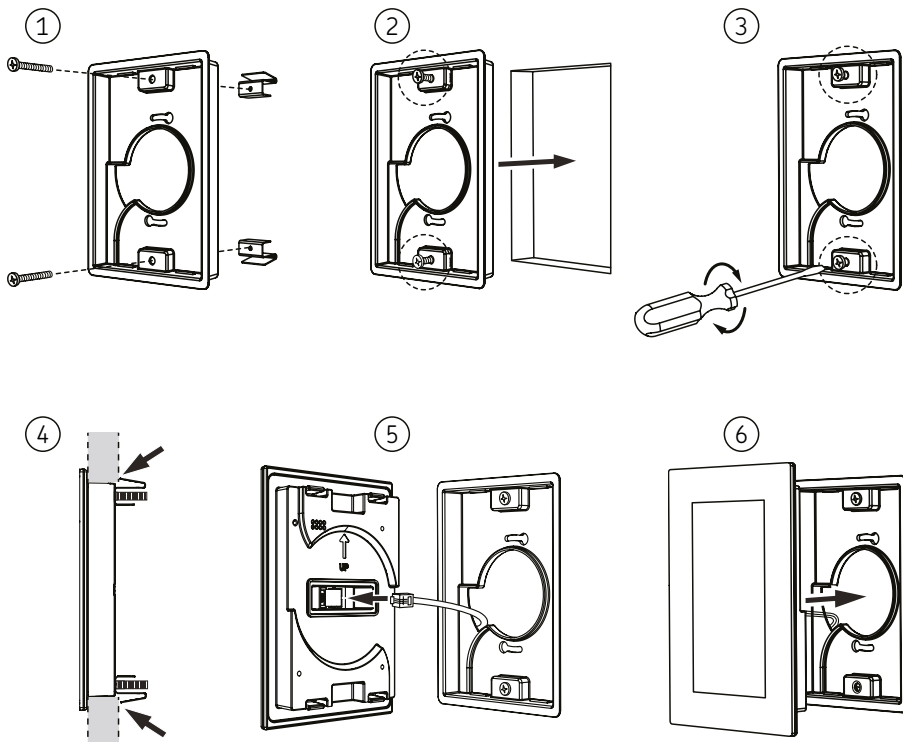
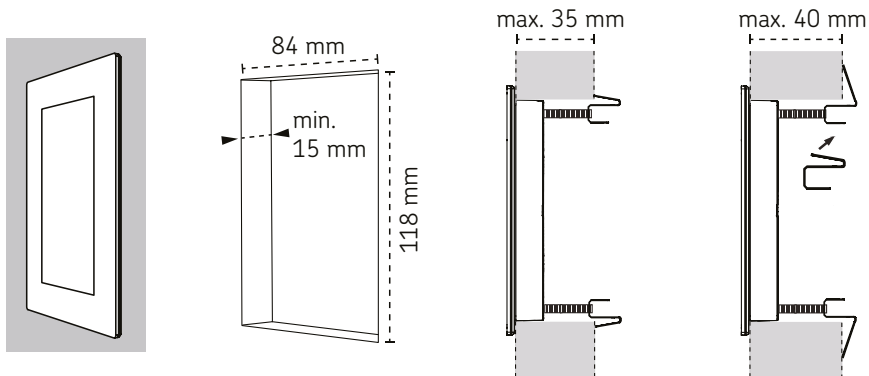

ET

7.5.2 Juhtpaneeli paigaldamine - pindpaigaldatav

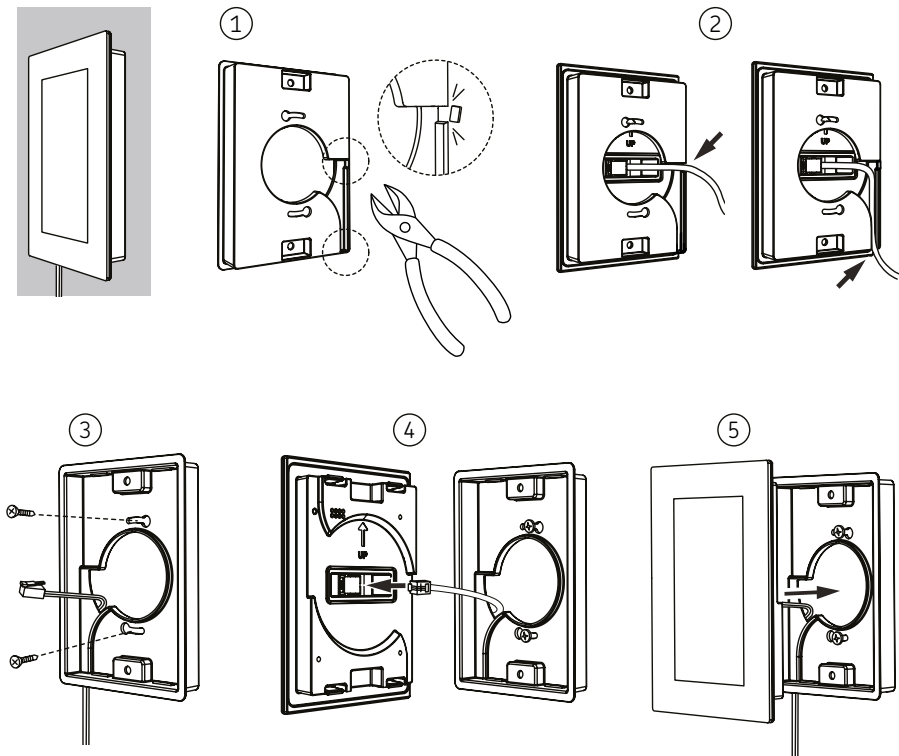

ET

7.6. Elektriühendused



Kerist tohib vooluvõrku ühendada ainult kvalifitseeritud elektrik vastavalt kehtivatele eeskirjadele.

- Keris ühendatakse poolstatsioonarselt leiliruumi seina harutoosi. Harutoos peab olema pritsmekindel ega tohi paikneda põrandast enam kui 500 mm kõrgusel.
- Ühenduskaabel peaks olema kummist kaablitüüpi H07RN-F või samaväärne. **MÄRKUS! PVC-isolatsiooniga kaablit ei tohi selle termilise tundlikkuse tõttu kerise ühenduskaablina kasutada.**
- Kui ühenduskaablid või paigalduskaablid on paigutatud leiliruumis või leiliruumi seintes enam kui 1000 mm kõrgusele põrandast, peavad need taluma koormuse all vähemalt 170 °C temperatuuri (nt silikoonisolatsiooniga kaablid). Elektriseadmed, mis on paigaldatud enam kui 1000 mm kõrgusele leiliruumi põrandast, peavad olema heaks kiidetud kasutamiseks keskkonnatemperatuuril 125 °C (tähisega T125).
- Leiliruumi valgustuse saab ühendada nii, et seda saab juhtida juhtpaneelilt. (Max 100 W).

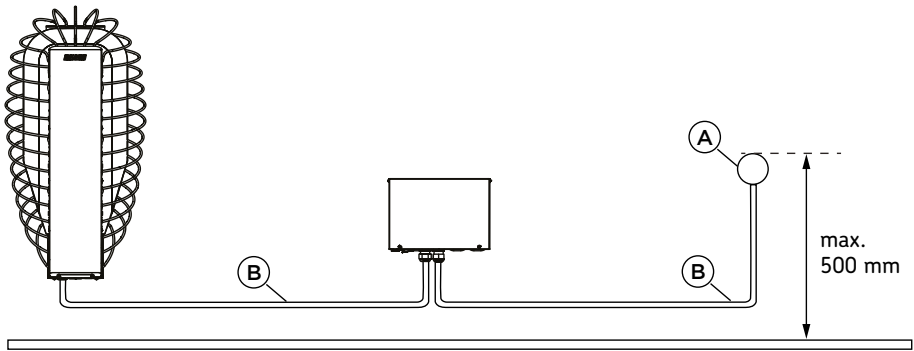

- | |
|------------------|
| A. Harukarp |
| B. Ühenduskaabel |

ET

7.6.1 Elektrikerise isolatsioonitakistus



Elektrikerist ei tohi toitevõrku ühendada rikkevooluseadme kaudu!

Elektripaigaldiste lõppkontrolli käigus võib kerise isolatsioonitakistuse mõõtmisel ilmnedda „leke“, mis tuleneb (ladustamise/transpordi ajal) õhuniiskuse imbumisest kütteelementide isolatsioonimaterjalidesse. Pärast paari küttingsükli saab niiskuse kütteelementidelt eemaldada.

7.6.2 Elektrihëndused - keris

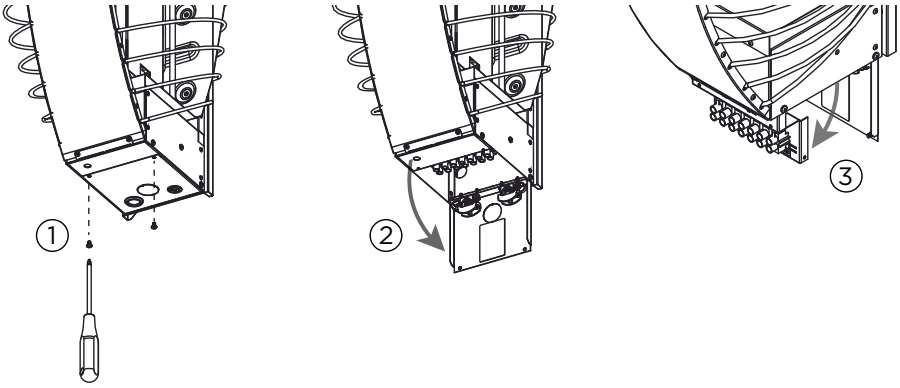

ET

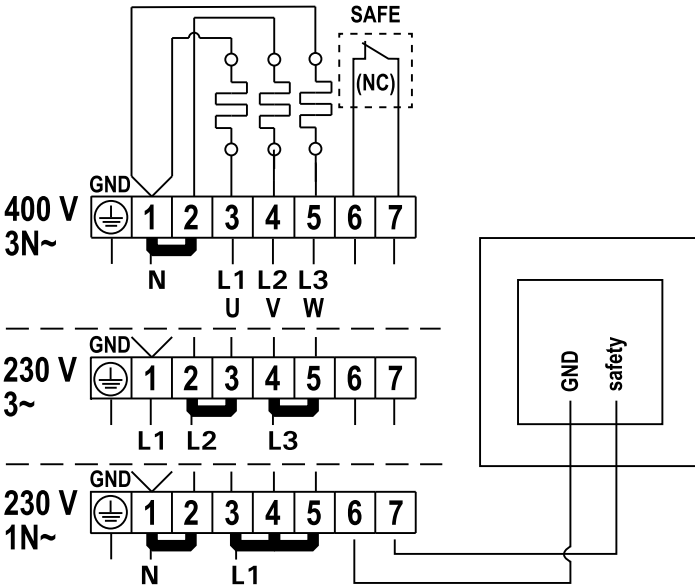

7.6.3. Elektriühendused - juhtimiskeskus

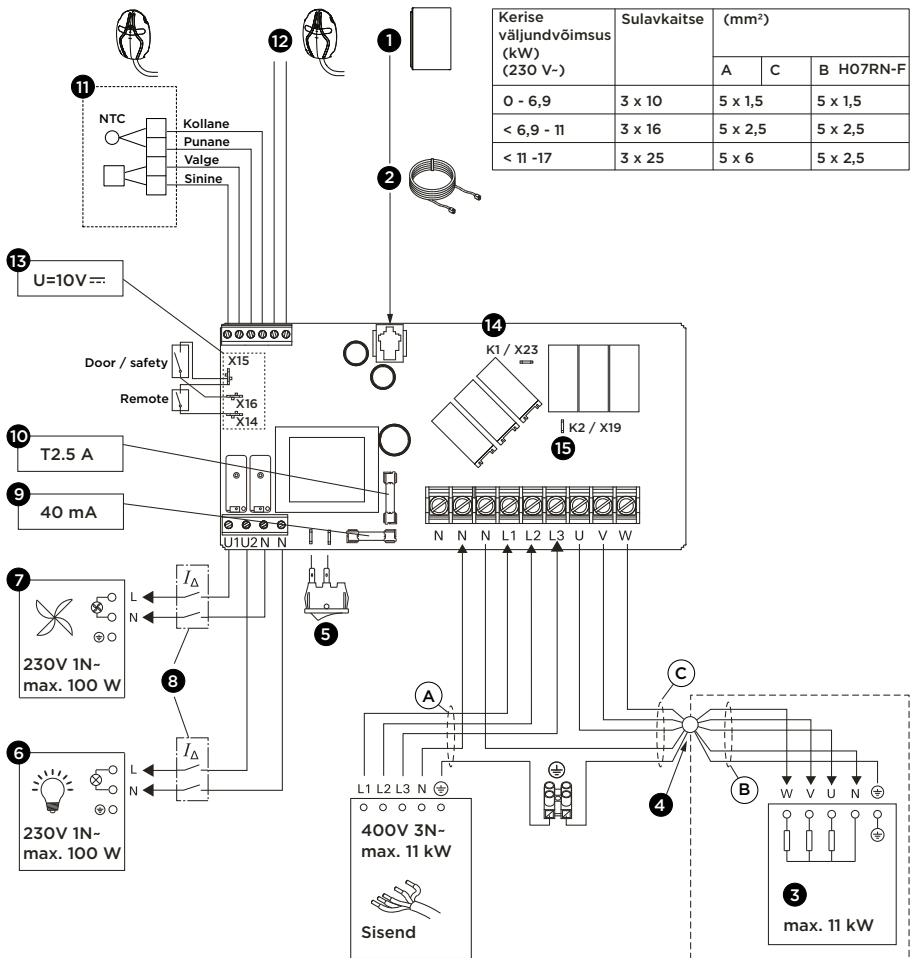

ET

1. Juhtpaneel
2. Andmekabel
3. Keris
4. Haruoot
5. Pealüiti
6. Valgustus (valikuline)
7. Ventilator (valikuline)
8. Lekkevoolukaitse
9. Elektroonilise kaardi kaitse (aeglane)
10. Releeväljundite kaitse (keraamiline, aeglane)
11. Temperatuuridur
12. Niiskus- ja temperatuuridur (valikuline)
13. Kontaktid turvaseadmetele
 - X14: Kaugjuhtimislüüti sisse/välja
 - X15: N
 - X16: Kaitse- või ikselülitid
14. K1 = ST1 Elektroonilise kütte juhtimine max 100 W (valikuline, peab kasutamise korral olema varustatud kaitsmega)
15. K2 = U = ST2
 $K1 + W + U1 + U2 = \max 3680 \text{ W (L1)}$

7.7 Kuidas kinnitada keris seinakinnitusele

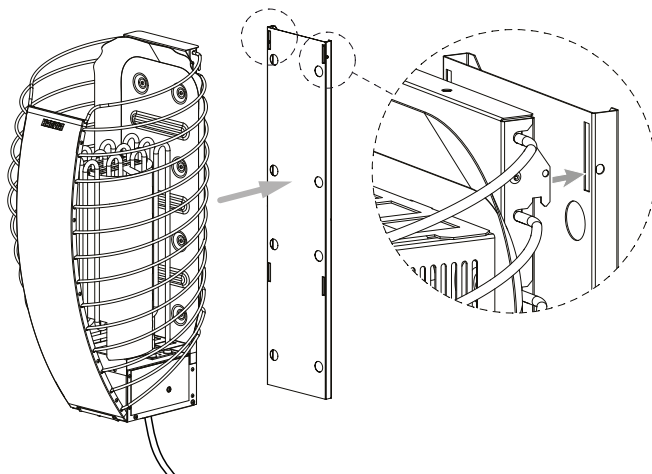

7.8. Kerisekivid



Kerisekivid on kerise ohutuse oluline osa. Kasutaja vastutab kivikambri nõuetekohase, spetsifikatsioonidele ja juhistele vastava hoolduse eest. Selle tegemata jätmine või vale teostus muudab garantii kehtetuks.



HOIATUS! - Tuleoht. Ärge asetage kerise kivikambrisse või selle lähedusse esemeid ega seadmeid, mis võivad muuta kerisest läbi voolava õhu kogust või suunda.



HOIATUS! - Tuleoht. Kui kütteelemendid ei ole korralikult kividega ümbritsetud, võivad läheduses asuvad materjalid ohtlikult kuumaks minna, seda ka väljaspool kerise ohutuskauget. Jälgige, et kütteelemente ei oleks kivide vahelt näha.

- Sobivad kerisekivid > 5.1 Spetsifikatsioonid - keris
- Dekoratiivkivid sobivad kasutamiseks ainult kivikambri pealmise kihina. Piisava õhuringluse tagamiseks tuleb dekoratiivkivid laduda hõredalt. Paigutage dekoratiivkivid nii, et need ei puutuks kokku elektrikerise kütteelementidega.
- Garantii ei kata defekte, mis on tekkinud dekoratiivkivide või tootja poolt heaks kiitmata kerisekivide kasutamisest.
- Enne kivide kerisesse ladumist loputage neilt maha võimalik tolm.
- Ärge kukutage kive kerisesse.
- Laduge kivid nii, et need toestaksid üksteist, mitte ei suruks oma raskusega otse kütteelementidele.
- Toestage kütteelemente kividega selliselt, et need ei painduks.
- Soovitame hoida varuks mõned lisakivid, et asendada purunenud kive või lisada mõni kivi, kui kivid aja jooksul pisut kokku vajuvad.

7.8.1 Kuidas kerisekivisid paigutada



Hoiatus - kivide paigutamisel kerisele kandke alati kaitsekindaid. Metallosadel võivad olla teravad servad, mis võivad põhjustada löikehaavu.

1. Alustage suurematest kividest ja asetage need põhja ja külgedele. See tagab piisava õhu liikumise ja loob kivikambriile kindla aluse.
2. Asetage kõige lamedamad kivid tihedalt vastu väliskorpust, kattes neid nii, et kütteelemendid ei oleks väljaspool raami näha. Tihed kivikiht takistab otsest kiirgavat soojust, et see ei kütaks lähedalasuvaid materjale üle.
3. Keskel kivide suuremate vahedega ladumine laseb õhul kerisest läbi voolata, mis soojendab nii sauna kui ka kerisekive.
4. Õhukanali kohale paigutage kivid vabalt. Selles kohas on soovituslik kasutada ümaraid kive. Vaba paigutus ja ümar kuju võimaldavad õhul hästi läbi kerise voolata.
5. Veenduge, et kivid on paigutatud nii, et need ei saaks ahjust välja kukkuda.

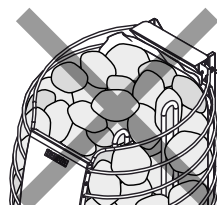
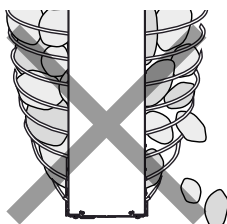
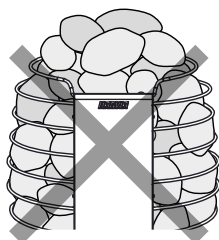
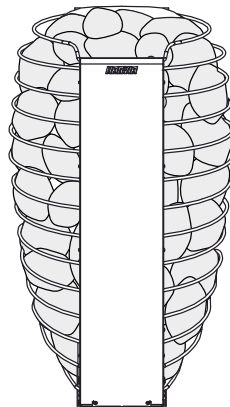
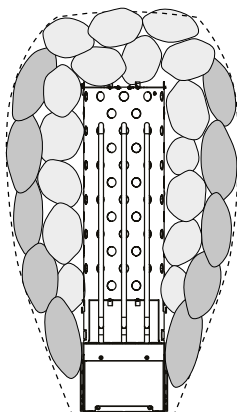
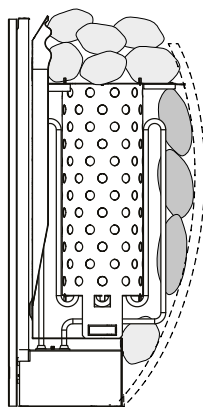
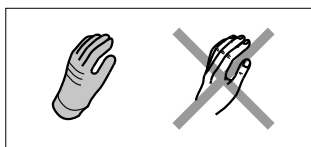

7.9 Kuidas paigaldada ohutusüliti



HOIATUS! - Tuleoht. Veenduge, et kerisekivid ei blokeeri ohutusüliti allapoole liikumist.

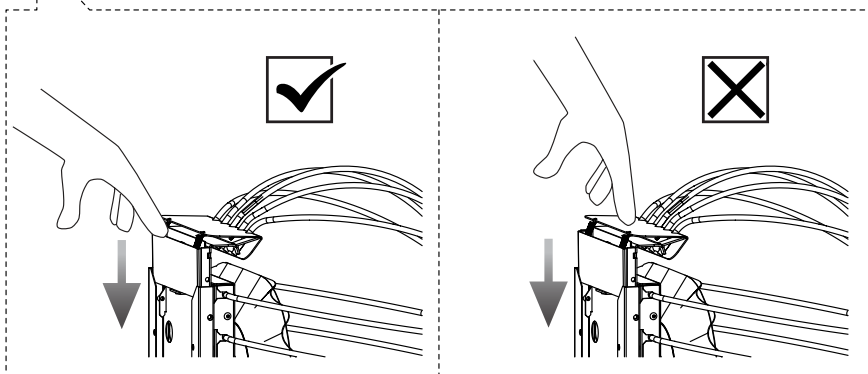
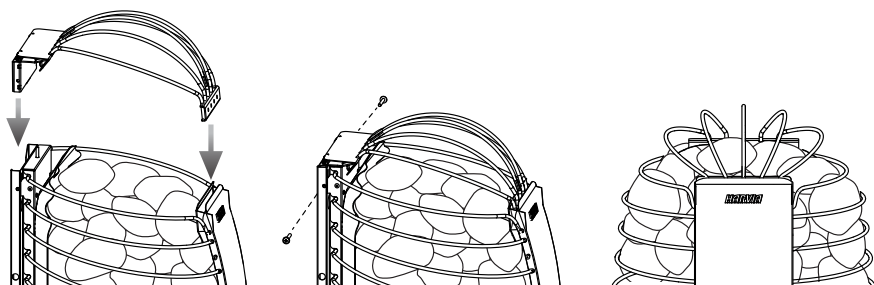

ET

Pärast paigaldamist testige ohutusüliti, vajutades seda allapoole. Nõuetekohaselt toimiv seade teeb vajutamisel ja taas vabastamisel selge klõpsatuse.

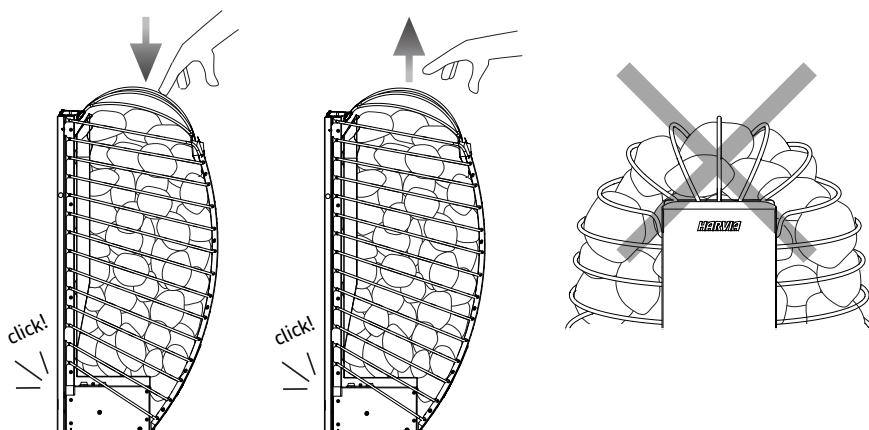

7.10. Kuidas toodet üles seada

- Kui seade on toitega ühendatud ja pealüliti saunakerisel on sisse lülitatud, on juhtimiskeskus ooterežiimil ja töövalmis. Järgige ekraanil olevaid juhiseid.
- Seade juhendab teid seadistamise käigus, mis muudab teie sauna jaoks optimaalsete seadete leidmise lihtsaks.
- Siduda ja tarkvaravärskendust teha tuleks ainult siis, kui paneeli ümbritsev temperatuur ei ületa 40 °C.

7.10.1 Seadistamisprotsess

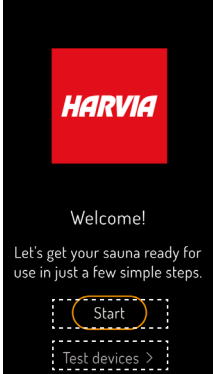
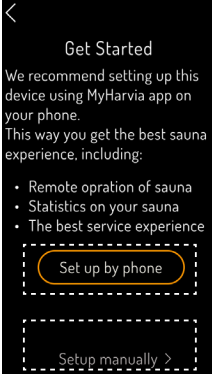
1. samm	
	<p>Käivitamine Kuidas lõppkasutaja saab toodet üles seada. Vaja on WiFi-ühendust. Seade juhendab seadistamisprotsessi.</p> <p>Testige seadmeid Elektrikule toote testimiseks. Kasutatakse ilma WiFi-ühenduseta talitluse kontrollimiseks ja paigaldatud seadmete konfigureerimiseks. Mõeldud elektrikele, kes ei tee täielikku seadistustööd. Pärast testimist naaseb seade seadistusekraanile.</p> <p>HOIATUS! - Tuleoht. Veenduge enne saunakerise sisse lülitamist alati, et ohutuskauguses poleks esemeid.</p>
2. samm	
	<p>Seadistamine telefoniga (soovitatav) Tehke täiendavaid seadistusi MyHarvia rakenduses* > 8.1.3 Kuidas ühendada rakendusega MyHarvia</p> <p>Laadige rakendus rakenduste poe kaudu alla. Võite kasutada ka Fenixi installimisel kuvatavat QR-koodi, et saada otselink rakendusele.</p> <p>* Tähelepanu! Kohalike piirangute tõttu ei saa MyHarvia rakendust alla laadida kõikides riikides.</p> <p>Käsitsi seadistamine Kui soovite kasutada juhtpaneeli ilma rakenduseta. Tehke täiendavad seadistused juhtpaneelil: kellaaeg - kuupäev - temperatuurihüük - kerise mudel - ohutusseade - lisaseadmed</p> <p>Selleks, et saada kasu viimastest uuendustest ja turvavärskendustest, soovime luua WiFi-ühenduse vähemalt kord kvartalis.</p>

ET

3. samm

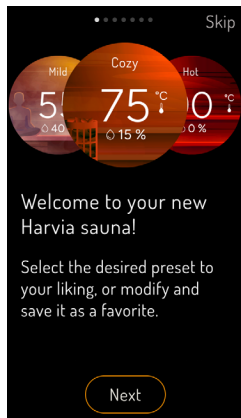

Seadistamise lõpetamine

Kui olete seadistamise lõpetanud, juhendab viisard teid seadme käivitamisel.

Funktsioone ja eelseadistatud profile (Mild - Cozy - Hot) on selgitatud ja neid saab hiljem kohandada.

7.10.2 Seaded

Seaded	Suvandid	Märkus
Temperatuuri seadistusvahemik	30 - 110 °C	soovituslik 50 - 90 °C
Reguleeritav kütteeaja piirväärtus	2-6, 12, 18, 24 h	soovituslik 2 h
Reguleeritav eelseadistatud aeg	0 - 24 h	
Ohutusseadmed	Ukseandur	See seade on varustatud integreeritud ohutuslülitiga. Kaugkasutamiseks on vaja turvaseadet.
	Ohutuslülit <input checked="" type="checkbox"/>	
	Ohutusseadmed puuduvad	Kaugkasutus keelatud
Valgustus	jah	

ET

8. KASUTUSJUHE

8.1 Fenixi juhtpaneel

- Fenixi WiFi puuetundlik juhtpaneel on loodud selleks, et saunakogemus oleks suurepärase. On olemas eelnevalt määratletud profiilid, mis võimaldavad teil hõlpsasti ja mugavalt oma sauna juhtida.
- Fenixi WiFi puuetundliku juhtpaneeli saab ühendada MyHarvia rakendusega. Näiteks saate rakenduse abil igal pool ja igal ajal kuvada sauna kerise olekut, leiliruumi temperatuuri ja järelejäanud kütteaega.
- MyHarvia rakenduse kasutamiseks on vaja head WLAN-ühendust.
- Seade peaks olema ühendatud WiFi-ühendusega, et tagada alati uusim tarkvaraversioon. See tagab optimaalse jõudluse ja tõrgeteta töö.
- Kui seadet kasutatakse ilma püsiva WiFi-ühenduseta, soovitame vähemalt kord kvartalis teha tarkvaruuendus, et saada kasu viimastest täiustustest ja turvavärskendustest.

8.1.1 Töö

- Klõpsake nuppu, et tutvuda nende taga olevate funktsioonidega.
- Soovitud funktsiooni puudutamine viib teid vastavasse seadistusalasse.
- **Märkus! Joonis on illustriivne - sõltuvalt seadmest ja ühendatud juhtimiskeskuse aktiveerimisrežiimist ei ole kõik funktsioonid nähtavad**

1. Menüü
2. Aeg
3. Praegune õhuniiskus (anduri väärtus)
4. Hetketemperatuur (anduri väärtus)
5. Kütisaja olek
6. Valitud temperatuur (sihtväärtus)
7. Valitud niiskus (sihtväärtus)
8. Pulseeriv ring osutab, et keris on sisse lülitatud.
9. Valgus - sees/väljas
10. Taimer funktsioonid
11. Sees/väljas

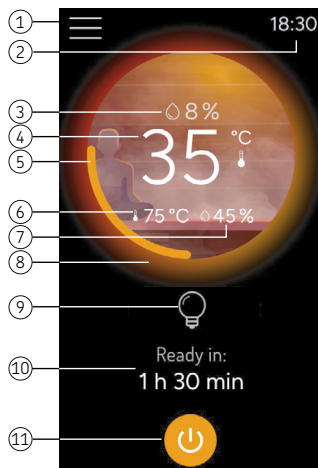

ET

8.1.2 Menüü sätted

Ekraanilukk	Ekraanilukku saab seadistada (PIN-kood) MÄRKUS! Kui vale PIN-kood sisestatakse kolm korda, peate enne uut katset ootama ühe minuti.
Juhtpaneeli seadistused	<ul style="list-style-type: none">• WiFi seaded, keeled, ühikud• Ekraaniseadistused• Kuupäev ja kellaeg• Tehaseseadete taastamine• Käivita seadistamisviisard

Sauna seadistused	<ul style="list-style-type: none"> • Kaugkasutus • Mälu voolukatkestuste puhuks (sees/väljas) <ul style="list-style-type: none"> - Sees: pärast elektrikatkestust / toite riket käivitub juhtimiskeskus automaatselt. - Väljas: süsteem on elektrikatkestuse tõttu välja lülitatud. Süsteemi taaskäivitamiseks tuleb toitenuppu uuesti vajutada. <p>Veenduge, et jälgite kerist pärast elektrikatkestust, kui seade on sisse lülitatud. MÄRKUS! Vastavalt piirkondlikele eeskirjadele ei pruugi säte Sees olla lubatud.</p> <ul style="list-style-type: none"> • Kuivatusprogramm (sisse/välja) • Lisaseadistused (maksimaalne sisselülitusaeg, puhkeae g jne)
Teave	Tarkvara versioon, Wifi-signaali tugevus jne.
Statistika	Teave (kogu aeg, kogu saunaaeg, saunaskäigud)
Ühendage rakendusega MyHarvia	Seadme taasühendamine
Taasesita paigaldamisjuh	Saate korrata / vaadata uuesti paigaldamisjuh

8.1.3 Kuidas ühendada rakendusega MyHarvia

1. Pärast rakenduse MyHarvia alla laadimist järgige mobiilirakenduses kuvatavaid juhiseid*.
2. Looge ja registreerige uus MyHarvia konto ning nõustuge vajalike tingimustega. Saate PIN-koodi oma e-posti aadressile (palun kontrollige ka oma rämpsposti kausta).
3. Pärast edukat sisselogimist lisage oma saun, valides seade „Fenix“.
4. Alustage sidumist juhtpaneelil ja mobiilirakenduses.
5. Kinnitage Bluetooth'i ühenduse taotlus ja hoidke oma WiFi parool valmis.

* Tähelepanu! Kohalike piirangute tõttu ei saa MyHarvia rakendust alla laadida kõikides riikides.

8.2. Kuidas saunakerist kasutada



HOIATUS! Veenduge enne kerise sisse lülitamist või kaugjuhtimispuhdi aktiveerimist, et saunakerise ohutuskauguses poleks ühtegi eset.



Kindlasti tuleb kontrollida, et keris on pärast sisselülitusaaja möödumist välja lülitatud või et keris on käsitsi välja lülitatud.

- Keris ja kivid tekitavad esimese kasutuskorra ajal lõhnu, mille eemaldamiseks on vaja leiliruumi head ventilatsiooni.
- Kui keris on leiliruumi jaoks sobiva võimsusega, soojeneb õigesti soojustatud leiliruum kasutustemperatuurini umbes tunniga. Kerisekivid soojenevad tavaliselt sama kiiresti kui leiliruum.

8.2.1. Keris on sisse lülitatud

Lülitage keris sisse, vajutades juhtpaneelil I/O-nuppu.

- Kui leiliruumis on saavutatud soovitud temperatuur, lülituvad kütteelemendid automaatselt välja. Soovitud temperatuuri säilitamiseks lülitab keris automaatselt kütteelemendid tsüklikena sisse ja välja.

8.2.2. Keris väljas

Keris lülitub välja ja lülitub ooterežiimi, kui

- vajutatakse I/O-nuppu,
- töötamisaeg lõpeb
- tekib viga > 10. *Veatsing*

8.3. Kaugkasutus



HOIATUS! - Tuleohht. Veenduge enne kerise sisse lülitamist või kaugjuhtimispuldi aktiveerimist, et saunakerise ohutuskauguses poleks ühtegi eset.



Vastavalt elektriikeriseid reguleerivale tootestandardile IEC/EN 60335-2-53 võib kasutada juhtpaneeli kerise kaugjuhtimiseks, kui keris või leiliruumi uks on varustatud ohutusseadmega (ukseandur või ohutuslülit).

- **Sisse/välja kauglülit.** Kerise võimsusväljundi kaugjuhtimiseks saab kerise varustusse lisada sisse/välja lülitamise kauglülit (näiteks hooneautomaatika).
- **Eelseadistatud aeg.** Kui keris on eelseadistatud viiteajal, ei saa seda kauglülit abil juhtida. Kui eelseadistatud viiteaeg on möödunud ja keris on sisse lülitatud, saab seda kauglülitiga välja lülitada.
- **Puhkeperiood (6 h).** Kaugkasutuses takistab puhkeperiood kerise töötamist kuue tunni jooksul pärast väljalülitamist. See on ohutusfunktsioon, et vältida ülekuumenemist või kahjustusi. Pärast puhkeperioodi möödumist saab kerist kaugjuhtimisega käivitada. Kontrollige kohalikke nõudeid.

8.3.1 Ohutuslülit

- See seade on varustatud integreeritud ohutuslülitiga.
- Ohutuslülit takistab kuumenemist, kui seadme peale asetatakse mõni ese, näiteks rätik, mis võib põhjustada tulekahjuohtu.
- Kaugkasutamiseks on vaja turvaseadet.

8.4. Leili viskamine



Ärge kasutage kulpi, mille mahutavus on üle 0,2 liitri. Kui kerisele visatakse või valatakse korraga liiga palju vett, võib see pritsida leiliruumis viibijaid ja kõrvetada.



Põletuste vältimiseks ärge visake kerisele vett, kui keegi on selle lähedal.

- Leiliruumi õhk kuivab sauna kütmisel. Seetõttu on vaja suurendada niiskust, visates kerisekividele vett.
- Igaüks kogeb kuumuse ja niiskuse mõju omal moel – endale sobiva temperatuuri ja niiskuse leiate proovimise teel.
- Proovige leili visata ainult kerisekividele.

8.4.1 Vee kvaliteedinõuded

- Saunas kasutatav vesi peab vastama majapidamisvee kvaliteedinõuetele > Tabel 1. Vee kvaliteedinõuded.
- Kasutada tohib ainult leilivee jaoks ettenähtud aroome. Järgige aroomidega kaasasolevaid juhiseid.

Vee omadused	Toime	Soovitus
Orgaaniline saaste	Värvus, maitse, sade	< 12 mg/l
Rauasisaldus	Värvus, lõhn, maitse, sade	<0,2 mg/l
Mangaanisisaldus (Mn)	Värvus, lõhn, maitse, sade	< 0,10 mg/l
Vee karedus: peamised koostisosad on kaltsium (Ca) ja magneesium (Mg)	Sade	Ca: < 100 mg/l Mg: < 100 mg/l
Kloorine vesi	Korrosioon	Cl: < 100 mg/l
Klooritud vesi	Terviserisk	Kasutamine keelatud
Merevesi	Kiire korrosioon	Kasutamine keelatud
Arseeni ja radooni kontsentratsioonid	Terviserisk	Kasutamine keelatud

Tabel 1. Vee kvaliteedinõuded

9. REGULAARNE HOOLDUS JA KORRASHOID

Keris

- Eemaldage keriselt aeg-ajalt niiske lapiga tolm ja mustus. Vajaduse korral kasutage õrnatoimelisi pesuvahendeid. Ärge puhastage voolava veega.
- Enne puhastamist veenduge, et seade on täielikult maha jahtunud.

Kerisekivid

- Intensiivse termotsükli tõttu kerisekivid aja jooksul kuluvad ja muutuvad kasutamise käigus pudedaks. Vahetage kerisekive vähemalt kord aastas või sagedamini, kui sauna väga tihti kasutatakse.
- Samal ajal eemaldage kogu kogunenud kivipraht ja asendage kõik purunenud kivid. See tagab, et saunakerise leiliomadused säilivad ja ei ole ülekuumenemise ohtu.
- Kontrollige aeg-ajalt, kas kivide tase pole langenud. Jälgige, et kütteelemendid aja jooksul kivide vahelt paistma ei hakkaks. Kivide tase muutub tõenäoliselt madalamaks umbes kahe kuu jooksul pärast nende ladumist.

Juhtpaneel

- Seade on hooldusvaba. Puhastage toodet kergelt niiske pehme lapiga. Kasutage ainult vett või õrna-toimelisi puhastusvahendeid, ärge kasutage kunagi lahusteid või korrosiivseid kemikaale. Liiga karedad lapid võivad kriimustada.
- Uuendamine toimub automaatselt, kui seade on ühendatud WiFi-ühendusega.

10. VEAOTSING



Kõiki erioskusi nõudvaid hooldustöid peab tegema väljaõppe saanud spetsialist.

Kirjeldus	Põhjus/parandamine
	<ul style="list-style-type: none"> Ekraanil kuvatakse vead ja hoiatused. Kui viga on kõrvaldatud, vajutage jätkamiseks OK või Kustuta. Kui viga uuesti kuvatakse, võtke ühendust oma tarnijaga või kasutage linki Korduma kippuvad küsimused (KKK).
Ei saa WiFi-ga ühendust	<ul style="list-style-type: none"> Veenduge, et ühendataval WiFi-võrgul on tugev signaal. Võrgu nimi ei tohi sisaldada erimärke.
WiFi-ühendus katkeb seadistamise ajal	<ul style="list-style-type: none"> WiFi-võrgu nimi sisaldab keelatud sümboleid.
Ei saa WiFi-ga ühendust WiFi-ühendus katkeb seadistamise ajal	<ul style="list-style-type: none"> WiFi-moodul nõuab juurdepääsu pordile 8883 (turvaline MQTT), mis tuleb tulemüüris avada. Lisaks peab olema juurdepääs võrgu ajaprotokollile (NTP) serveritele. Kontrollige ka, et teised pordid ei oleks blokeeritud, eriti 443, 8443 ja 8883.
WiFi ei ole pärast voolukatkestust ühendatud	<ul style="list-style-type: none"> Lülitage sauna juhtimiskeskuse toide välja ja sisse.
FENIXi juhtpaneel ei sütti	<ul style="list-style-type: none"> Lülitage kontaktori karbi või kerise pealüliti sisse. Kontrollige andmekaablit.
FENIXi juhtpaneel lülitub töö ajal välja.	<ul style="list-style-type: none"> Kontrollige paigaldustingimusi, et näha, kas juhtpaneeli või kontaktori karbi temperatuur on liiga kõrge.
Keris ei lähe soojaks	<ul style="list-style-type: none"> Kontrollige, et kerise kaitsmed elektrikilbis oleksid terved. Kontrollige, et kerise ühenduskaabel oleks ühendatud. Kontrollige, et ülekuumenemiskaitse ei oleks rakendunud.
Leiliruum soojeneb aeglaselt. Kerisele visatud vesi jahutab kivid kiiresti maha.	<ul style="list-style-type: none"> Kontrollige, et kerise kaitsmed elektrikilbis oleksid terved. Kontrollige, kas kõik kütteelemendid hõõguvad, kui keris on sisse lülitatud. Seadke temperatuur kõrgemaks Kontrollige, et kerise võimsus poleks liiga madal. <ul style="list-style-type: none"> > 6.1. Õige saunakerise valimine > 6.1.1 Kerise väljundvõimsus Kontrollige, et leiliruumi ventilatsioon oleks õige. <ul style="list-style-type: none"> > 6.3. Leiliruumi ventilatsioon
Leiliruum soojeneb liiga kiiresti, kuid kividel pole aega soojeneda. Kerisele visatud vesi ei aurustu, vaid voolab läbi kivikambri.	<ul style="list-style-type: none"> Kontrollige, ega kerise võimsus pole liiga kõrge. <ul style="list-style-type: none"> > 6.1. Õige saunakerise valimine > 6.1.1 Kerise väljundvõimsus Kontrollige, et leiliruumi ventilatsioon oleks õige. <ul style="list-style-type: none"> > 6.3. Leiliruumi ventilatsioon

ET

<p>Kerise läheduses olevad paneelid ja muud materjalid tumenevad kiiresti.</p>	<ul style="list-style-type: none"> • Veenduge, et ohutuskauguse nõuded oleksid täidetud. > 7.1 Kerise ohutuskaugused • Kontrollige kerisekive. Liiga tihedalt kuhjatud kivid, kivide vajumine aja jooksul või vale kivitüüp võib takistada õhuvoolu läbi kerise, mis võib põhjustada ümbritsevate materjalide ülekuumenemist.> 7.8. Kerisekivid. • Jälgige, et kütteelemente ei oleks kivide vahelt näha. Kui kütteelemente on näha, laduge kivid uuesti ja veenduge, et kütteelemendid on täielikult kaetud.> 7.8. Kerisekivid. <p>Märkus! On täiesti normaalne, et leiliruumi puitpinnad aja jooksul tumenevad. Tumenemist võib kiirendada</p> <ul style="list-style-type: none"> • päikesevalgus • kerise kuumus • seinapindade kaitsematerjalid (kaitsematerjalidel on kehv kuumakindlus) • kerisekividest eralduvad peenosakesed, mis tõusevad õhuvooluga üles.
<p>Keris eritab lõhna</p>	<ul style="list-style-type: none"> • Vt punkti > 8.2. Kuidas saunakerist kasutada • Kuum saunakeris võib intensiivistada õhus olevaid lõhnu, kuid saun või keris ise ei tekita lõhna. Näited: värvid, liimid, kütteõli ja värtsid.
<p>Keris tekitab müra</p>	<ul style="list-style-type: none"> • Aeg-ajalt esinevad paugud tekivad tavaliselt kuumuse mõjul lõhenevatest kividest. • Kerise osade termiline paisumine võib kerise soojenemisel põhjustada helisid.

10.1 Kuidas lähtestada ülekuumenemiskaitset



Enne lähtestamisnupu vajutamist tuleb kindlaks teha rakendumise põhjus.

- Temperatuurandur on varustatud ülekuumenemiskaitsega, mis tagab kerise ja sauna ohutuse. Kui anduri keskkonna temperatuur tõuseb liiga kõrgeks, katkestab ülekuumenemiskaitse kerise toite. Ülekuumenemiskaitse lähtestamist on kujutatud > Joonis 5. Kuidas lähtestada ülekuumenemiskaitset

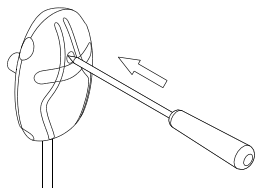

Joonis 5. Kuidas lähtestada ülekuumenemiskaitset

11. VARUOSAD

spareparts.harvia.com



12. GARANTIINGIMUSED

www.harvia.com



ET

Harvia Spirit

Elektriskais pirts sildītājs Montāžas un lietošanas instrukcija

HARVIA

Sauna & Spa

Let's sauna.

Izstrādājuma Nr.	Tips	Jauda
HSP604MFC	SP60FC	6.0 kW
HSP904MFC	SP90FC	9.0 kW

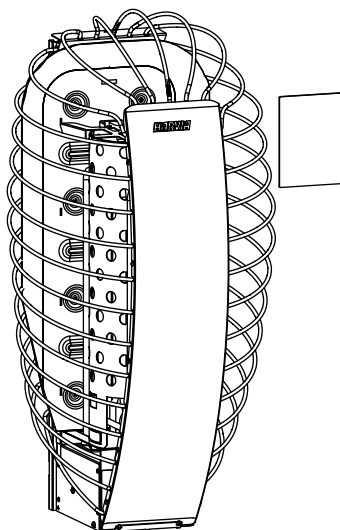

LV



Apsveicam ar lielisko pirts sildītāja izvēli!

Harvia pirts sildītājs darbosies vislabāk un kalpos ilgi, ja to izmantosiet un uzturēsiet, kā aprakstīts šajā rokasgrāmatā. Pirms pirts sildītāja uzstādīšanas vai lietošanas izlasiet instrukciju. Saglabāiet rokasgrāmatu turpmākai uzziņai. Uzstādīšanas un lietošanas instrukcijas varat atrast arī mūsu tīmekļvietnē www.harvia.com.

ES atbilstības deklarācija

Harvia Finland Oy paziņo, ka produkts atbilst šādiem dokumentiem:

- Zemsprieguma direktīva (LVD) 2014/35/ES
- Radioiekārtu direktīva (RED) 2014/53/ES
- Elektromagnētiskās savietojamības direktīva (EMC) 2014/30/ES
- Bīstamo vielu ierobežošanas direktīva (RoHS) 2011/65/ES

Pilns ES atbilstības deklarācijas teksts ir pieejams vietnē:



CONTENTS

1. DROŠĪBAS INSTRUKCIJAS.....	4
1.1. Brīdinājuma un informācijas simboli.....	4
1.2. Uzstādīšanas drošība.....	4
1.3. Pirts lietošanas un pēšanās drošība.....	5
2. IEPAKOJUMA SATURS.....	8
3. PAREDŽĒTAIS PRODUKTA LIETOJUMS	8
4. UZSTĀDĪŠANAS PIEMĒRS	9
5. MODEĻA SPECIFIKĀCIJA	9
5.1. Specifikācijas — Sildītājs	10
5.2. Specifikācijas — Vadības pults.....	11
5.3. Specifikācijas — Vadības panelis.....	13
6. PIRMS UZSTĀDĪŠANAS	14
6.1. Atbilstoša pirts sildītāja izvēle	14
6.1.1. Pirts sildītāja izvide	14
6.2. Karsētavas izolācija, materiāli un struktūra.....	14
6.3. Ventilācija karsētavā	15
7. UZSTĀDĪŠANA	16
7.1. Sildītāja drošie attālumi.....	16
7.2. Kā uzstādīt sienas stiprinājumu	17
7.3. Kā uzstādīt vadības pulti (IPX5).....	18

7.3.1. Vadības pults montāža.....	19
7.4. Kā uzstādīt temperatūras sensoru.....	20
7.5. Kā uzstādīt vadības paneli.....	21
7.5.1. Vadības paneļa montāža — Zemapmetuma montāža.....	22
7.5.2. Vadības paneļa montāža — Virsmas montāža.....	23
7.6. Elektroapgādes pieslēgumi.....	24
7.6.1. Elektriskā pirts sildītāja izolācijas pretestība.....	24
7.6.2. Elektriskie pievienojumi — Sildītājs.....	25
7.6.3. Elektriskie pievienojumi — Vadības pults.....	26
7.7. Kā piestiprināt sildītāju pie sienas stiprinājuma.....	27
7.8. Pirts akmeņi.....	27
7.8.1. Kā novietot pirts akmeņus.....	28
7.9. Kā uzstādīt drošības ierīci.....	29
7.10. Kā uzstādīt produktu.....	30
7.10.1. Iestatīšanas process.....	30
7.10.2. Iestatījumi.....	31
8. LIETOŠANAS INSTRUKCIJA.....	32
8.1. Fenix vadības panelis.....	32
8.1.1. Darbība.....	32
8.1.2. IZVĒLNES IESTĀTĪJUMI.....	32
8.1.3. Kā izveidot savienojumu ar lietotni MyHarvia.....	33
8.2. Kā lietot pirts sildītāju.....	33
8.2.1. Sildītājs ieslēgts.....	34
8.2.2. Sildītājs izslēgts.....	34
8.3. Tālvadība.....	34
8.3.1. Drošības slēdzis.....	34
8.4. Ūdens liešana.....	35
8.4.1. Prasības ūdens kvalitātei.....	35
9. REGULĀRA APKOPE UN UZTURĒŠANA.....	36
10. PROBLĒMU NOVĒRŠANA.....	36
10.1. Kā atiestatīt aizsardzības ierīces atiestatīšana.....	38
11. REZERVES DAĻAS.....	38
12. GARANTIJAS NOTEIKUMI.....	38

1. DROŠĪBAS INSTRUKCIJAS

1.1. Brīdinājuma un informācijas simboli



Pirms ierīces lietošanas, lūdzu, rūpīgi izlasiet brīdinājumus un norādījumus.



BRĪDINĀJUMS! Šī brīdinājuma neievērošana var izraisīt smagas fiziskas traumas vai nāvi.



PIESARDZĪBU! Šī brīdinājuma neievērošana var izraisīt vieglas vai pat smagas fiziskas traumas.



Aizliegts apsegt sildītāju!



Lietojot ierīci, jāuzmanās no karsta ūdens tvaika.

1.2. Uzstādīšanas drošība

- Šis izstrādājums ir paredzēts karsētavas uzkaršēšanai līdz vēlamajai temperatūrai, mitruma radīšanai, uzlejot ūdeni uz sildītāja akmeņiem, un pirts funkciju kontrolei. Produktu nedrīkst izmantot citiem mērķiem!
- Saskaņā ar spēkā esošajiem noteikumiem tikai kvalificēts elektriķis drīkst pieslēgt ierīci elektrotīklam. Personai, kas atbild par ierīces uzstādīšanu, pirms darbu nodošanas jānodrošina lietotājam uzstādīšanas un lietošanas instrukcija, kas pievienota ierīcei, un jāveic nepieciešamā apmācība.
- Pirms apkopes veikšanas vienmēr atvienojiet ierīci no elektrotīkla!
- Pirms uzstādīšanas un nodošanas ekspluatācijā pārbaudiet, vai ierīcei nav redzamu bojājumu. Neizmantojiet bojātu ierīci.
- Vienmēr ņemiet vērā pirts sildītāja lietošanas instrukcijā norādītās vērtības. Novirzes no tām izraisa ugunsbīstamību.
- Nepieslēdziet strāvas padevi elektriskajam sildītājam, izmantojot strāvas ķēdes pārtraucēju. Noskaidrojiet vietējās prasības.
- Pirtī ir atļauts uzstādīt tikai vienu elektrisko sildītāju, ja vien instrukcijā nav norādīts savādāk.
- Ierīce jāuzstāda tā, lai pēc uzstādīšanas brīdinājuma teksti būtu viegli salasāmi.
- Pirts sildītāju vai ierīci nedrīkst uzstādīt sienas padziļinājumā, ja vien lietošanas instrukcijā nav norādīts citādi.

- Ja ap sildītāju ir uzstādītas aizsargmargas, jāievēro sildītāja vai aizsargmargu uzstādīšanas instrukcijā norādītais drošais attālums.
- Ja vēlaties uzstādīt ierīces piederumus, tos uzstādot vai lietojot, vienmēr ievērojiet katra konkrētā piederuma instrukciju.
- Nodrošiniet atbilstošu ventilāciju karsētavā (gaiss apmaiņai jānotiek sešas reizes stundā).
- Nenovietojiet pieplūdes gaisa ventilācijas atveri tā, lai gaisa plūsma dzesētu siltuma sensoru (skatiet siltuma sensora uzstādīšanas instrukciju).
- Ja elektroapgādes vads ir bojāts, tā nomaiņa ir jāveic ražotājam, apkopes pārstāvim vai citai kvalificētai personai, lai novērstu jebkādu bīstamību.
- Pirts sildītāja savienojuma kabelim ir aizliegts izmantot kabeli ar PVC izolāciju, jo tas ir termiski trausls.
- Uzstādot pirts sildītāju, vienmēr pārbaudiet pirts sadales kārbas savienotāju stāvokli. Iesakām izmantot skrūvju savienotājus. Ir aizliegts izmantot atsperes savienotājus!
- Ja ierīci izmanto sabiedriskajā pirtī bez taimera, strāvas indikatora lampiņa jānovieto telpā, no kuras ierīce tiek izmantota.
- Uzstādīšanas un apkopes laikā, kā arī pievienojot saunas akmeņus, vienmēr valkājiet aizsargcimdus.
- Pilnībā pārklājiet sildelementus ar akmeņiem; kvēlojošs neapsegts sildelements var izraisīt ugunsbīstamību!
- Pirts sildītāja akmeņu laukumā vai tā tuvumā nenovietojiet nekādus priekšmetus vai ierīces, kas varētu mainīt caur sildītāju plūstošā gaisa daudzumu vai virzienu.

1.3. Pirts lietošanas un pāršanās drošība

- Bērni no 8 gadu vecuma, kā arī personas ar ierobežotām fiziskajām, maņu vai garīgajām spējām vai nepietiekamu pieredzi un zināšanām drīkst lietot šo ierīci, ja tās tiek uzraudzītas vai instruētas par drošu lietošanu un izprot ar to saistītos riskus.
- Bērni nedrīkst spēlēties ar ierīci. Bērni nedrīkst tīrīt ierīci vai veikt ierīces apkopi bez uzraudzības.
- Ievērojiet piesardzību, rīkojoties ar pirts sildītāju, kad tas ir karsts. Pirts sildītāja akmeņi un metāla daļas ir pietiekami karstas, lai apdedzinātu ādu.
- Pirms sildītāja ieslēgšanas vienmēr pārliedzinieties par to, ka uz pirts sildītāja vai tā tuvumā nav priekšmetu.
- Pirmajās reizēs, kad pirts sildītājs tiek uzkarsēts, nodrošiniet atbilstošu ventilāciju, jo pirts sildītājs var radīt nepatīkamu aromātu.

- Nelejiet vai neteciniet uz pirts sildītāja uzreiz pārāk daudz ūdens, jo tas var izraisīt applaucējošas šļakatas.
- Nelejiet ūdeni uz pirts sildītāja, ja kāds atrodas tā tuvumā.
- Nelietojiet karoti, kuras tilpums ir lielāks par 0,2 litriem.
- Neizmantojiet cita veida ūdeni, kā tikai to, kas minēts norādījumos par pirts sildītāja lietošanu.
- Ja ūdenim pievienojat pirts smaržvielas, izmantojiet tikai tādas smaržvielas, kas paredzētas pirts ūdenim, un ievērojiet norādījumus par to lietošanu.
- Ilgstoša uzturēšanās karstā pirtī paaugstina ķermeņa temperatūru, kas var būt bīstami.
- Turiet bērnus atstatu no pirts sildītāja.
- Neatstājiet bērnus, cilvēkus ar kustību traucējumiem, slimus vai citādi nevarīgus cilvēkus pirtī vienus.
- Konsultējieties ar ārstu, ja jums ir kādi ar pirts lietošanu saistīti veselības ierobežojumi.
- Ievērojiet piesardzību, pirtī pārvietojoties, jo pirts soli vai grīdas virsmas var būt slidenas.
- Neejiet karstā pirtī alkohola, medikamentu, narkotiku vai citu apreibinošu vielu ietekmē.
- Neguliet sakarsētā pirtī.
- Jūras klimats un citi mitri klimatiskie apstākļi var izraisīt pirts sildītāja metāla virsmu koroziju.
- Ņemot vērā ugunsgrēka risku, neizmantojiet pirti kā veļas žāvēšanas telpu. Elektroierīces var sabojāt arī liels mitrums.
- Neizslēdziet pārkaršanas aizsardzību, nospiežot atiestatīšanas pogu, kamēr nav noskaidrots ieslēgšanās iemesls. Pārkaršanas aizsardzību drīkst atiestatīt tikai kvalificēts servisa tehniķis, ja vien instrukcijās nav norādīts citādi.
- Pēc noteiktā darbības laika beigām pārbaudiet, vai pirts sildītājs ir izslēdzies un pārtraucis sildīšanu.
- No pirts sildītāja krītošas karstas akmens šķembas var sabojāt grīdas segumu un izraisīt ugunsbīstamību.
- Publiskajās pirtīs, kur pirts sildītājs tiek izmantots bez taimera vai ilgāk bez pārtraukuma, nekā atļauj rūpnīcā iestatītais taimeris uz pirts sildītāja vai vadības ierīces, ierīce ir nepārtraukti jāuzrauga.
- Pirms pirts sildītāja atkārtotas ieslēgšanas vai ieslēgšanas no attālumā vienmēr jāpārbauda karsētava un pirts sildītāja apkārtne.
- Karsētava un pirts sildītāja vide vienmēr ir jāpārbauda, pirms ierīce tiek pārslēgta gaidīšanas režīmā tālvadības pults vai iepriekš iestatītas darbības nodrošināšanai.

- Saskaņā ar izstrādājuma standartu IEC/EN 60335-2-53 elektriski apsildāmiem pirts sildītājiem, pirts sildītāja vadībai un regulēšanai var izmantot vadības ierīces ar tālvadības palaišanas funkciju, ja uz sildītāja vai pirts durvīm ir uzstādīts atbilstošs drošības izslēgšanas mehānisms (durvis vai drošības slēdzis).
- Visas tehniskās apkopes darbības, kurām nepieciešamas īpašas prasmes, jāveic apmācītam profesionālim.

2. IEPAKOJUMA SATURS

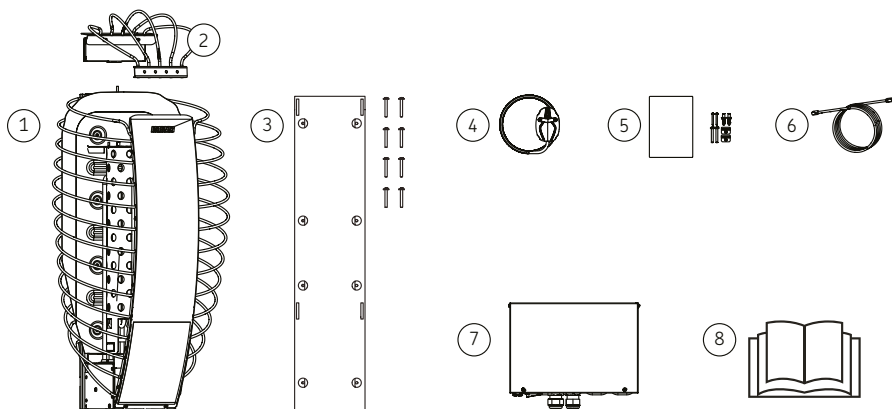

1. Pirts sildītājs	5. Vadības panelis + montāžas aparatūra
2. Drošības slēdzis	6. Datu pārvades kabelis (5 m)
3. Sienas stiprinājums + montāžas aparatūra	7. Vadības ierīce
4. Temperatūras sensors (125 °C) + kabelis (4 m)	8. Montāžas un lietošanas instrukcija

3. PAREDZĒTAIS PRODUKTA LIETOJUMS

LV



BRĪDINĀJUMS! – Izmantojiet izstrādājumu tikai saskaņā ar šiem norādījumiem! Lietošana citos veidos ir uzskatāma par nepareizu lietošanu. Nepareiza lietošana var izraisīt ierīces bojājumus, smagas traumas vai nāvi.

Šis produkts ir paredzēts:

- karsētavas uzkaršēšanai līdz vēlamajai temperatūrai
- mitruma radīšanai, uzlejot ūdeni uz sildītāja akmeņiem
- pirts funkciju vadībai

Produktu nedrīkst izmantot citiem mērķiem!

4. UZSTĀDĪŠANAS PIEMĒRS

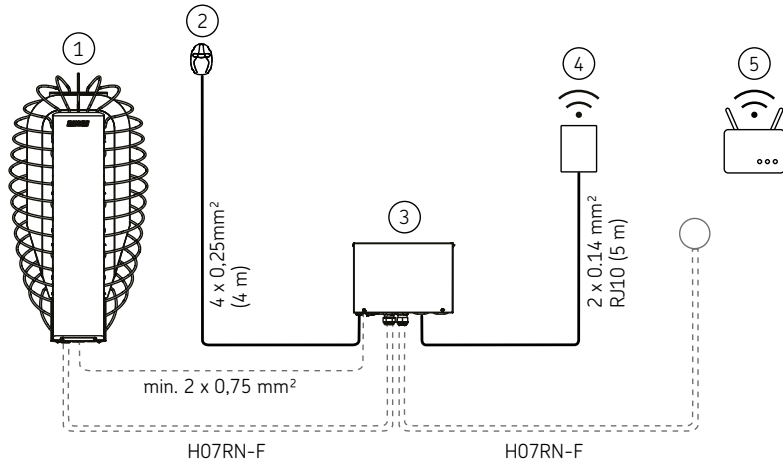

1. Pirts sildītājs	4. Vadības panelis
2. Temperatūras sensors (125 °C)	5. WiFi maršrutētājs
3. Vadības ierīce	

5. MODEĻA SPECIFIKĀCIJA

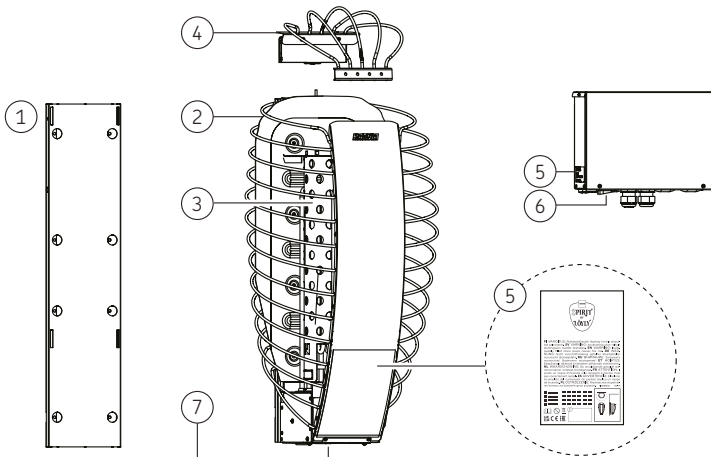

1. Sienas stiprinājums	5. Tipa plāksne
2. Ārējais korpuss	6. Galvenais slēdzis
3. Gaisa kanāls	7. Sērijas numurs
4. Drošības slēdzis	

5.1. Specifikācijas — Sildītājs

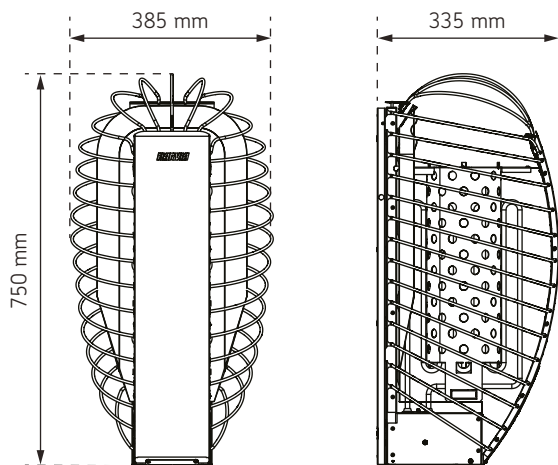

TEHNISKIE DATI

	HSP604MFC	HSP904MFC
Jauda, pirts sildītājs	6,0 kW	9,0 kW
Darba spriegumi	400 V 3 N-	400 V 3 N-
Frekvence	50 / 60 Hz	50 / 60 Hz
Barošanas kabelis 400 V 3N-	5 x 1,5 mm ²	5 x 2,5 mm ²
Savienojuma kabeļa veids	H07RN-F vai līdzvērtīgs	H07RN-F vai līdzvērtīgs
Temperatūras sensors, poga	maks. 125 °C	maks. 125 °C
Temperatūras sensors, kabelis	4 x 0,25 mm ² (4 m)	4 x 0,25 mm ² (4 m)
Aizsardzības klase	IPX4	IPX4
Uzglabāšanas temperatūra	0-50 °C	0-50 °C
Sildītāja drošie attālumi	> 7.1. Sildītāja drošie attālumi	

IZMĒRI

	HSP604MFC	HSP904MFC
Augstums (mm)	750	750
Platums (mm)	385	385
Dziļums (mm)	335	335
Svars (kg)	11,7	12,2

KARSĒTAVA		
	HSP604MFC	HSP904MFC
Telpas tilpums (m ³)	5-8	8-14
Minimālais pirts augstums (mm)	1900	1900
SILDĪTĀJA AKMEŅI		
Akmeņu izmērs Ø (cm)	5-10	
Akmeņu daudzums (maks., kg)	60	
Piemēroti akmens materiāli	peridotīts, olīvīna diabāze, olīvīns, vulkanīts	
Piemērots akmens tips	šķeltās virsmas akmeņi noapaļoti akmeņi	
PIEDERUMI		
Aizsargmargas	HSP3M	
Noteces paplāte 385x435	SAA00101	
Iegulšanas flancis	HSP1	
Datu vads, 10 m	SP315	

5.2. Specifikācijas – Vadības pults

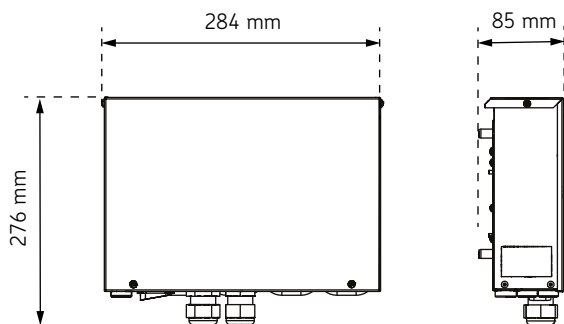

LV

TEHNISKIE DATI	
Darba spriegums	400 V / 415V 3N~
Frekvence	50 / 60 Hz
Maks. jauda	11 (3 x 3,6) kW
Aizsardzības klase	IPX5
Maksimālais drošinātājs (400 V / 415 V 3N~)	3 x 16 A

Min. barošanas vads	5 x 1,5 mm ²
Uzglabāšanas temperatūra	0 – +50 °C
Apkārtējā temperatūra	-10 – +70 °C
IZMĒRI	
Augstums	276
Platums	284
Dziļums	85
Svars	1,8 kg
MONTĀŽA > 7.3.1. <i>Vadības pults montāža</i>	
Izstrādājuma minimālās vietas prasības	300 x 350 mm
Montāžas veids	Uz sienas > 7.3.1. <i>Vadības pults montāža</i>
Montāža karsētavā	jā
Montāžas virsmas temperatūra	maks. 70 °C
Montāžas augstums pirtī	maks. 400 mm
Attālums līdz pirts sildītājam pirtī	min. 1000 m
Temperatūras iestatišanas diapazons	40 – 110 °C
Sildītāja sensora tips	WX248M / SP248M (125 °C)
Lāvas sensora tips	Pēc izvēles
Maksimālais sensora kabeļa garums	10 m
Sensora izmēri	51 x 73 x 27 mm
Datu pārvades kabelis uz vadības pulti 5 m	SP311
Gaisma (230 V AC 1N)	maks. 100 W
Ventilators (230 V AC 1N)	maks. 100 W

5.3. Specifikācijas — Vadības panelis

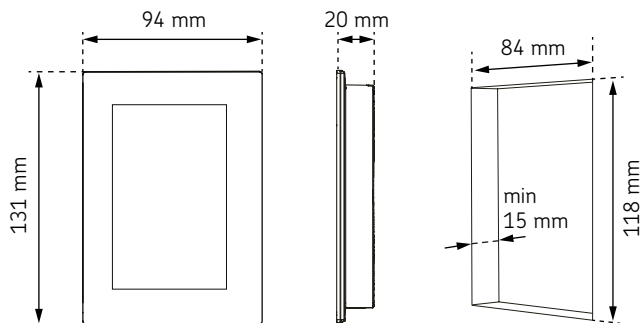

UZSTĀDĪŠANAS DATI	
Nosaukums	Fenix vadības panelis
Apkārtējā temperatūra	no -10 līdz +75 °C
Gaisa mitrums	maks. 99 rH
Aizsardzības klase	IPX4
Darba spriegums	12–24 V līdzstrāva, maks. 3 W
Strāvas patēriņš	aptuveni 600 mW
Savienotājkabelis RJ10, 4 polu Savienojums: +12 VDC, GND, RS485A+B	maks. 10 m
Wi-Fi tīkls	2,4 GHz (802.11 b/g/n)
Ātrums [Mb/s]	samazinājums par 0,6, palielinājums par 0,2
Porti (jābūt pieejamiem)	8883, 443, 8443
IZMĒRI	
Augstums	131 mm
Platums	94 mm
Dziļums	20 mm
Svars	204 g
MONTĀŽA	
Izgriezuma izmēri	84 x 118 x 15
Montāžas veids	iebūvējams, montējams uz virsmas
Montāžas karsētavā	tikai zemapmetuma montāža
Montāžas augstums karsētavā	maks. 1200 mm (paneļa maks. temperatūra 75 °C)
Attālums līdz pirts sildītājam karsētavā	min. 1000 m

6. PIRMS UZSTĀDĪŠANAS

6.1. Atbilstoša pirts sildītāja izvēle

Pirts sildītāja modeli izvēlieties rūpīgi. Nepietiekami jaudīgi pirts sildītāji būs jākarsē ilgāk un augstākā temperatūrā, kas galu galā saīsina to kalpošanas laiku.

- Izvēlieties pirts sildītāju ar atbilstošu jaudu savai karsētavai. Karsētavas izmēra diapazonus katram pirts krāsns modelim skatiet > 5.1. *Specifikācijas — Sildītājs*. Materiālu un izolācijas ietekmi uz nepieciešamo pirts sildītāja jaudu skatiet > 6.1.1. *Pirts sildītāja izvade*.
- Ja nepieciešama palīdzība pirts sildītāja izvēlē, sazinieties ar izplatītāju vai rūpnīcas pārstāvi vai apmeklējiet mūsu tīmekļa vietni (www.harvia.com).

6.1.1. Pirts sildītāja izvade

Pirts tilpums un konstrukcijas ietekmē sildītāja jaudas izvēli. Ja pirti ir logu virsmas vai karstumu uzturošas virsmas, piemēram, ķieģeļi, betons vai masīvi baļķi, nepieciešamā jauda palielinās.

- Ja sienas un griesti ir apšūti ar paneļiem un aiz paneļiem ir pietiekama izolācija, pirts sildītāja jauda tiek noteikta, pamatojoties uz pirts tilpumu.
- Neizolētas sienu virsmas (ķieģeļu, stikla ķieģeļu, stikla, betona, flīžu u. c.) palielina vajadzību pēc lielākas pirts sildītāja jaudas. Katram neizolētas sienas virsmas kvadrātmetram pieskaitiet 1,2 m³ pirts tilpuma. Piemēram, attiecībā uz nepieciešamo jaudu 10 m³ liela karsētava ar stikla durvīm ir līdzvērtīga apmēram 12 m³ lielai karsētavai.
- Ja karsētavai ir guļbaļķu sienas, pirts tilpumu reiziniet ar 1,5. > 5.1. *Specifikācijas — Sildītājs*

6.2. Karsētavas izolācija, materiāli un struktūra

IEVĒROJIET! Noskaidrojiet ugunsdzēsības iestādēs, kuras ugunsdrošās sienas daļas var izolēt. Izmantojamie dūmvadi nedrīkst būt izolēti.

IEVĒROJIET! Viegls aizsargpārklājums, kas uzstādīts tieši uz sienas vai griestiem, var radīt ugunsbīstamību.

IEVĒROJIET! Ūdens, kas nonācis uz pirts grīdas, jānovada grīdas notekā

- A. Izolācijas vate, biezums 50–100 mm. Karsētavai jābūt rūpīgi izolētai, lai pirts sildītāja jauda būtu pietiekami zema.
- B. Mitruma barjera, piemēram, alumīnija papīrs. Novietojiet papīra spīdīgo pusi pret pirts iekšpusi. Cieši aplīmējiet šuves ar alumīnija lentu.
- C. Aptuveni 10 mm ventilācijas sprauga starp mitruma barjeru un paneli (ieteicams).
- D. Panelis ar nelielu masu un 12–16 mm biezumu. Pirms paneļu likšanas pārbaudiet ierīču elektroinstalāciju un pirts sildītājam un lāvām nepieciešamos stiprinājumus sienās.
- E. Aptuveni 3 mm ventilācijas sprauga starp sienas un griestu paneļiem.
- F. Pirts augstums parasti ir 2100–2300 mm. Minimālais augstums ir atkarīgs no pirts sildītāja. Attālums starp augšējo lāvu un griestiem nedrīkst pārsniegt 1200 mm.
- G. Izmantojiet keramikas grīdas segumus un tumšus salaidumu materiālus. No akmeņiem atdalījušās daļiņas un pirts ūdenī esošie piemaisījumi var sasmērēt vai sabojāt trauslu grīdas segumu.

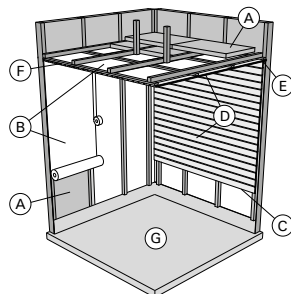

6.3. Ventilācija karsētavā

- Gaisam karsētavā jāmainās sešas reizes stundā.
- **Mehāniskā ventilācija:** Gaisa padeves lūkai jāatrodas pirts augšdaļā, lai tā netraucētu temperatūras sensora darbībai. > 7.4. *Kā uzstādīt temperatūras sensoru*
- **Spiediena ventilācija:** Gaisa padeves lūka jāuzstāda zem vai blakus pirts sildītājam. Gaisa padeves lūkas diametram jābūt diapazonā no 50 līdz 100 mm.
- Izplūdes gaisa ventilācijas atvere: Novietojiet izplūdes ventilācijas atveri pēc iespējas tālāk no sildītāja un tuvu grīdai. Izplūdes gaisa atveres diametram jābūt divreiz lielākam par pieplūdes gaisa atveres diametru.
- iespējams drenāžas vārsts (aizvērts sildišanas un pāršanās laikā). Pirti var arī izžāvēt, atstājot durvis atvērtas pēc pāršanās.
- Ja izplūdes ventilācijas caurule atrodas mazgājamās telpas pusē, pirts durvju sliekšņa atstarpei jābūt vismaz 100 mm. Mehāniskā nosūces ventilācija ir obligāta.

7. UZSTĀDĪŠANA

7.1. Sildītāja drošie attālumi



BRĪDINĀJUMS! Ugunsbīstamība. Vienmēr ņemiet vērā lietošanas instrukcijā norādītās vērtības.

- Ierīce jāuzstāda tā, lai pēc uzstādīšanas brīdinājuma teksti būtu viegli salasāmi.
- Ja ap sildītāju ir uzstādītas aizsargmargas, jāievēro sildītāja vai aizsargmargu uzstādīšanas instrukcijā norādītais drošais attālums.

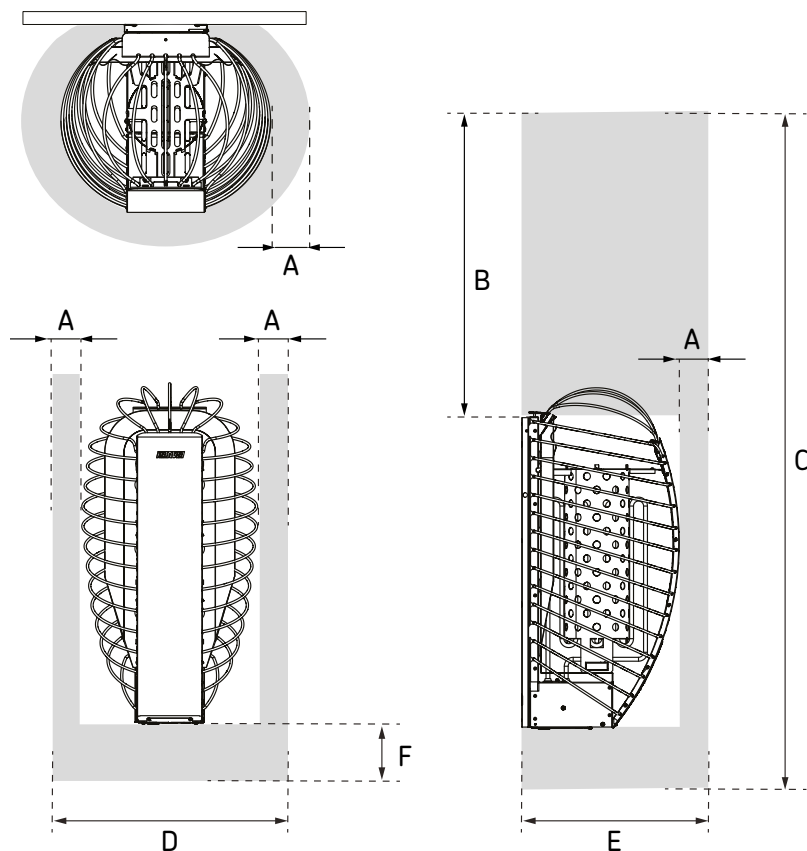

	A (min. mm)	B (min. mm)	C (min. mm)	D (min. mm)	E (min. mm)	F (mm)
HSP604MFC	60	900	1900	505	395	100-300
HSP904MFC	80	900	1900	545	415	100-300

1. attēls. Sildītāja drošie attālumi

7.2. Kā uzstādīt sienas stiprinājumu

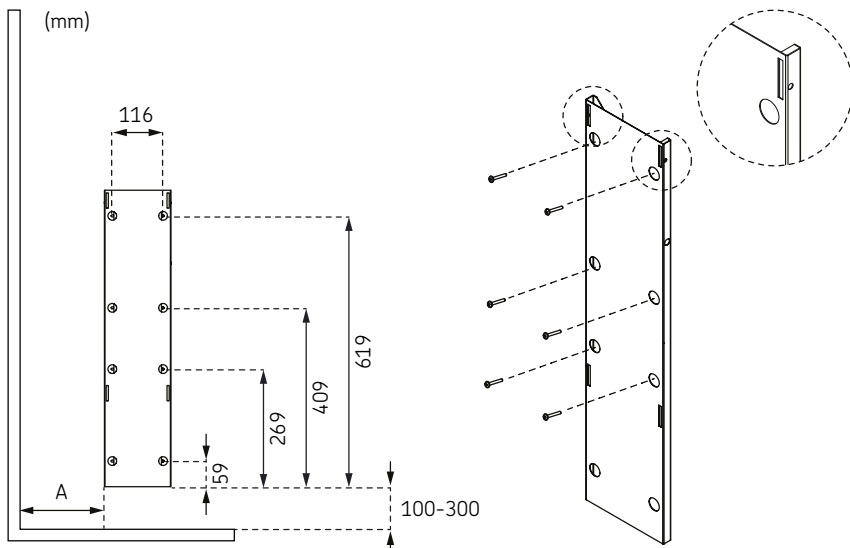

	A (min. mm)
HSP604MFC	min. 177 mm
HSP904MFC	min. 197 mm

LV

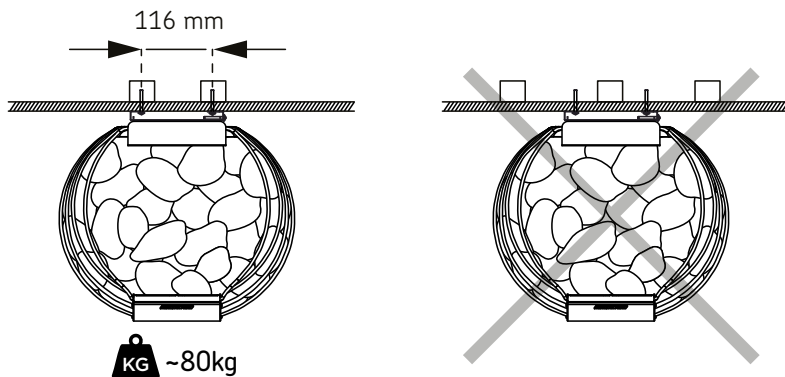

7.3. Kā uzstādīt vadības pulti (IPX5)

IPX5 vadības pulti var uzstādīt dažādās vidēs atkarībā no turpmāk norādītajiem atrašanās vietas nosacījumiem.

A. Montāža karsētavā

- Ievērojiet > 5.2. *Specifikācijas* — *Vadības pults nodaļā* sniegto informāciju.
- Izvēlieties pēc iespējas vēsāku un sausāku vietu.
- Pārliedzinieties, ka ir ievērotas visas minimālā un maksimālā attāluma prasības.
- Piestipriniet vadības pulti droši pie sienas. > 7.3.1. *Vadības pults montāža*

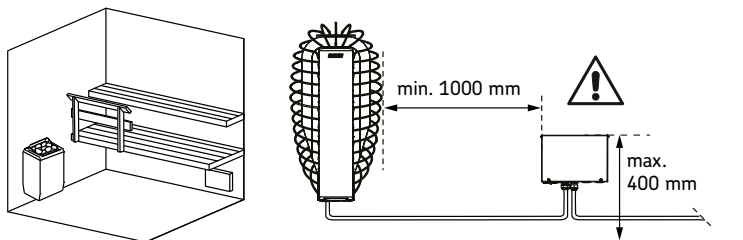

B. Uzstādīšana sausā vietā ārpus karsētavas

- Ievērojiet > 5.2. *Specifikācijas* — *Vadības pults nodaļā* sniegto informāciju.
- Piestipriniet vadības pulti droši pie sienas. > 7.3.1. *Vadības pults montāža*

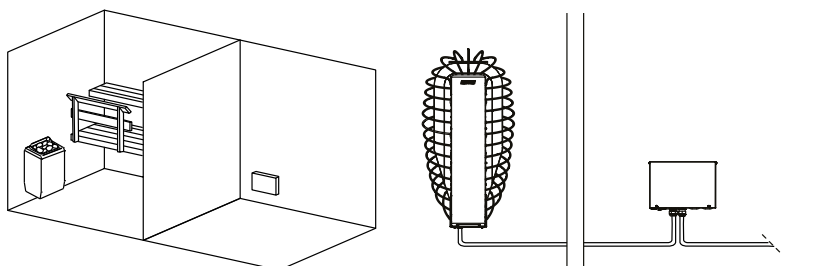

LV

C. Uzstādīšana ārpus telpām

- Ievērojiet > 5.2. *Specifikācijas* — *Vadības pults nodaļā* sniegto informāciju.
- Vadības pulti nedrīkst uzstādīt ārpus telpām bez aizsargvāka.
- Izvairoties no pārmērīga aukstuma un tiešas saules gaismas iedarbības.
- Ja pastāv mehānisku bojājumu risks, ierīce ir pienācīgi jāaizsargā.
- Piestipriniet vadības pulti droši pie sienas. > 7.3.1. *Vadības pults montāža*

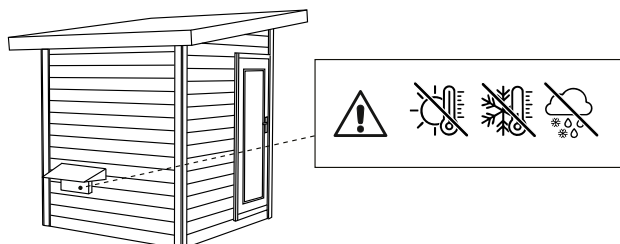

7.3.1. Vadības pults montāža

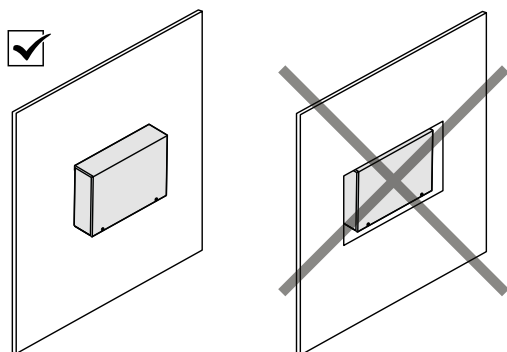
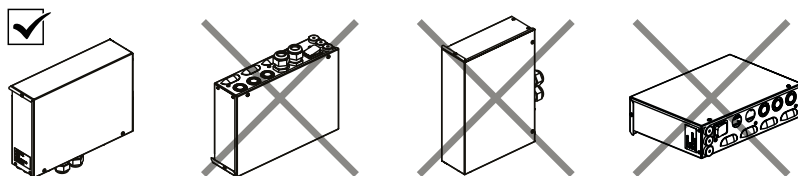
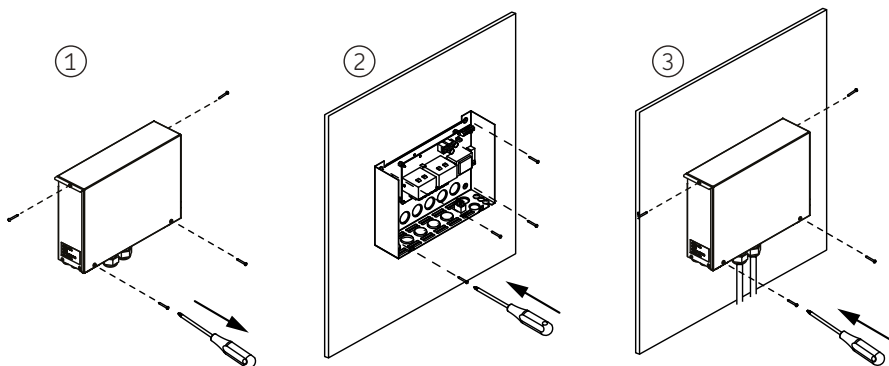

⚠ UZMANĪBU! Ierīces bojājumi. Vadības pulti ir aizliegts iebūvēt sienā, jo tas var izraisīt iekārtas iekšējo elementu pārkaršanu.

⚠ UZMANĪBU! Ierīces bojājumi. Kabeļa vadi nedrīkst būt vērsti uz augšu! Pēc savienošanas darbu pabeigšanas pievelciet skrūvju vāciņus uz kabeļu vada, lai panāktu hermētisku blīvējumu.



LV

7.4. Kā uzstādīt temperatūras sensoru

-  **Temperatūras sensors ir aprīkots ar aizsardzību pret pārkaršanu, kas nodrošina sildītāja un pirts drošību.**
-  **Temperatūras sensors vienmēr jāuzstāda norādītajā vietā. Ja minimālais attālums no gaisa padeves lūkas netiek ievērots, ir jāveic izmaiņas ventilācijā.**
-  **Neievietojiet pieplūdes gaisa ventilācijas atveri tā, lai gaisa plūsma dzesētu siltuma sensoru.**

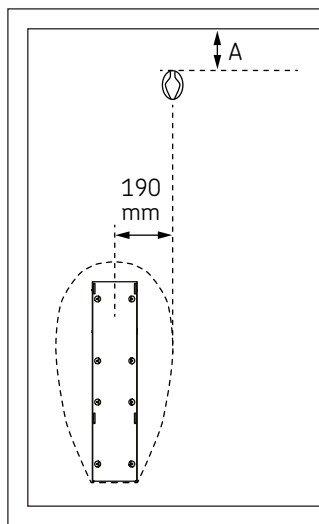

	A (mm)
HSP604MFC	50
HSP904MFC	100

LV

2. attēls. Temperatūras sensoru minimālie drošie attālumi

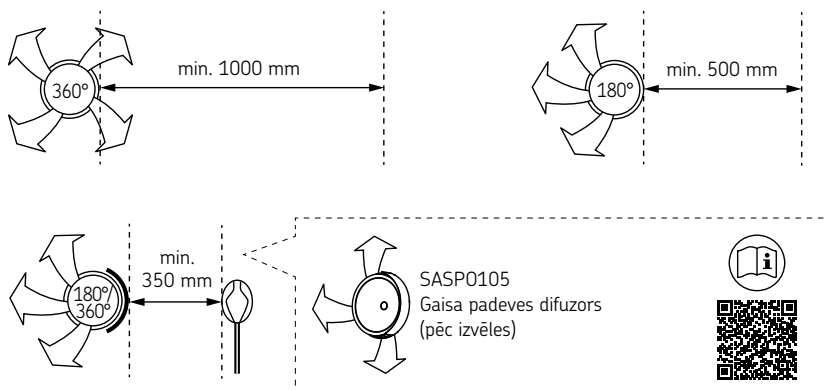

3. attēls. Minimālais attālums no gaisa padeves lūkas līdz temperatūras sensoram

7.5. Kā uzstādīt vadības paneli



UZMANĪBU! Apdegumu risks levērojiet montāžas nosacījumus, it īpaši, ja uzstādāt pirts telpā. Nepareizi novietots vadības panelis var stipri sakarst un, tam pieskaroties, izraisīt apdegumus!



UZMANĪBU! Ierīces bojājumu risks Darbiem ar vadības paneli drīkst izmantot tikai rokas skrūvgriezi. Neizmantojiet elektrisko skrūvgriezi.

UZMANĪBU! UZMANĪBU! Traucējumi var ietekmēt signāla pārraidi. Datu pārvades kabelis ir jāuzstāda atsevišķi no pārējiem strāvas un vadības kabeļiem.

- levērojiet > 5.3. *Specifikācijas* — *Vadības panelis* nodaļā sniegto informāciju.
- Fenix vadības panelis ir drošs pret šļakatām, tādēļ to var uzstādīt gan pirts telpā, gan ārpus tās. Ne-novietojiet nenosegtu paneli ārpus telpām.
- Vadības paneli var uzstādīt līdz 10 m attālumā no barošanas bloka, un abas ierīces var savienot ar kabeli, kas vilkts caur sienā iestrādātu kabelkanālu.
- Parūpējieties, lai paneļa temperatūra nekad nepārsniegtu 75 °C.
- Piestipriniet vadības paneli droši pie sienas > 7.5.1. *Vadības paneļa montāža* — *Zemapmetuma montāža*, > 7.5.2. *Vadības paneļa montāža* — *Virsmas montāža*.

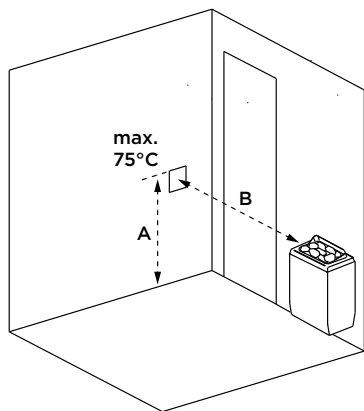

LV

	A (maks. mm)	B (min. mm)
HSP604MFC	1200 (paneļa maksimālā temperatūra 75 °C)	500 *)
HSP904MFC	1200 (paneļa maksimālā temperatūra 75 °C)	1000

*) Mazā pirtī ar sildītāju < 7 kW vadības paneli var uzstādīt 500 mm attālumā no sildītāja.

4. attēls. *Vadības paneļa drošie attālumi*

7.5.1. Vadības paneļa montāža — Zemapmetuma montāža

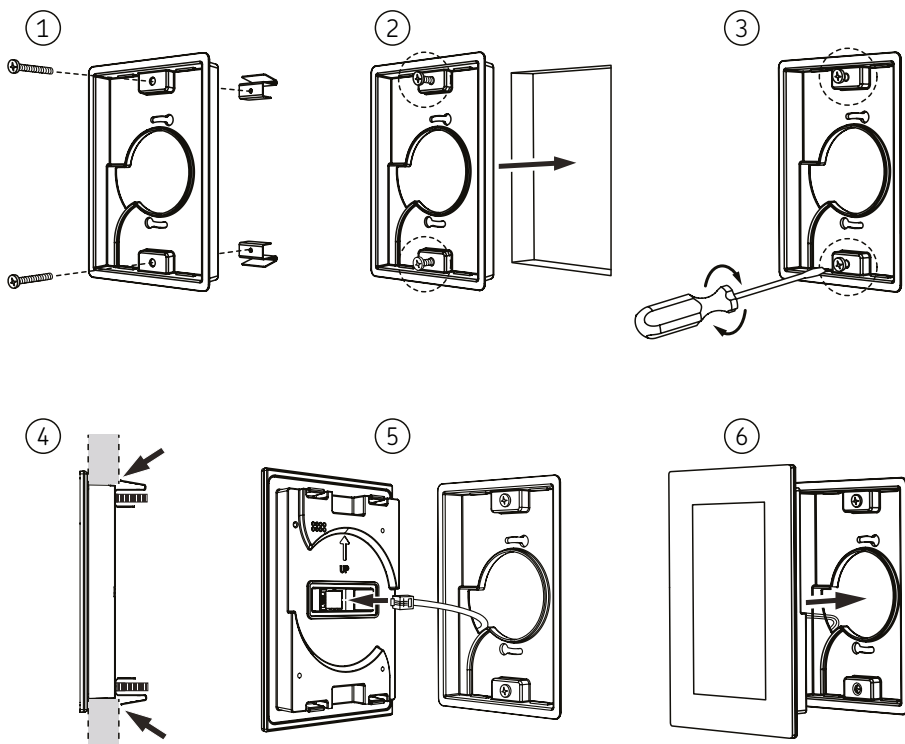
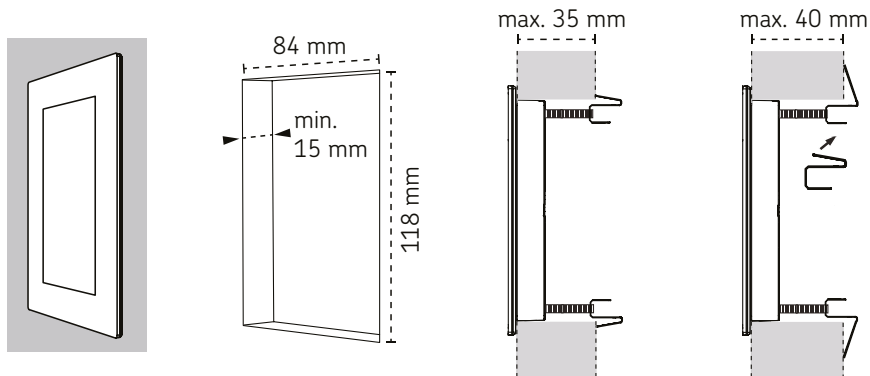

LV

7.5.2. Vadības paneļa montāža — Virsmas montāža

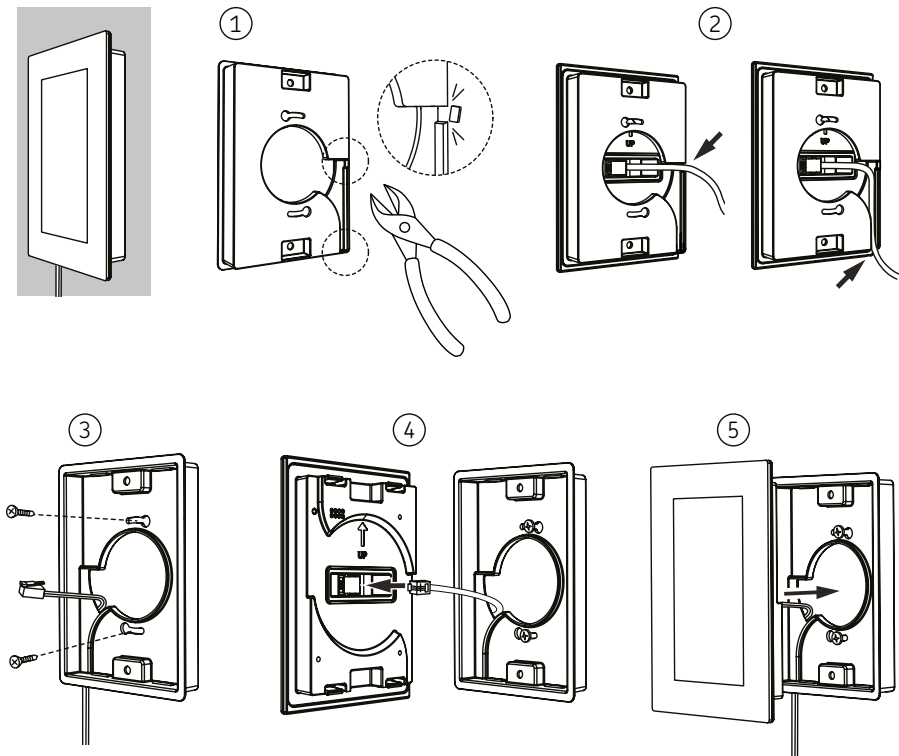

LV

7.6. Elektroapgādes pieslēgumi



Saskaņā ar spēkā esošajiem noteikumiem tikai kvalificēts elektriķis drīkst pieslēgt pirts sildītāju elektrotīklam.

- Pirts sildītājs ir daļēji savienots ar sadales kārbu, kas atrodas uz pirts sienas. Sadales kārbai ir jābūt noturīgai pret šļakatām, un tā nedrīkst atrasties vairāk kā 500 mm virs grīdas.
- Savienojuma kabelim jābūt H07RN-F tipa gumijas kabelim vai tam līdzvērtīgam kabelim. **IEVĒRO-JIET! Pirts sildītāja savienojuma kabelim ir aizliegts izmantot kabeli ar PVC izolāciju, jo tas ir termiski trausls.**
- Ja savienojuma vai instalācijas kabeli ir izvietoti pirtī vai pirts sienās vairāk nekā 1000 mm augstumā virs grīdas, tiem jābūt izturīgiem vismaz 170 °C temperatūrā (piemēram, kabeli ar silikona apvalku). Elektroiekārtām, kas uzstādītas vairāk nekā 1000 mm virs pirts grīdas, jābūt apstiprinātām darbam 125 °C apkārtējās vides temperatūrā (marķējums T125).
- Karsētavas apgaismojumu ir iespējams pieslēgt pie vadības paneļa un vadīt no tā. (Maks. 100 W)

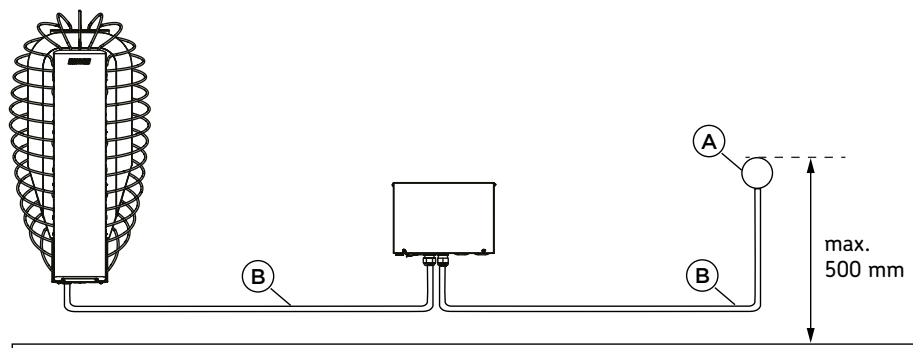

LV

A. Sadales kārba

B. Savienojuma kabelis

7.6.1. Elektriskā pirts sildītāja izolācijas pretestība



Nepieslēdziet strāvas padevi elektriskajam sildītājam, izmantojot strāvas ķēdes pārtraucēju.

Veicot elektroinstalāciju galīgo pārbaudi, pirts sildītāja izolācijas pretestības mērījumi var uzrādīt "noplūdi", ko izraisa mitrums, kas uzsūcas (uzglabāšanas/transportēšanas laikā) sildelementu izolācijas materiālā. Mitrumu sildelementos var likvidēt pēc pāris sildīšanas cikliem.

7.6.2. Elektriskie pievienojumi — Sildītājs

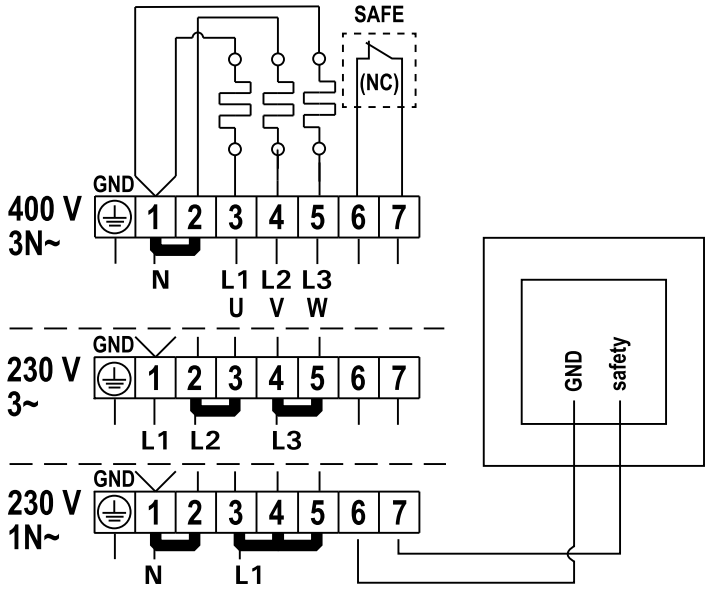
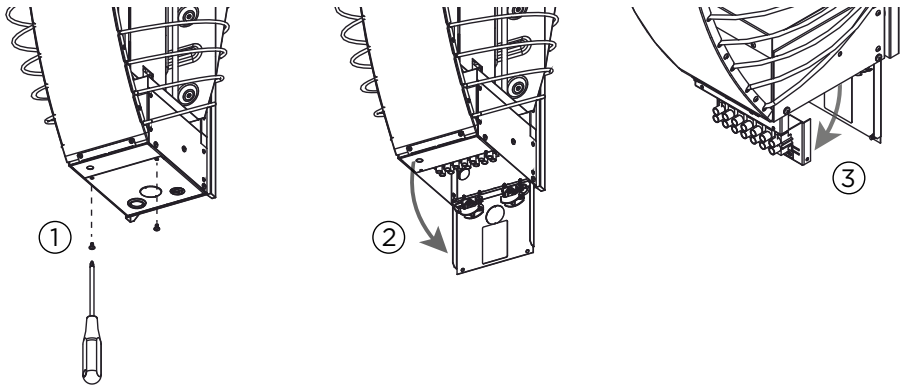

LV

7.6.3. Elektriskie pievienojumi – Vadības pults

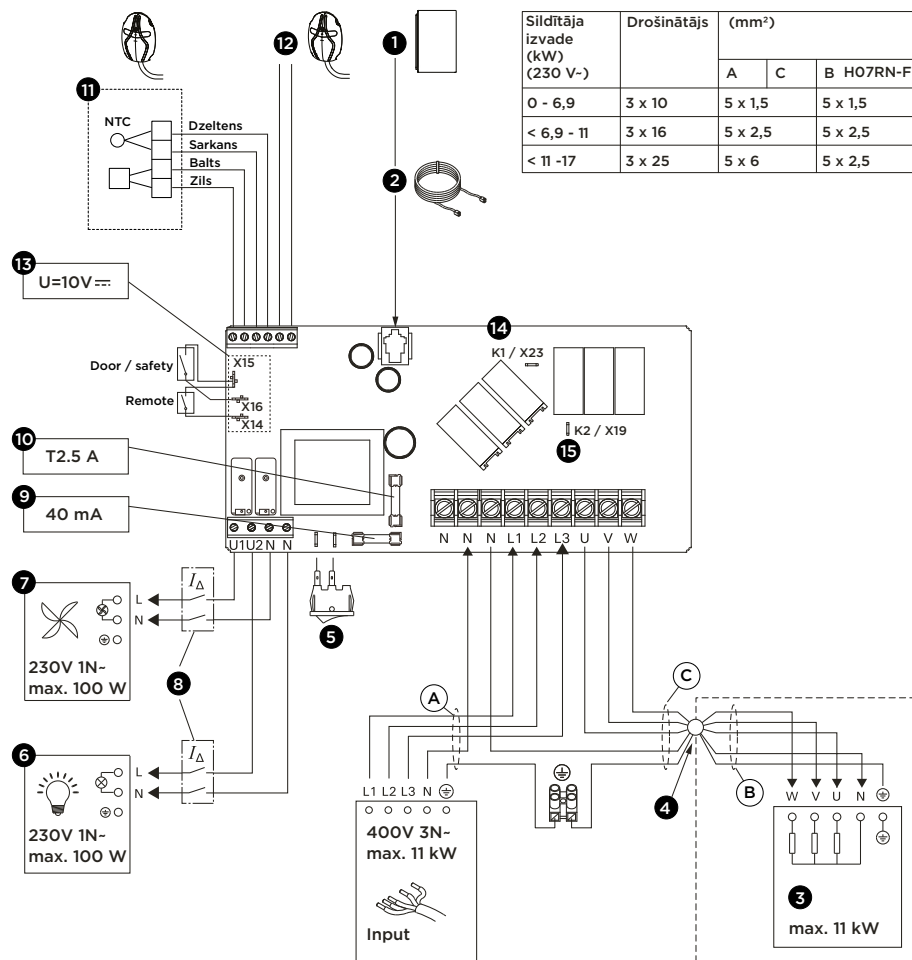

1. Vadības panelis
2. Datu kabelis
3. Sildītājs
4. Sadales kārba
5. Galvenais slēdzis
6. Apgaismojums (pēc izvēles)
7. Ventilators (pēc izvēles)
8. Paliekošās strāvas ierīce (RCD)
9. Elektroniskās plātes drošinātājs (lēns)
10. Drošinātājs releju izejām (keramiskais, lēns)
11. Temperatūras sensors
12. Mitruma un temperatūras sensors (pēc izvēles)
13. Pieslēgvietas aizsargierīcēm
 - X14: attālinātās aktivizēšanas slēdzis ieslēgts/izslēgts
 - X15: N
 - X16: Drošības vai durvju slēdzis
14. K1 = ST1 papildu ierīces vadība (maks. 100 W) (papildu iespēja, lietojot jābūt uzstādītiem drošinātājiem).
15. K2 = U = ST2
K1+W+U1+U2 = maks. 3680 W (L1)

7.7. Kā piestiprināt sildītāju pie sienas stiprinājuma

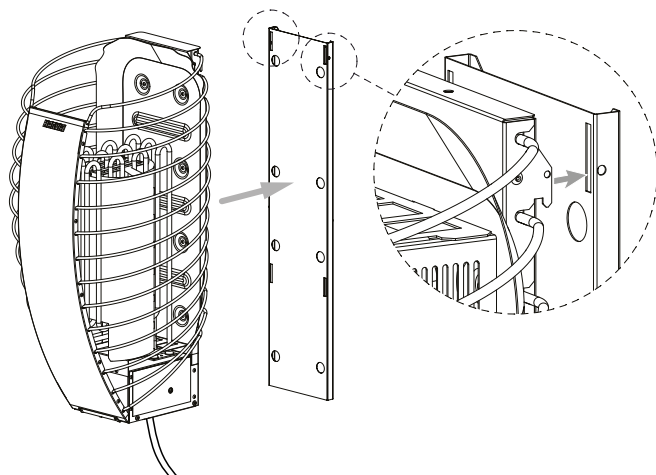

7.8. Pirts akmeņi



Pirts sildītāja akmeņiem ir būtiska nozīme pirts sildītāja drošībā. Lai garantija paliktu spēkā, lietotājs ir atbildīgs par akmeņu laukuma pareizu uzturēšanu saskaņā ar specifikācijām un instrukcijām.



BRĪDINĀJUMS! - Ugunsbīstamība. Pirts sildītāja akmeņu laukumā vai tā tuvumā ir aizliegts novietot jebkādus priekšmetus vai ierīces, kas var mainīt caur pirts sildītāju plūstošā gaisa apjomu vai virzienu.



BRĪDINĀJUMS! - Ugunsbīstamība. Ja ap sildelementu nav akmeņu, tas var uzsildīt apkārt esošos materiālus līdz bīstāmām temperatūrām, pārsniedzot pirts sildītāja drošo attālumu. Pārlicinieties par to, ka sildelementi nav redzami starp akmeņiem.

- Piemēroti pirts akmeņi > 5.1. *Specifikācijas — Sildītājs*
- Dekoratīvie akmeņi ir piemēroti tikai akmeņu laukuma augšējam slānim. Dekoratīvie akmeņi jānovieto brīvi, lai nodrošinātu pietiekamu gaisa cirkulāciju. Dekoratīvos akmeņus novietojiet tā, lai tie nepieškartos sildelementiem.
- Garantija neattiecas uz defektiem, kas radušies dekoratīvo akmeņu izmantošanas vai ražotāja neieteiktu saunas akmeņu dēļ.
- Pirms akmeņu ievietošanas sildītājā no tiem jānoskalo visi putekļi.
- Nesametiet sildītājā akmeņus.
- Akmeņus kraujiet tā, lai tie balstītos viens uz otra, nevis ar savu svaru gulētu uz sildelementiem.
- Atbalstiet sildelementus ar akmeņiem, lai tie paliktu vertikāli taisni.
- Mēs iesakām paturēt rezerves akmeņus, lai aizstātu bojātos akmeņus vai papildinātu akmeņu krāvu, ja tā augstums ar laiku samazinās.

7.8.1. Kā novietot pirts akmeņus



Uzmanību – lievietojot akmeņus pirts sildītājā, vienmēr valkājiet aizsargcimdus. Metāla detaļām var būt asas malas, kas var radīt brūces.

1. Sāciet ar lielākajiem akmeņiem, novietojot tos apakšā un sānos. Šāds novietojums nodrošinās pietiekamu gaisa plūsmu un izveidos stabilu pamatni akmeņu vietai.
2. Plakanākos akmeņus novietojiet cieši pie ārējā korpusa, pārsedzot tos tā, lai sildelementi nebūtu redzami ārpus rāmja. Blīvs akmens slānis neļauj tiešajam siltuma starojumam pārkarsēt blakus esošos materiālus.
3. Novietojot akmeņus vaļīgāk vidū, gaiss plūdis cauri sildītājam, uzsildot saunu un saunas akmeņus.
4. Virs gaisa kanāla akmeņus izkārtojiet vaļīgi. Šajā zonā ieteicams izmantot apaļus akmeņus. Brīvs izvietojums un apaļas formas nodrošina pareizu gaisa plūsmu caur sildītāju.
5. Pārlicinieties, ka akmeņi ir izvietoti tā, lai tie nevarētu izkrist no krāsns.

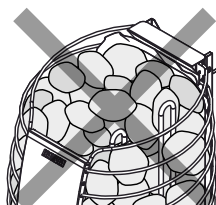
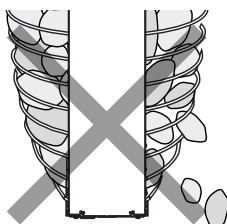
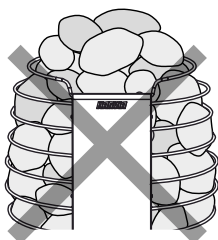
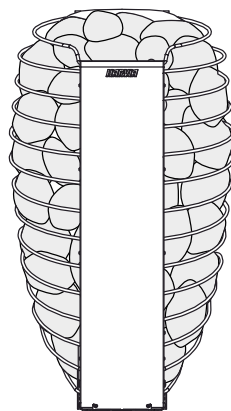
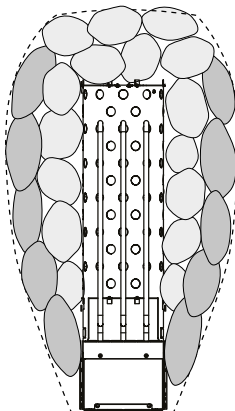
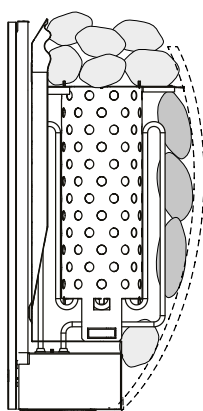
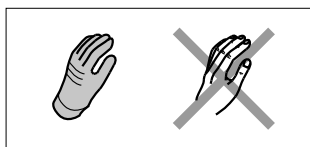

7.9. Kā uzstādīt drošības ierīci



BRĪDINĀJUMS! - Ugunsbīstamība. Pārliecinieties, ka sildītāja akmeņi nebloķē drošības ierīces kustību uz leju.

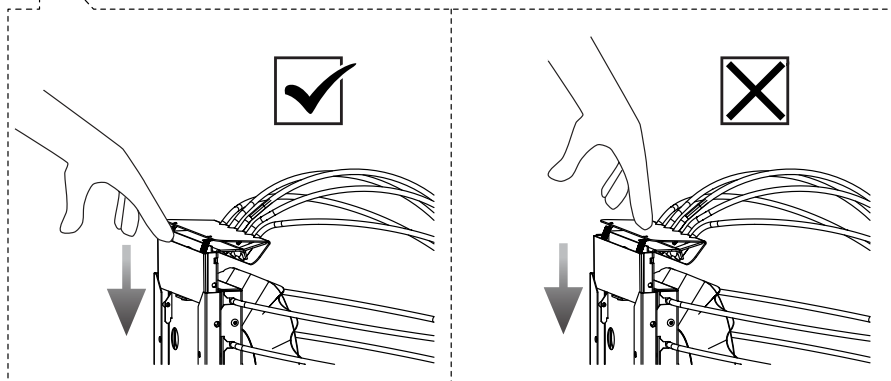
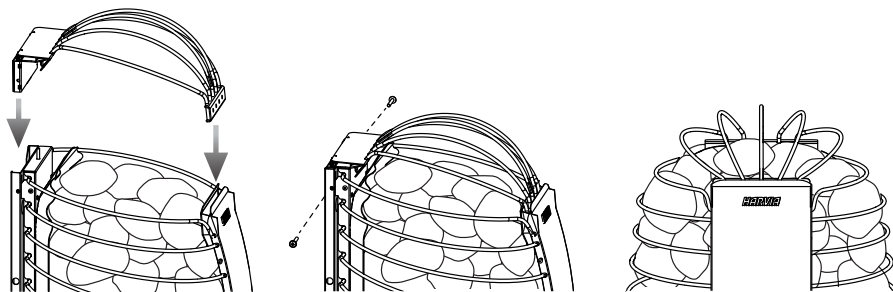

LV

Pēc uzstādīšanas pārbaudiet drošības ierīci, nospiežot to uz leju. Pareizi funkcionējoša ierīce pēc nospiešanas un pēc atlaišanas izdos skaidru "klikšķa" skaņu.

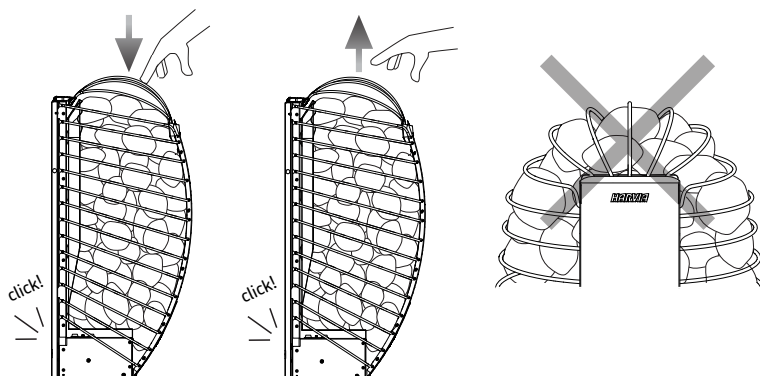

7.10. Kā uzstādīt produktu

- Kad ierīce ir savienota ar strāvas padevi un pirts sildītāja galvenais slēdzis ir ieslēgts, vadības pults ir gaidstāves režīmā un gatava lietošanai. Sekojiet norādījumiem displejā.
- Ierīce sniedz iestatīšanas norādījumus, palīdzot jums izvēlēties jūsu pirtij vispiemērotākos iestatījumus.
- Savienošana pārī un programmatūras atjaunināšanu var veikt tikai, kad paneļa apkārtējās vides temperatūra nepārsniedz 40 °C.

7.10.1. Iestatīšanas process

1. solis	
	<p>Sākt Galalietotājam, lai iestatītu produktu. Nepieciešams Wi-Fi savienojums ierīce vadīs iestatīšanas procesu.</p> <p>Testēšanas ierīces Elektriķim, lai pārbaudītu produktu. Izmanto, lai pārbaudītu funkcionalitāti bez Wi-Fi savienojuma un konfigurētu uzstādītās ierīces. Opcija ir paredzēta elektriķiem, kuri neveic pilnu iestatīšanu. Pēc testēšanas ierīce atgriežas iestatīšanas ekrānā.</p> <p>BRĪDINĀJUMS! - Ugunsbīstamība. Pirms pirts sildītāja ieslēgšanas vienmēr pārlicinieties, vai uz tā vai tuvāk par drošo attālumu līdz tam nav nekādu priekšmetu.</p>
2. solis	
	<p>Iestatīšana pa tālruni (ieteicams) Papildu iestatījumu veikšana lietotnē MyHarvia* > 8.1.3. Kā izveidot savienojumu ar lietotni MyHarvia</p> <p>Lejupielādējiet lietotni lietotņu veikalā. Lai tieši izveidotu savienojumu ar lietotni, varat arī izmantot Fenix ierīcē attēloto kvadrātķodu.</p> <p>* Uzmanību! Vietējo ierobežojumu dēļ lietotne MyHarvia var nebūt pieejama lejupielādei visās valstīs.</p> <p>Manuāla iestatīšana Ja vēlaties izmantot vadības paneli bez lietotnes. Veiciet papildu iestatījumus vadības panelī: laiks - datums - temperatūras mērvienība - sildītāja modelis - drošības ierīce - papildu ierīces.</p> <p>Lai saņemtu jaunākos uzlabojumus un drošības atjauninājumus, mēs iesakām izveidot Wi-Fi savienojumu vismaz reizi ceturksnī.</p>

LV

3. solis

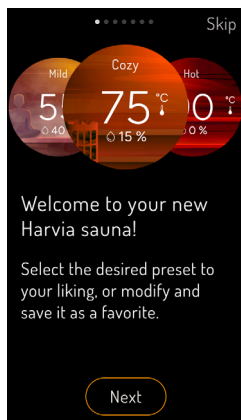

Iestatīšanas pabeigšana

Kad iestatīšana ir pabeigta, vednī parādās norādījums palaist ierīci.

Funkcijas un sākotnējo iestatījumu profili (Mild (Maigs), Cozy (Patīkams), Hot (Karsts)) ir izskaidroti — tos var vēlāk pielāgot.

7.10.2. Iestatījumi

Iestatījumi	Iespējas	Ievērojiet!
Temperatūras iestatīšanas diapazons	30–110 °C	ieteicams 50 - 90 °C
Sildīšanas laika iestatījumi	2–6, 12, 18, 24 h	ieteicams 2 h
Uzsildīšanas laika diapazons	0–24 h	
Drošības ierīce	Durvju sensors	Šī ierīce ir aprīkota ar iebūvētu drošības slēdzi. Tālvadības lietošanai ir nepieciešama drošības ierīce.
	Drošības slēdzis <input checked="" type="checkbox"/>	
	Nav drošības ierīču	Izslēgta tālvadība
Gaisma	jā	

LV

8. LIETOŠANAS INSTRUKCIJA

8.1. Fenix vadības panelis

- Fenix WiFi vadības panelis ar skārienukrānu ir paredzēts lieliskai pirts baudīšanai. Tam ir iepriekš iestatīti profili, kas ļauj viegli un ērti kontrolēt pirts funkcijas.
- Fenix WiFi vadības paneli ar skārienukrānu var savienot, izmantojot lietotni MyHarvia. Lietotnē var, piemēram, jebkurā laikā un vietā skatīt pirts sildītāja statusu, temperatūru pirti un atlikušo sildīšanas laiku.
- Lai izmantotu lietotni MyHarvia, ir vajadzīgs stabils WLAN savienojums.
- Lai nodrošinātu, ka ierīcei vienmēr ir jaunākā programmatūras versija, tai jābūt savienotai ar Wi-Fi tīklu. Tas nodrošina optimālu darbību bez traucējumiem.
- Ja ierīci izmanto bez pastāvīga Wi-Fi savienojuma, mēs iesakām atjaunināt programmatūru vismaz reizi ceturksnī, lai saņemtu jaunākos uzlabojumus un drošības atjauninājumus.

8.1.1. Darbība

- Noklikšķiniet uz pogām, lai atklātu to funkcijas.
- Pieskaroties vēlamajai funkcijai, atveras attiecīgā iestatījumu izvēlne.
- **Ievērojiet! Šis attēls ir ilustratīvs — atkarībā no aprīkojuma un pievienotajā vadības pultī aktivizētā režīma dažas funkcijas var nebūt pieejamas.**

1. Izvēlne
2. Laiks
3. Pašreizējais mitrums (sensors rādījums)
4. Pašreizējā temperatūra (sensors rādījums)
5. Sildīšanas laika statuss
6. Iestatītā temperatūra (mērķa vērtība)
7. Iestatītais mitrums (mērķa vērtība)
8. Mirgojošs gredzens norāda, ka sildītājs ir ieslēgts
9. Gaisma — iesl./izsl.
10. Taimera funkcijas
11. Iesl./izsl.

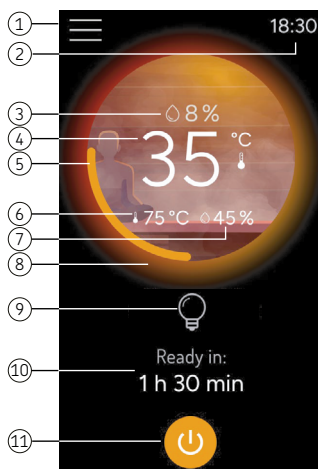

8.1.2. Izvēlnes iestatījumi

Ekrāna bloķēšana	Ierīcei var konfigurēt ekrāna bloķēšanu (PIN) IEVĒROJIET! Ja trīs reizes ir nepareizi ievadīts PIN kods, līdz nākamajam mēģinājumam ir jāuzgaida viena minūte.
Vadības paneļa iestatījumi	<ul style="list-style-type: none">• Wi-Fi iestatījumi, valodas, mērvienības• Displeja iestatījumi• Datums un laiks• Rūpnīcas iestatījumu atjaunošana• Iestatīšanas vedņa palaišana

Pirts iestatījumi	<ul style="list-style-type: none"> Tālvadība Strāvas padeves traucējumu atmiņa (iesl./izsl.) <ul style="list-style-type: none"> Ieslēgts: pēc strāvas padeves pārtraukuma vadības pults automātiski atsāk darbību. Izslēgts: strāvas padeves pārtraukuma gadījumā sistēma izslēdzas. Lai palaistu sistēmu, ir jānospiež ieslēgšanas/izslēgšanas poga. <p>Ja iestatījums ir ieslēgts, obligāti uzraugiet sildītāju pēc strāvas padeves pārtraukuma. IEVĒROJIET! Atkarībā no vietējiem noteikumiem ieslēgtu iestatījumu var nebūt atļauts izmantot.</p> <ul style="list-style-type: none"> Mitruma samazināšanas programma (iesl./izsl.) Papildu iestatījumi (maksimālais darbības laiks, pauzes laiks utt.)
Informācija	Programmatūras versija, Wi-Fi signāla stiprums utt.
Statistika	Informācija (kopējais darbības laiks, kopējais pirts sesijas laiks, pirts sesijas)
Savienošana ar MyHarvia	Ierīces atkārtota savienošana
Sākotnējās pamācības atkārtošana	Varat atkārtoti skatīt sākotnējo pamācību

8.1.3. Kā izveidot savienojumu ar lietotni MyHarvia

- Pēc MyHarvia lietotnes lejuplādēšanas izpildiet mobilajā lietotnē sniegtos norādījumus*.
- Izveidojiet un reģistrējiet jaunu MyHarvia kontu un piekūrieties lietošanas noteikumiem un nosacījumiem. Savā e-pasta adresē saņemsit PIN kodu (pārbaudiet arī mēstuļu mapī).
- Pēc sekmīgas pieteikšanās pievienojiet savu pirti, izvēloties ierīci "Fenix".
- Vadības panelī un mobilajā lietotnē uzsāciet savienošanu pāri.
- Apstipriniet Bluetooth savienošanas pieprasījumu un sagatavojiet savu Wi-Fi paroli.

***Uzmanību! Vietējo ierobežojumu dēļ lietotne MyHarvia var nebūt pieejama lejupielādei visās valstīs.**

8.2. Kā lietot pirts sildītāju



BRĪDINĀJUMS! Pirms tālvadības aktivizēšanas vai pirts sildītāja ieslēgšanas vienmēr pārlicinieties, vai uz sildītāja vai tuvāk par drošo attālumu līdz tam nav nekādu priekšmetu.



Ir svarīgi pārbaudīt, vai sildītājs ir izslēgts pēc darba laika beigām vai sildītājs ir izslēgts manuāli.

- Pirmajā lietošanas reizē pirts sildītājs un akmeņi rada smakas, kuru likvidēšanai nepieciešama laba karsētavas ventilācija.
- Ja pirts sildītāja jauda ir atbilstoša karsētavai, pareizi izolēta karsētava sasilst līdz darba temperatūrai aptuveni stundas laikā. Pirts sildītāja akmeņi parasti sakarst tikpat ātri kā karsētava.

8.2.1. Sildītājs ieslēgts

Ieslēdziet sildītāju, nospiežot sildītāja I/O pogu vadības panelī.

- Kad karsētavā ir sasniegta vēlamā temperatūra, sildelementi tiek automātiski izslēgti. Lai uzturētu vēlamu temperatūru, sildītājs automātiski ieslēdz un izslēdz sildelementus noteiktos laika periodos.

8.2.2. Sildītājs izslēgts

Sildītājs izslēdzas un pārslēdzas gaidīšanas režīmā, kad

- ir nospiesta I/O poga;
- darba laiks beidzas
- ir radusies kļūda > 10. *Problēmu novēršana*

8.3. Tālvadība



BRĪDINĀJUMS! - Ugunsbīstamība. Pirms tālvadības aktivizēšanas vai pirms sildītāja ieslēgšanas vienmēr pārliecinieties, vai uz sildītāja vai tuvāk par drošo attālumu līdz tam nav nekādu priekšmetu.



Saskaņā ar izstrādājumu standartu IEC/EN 60335-2-53 par elektriskajām saunas krāsnīm vadības paneli var izmantot sildītāja tālvadībai, ja sildītāja vai karsētavas durvis ir aprīkotas ar drošības ierīci (durvju sensoru vai drošības slēdzi).

- **Tālvadības slēdža ieslēgšana/izslēgšana.** Lai attālināti vadītu sildītāja strāvas padevi, vadības pultī ir iespējams aprīkot ar ieslēgšanas/izslēgšanas tālvadības slēdzi (piemēram, ēkas automatizēšanai).
- **Iepriekš iestatītais laiks.** Ja vadības pultij ir iepriekš iestatīts aizkaves laiks, to nevar vadīt ar tālvadības slēdzi. Kad ir pagājis iepriekš iestatītais aizkaves laiks un sildītājs ir ieslēgts, to var izslēgt ar tālvadības slēdzi.
- **Pauzes laiks (6 h).** Tālvadības režīmā pauzes laiks neļauj sildītājam darboties sešu stundu laikā pēc izslēgšanas. Tā ir drošības funkcija, lai novērstu pārkaršanu vai bojājumus. Pēc pauzes laika beigām sildītāju var iedarbināt attālināti. Noskaidrojiet vietējās prasības.

LV

8.3.1. Drošības slēdzis

- Šī ierīce ir aprīkota ar iebūvētu drošības slēdzi.
- Drošības slēdzis novērš sildīšanu, ja uz ierīces ir novietots kāds priekšmets, piemēram, dvielis, kas var radīt ugunsbīstamību.
- Tālvadības lietošanai ir nepieciešama drošības ierīce.

8.4. Ūdens liešana



Nelietojiet kausu, kura tilpums ir lielāks par 0,2 litriem. Ja uz pirts sildītāja uzreiz uzlej vai uztecina pārāk daudz ūdens, tas, karstajam ūdenim vāroties, var tikt uzšļakstīts tuvumā esošajiem cilvēkiem.



Lai izvairītos no apdeguma riska, nelejiet ūdeni uz pirts sildītāja, ja kāds atrodas tā tuvumā.

- Kad pirts ir uzkaršēta, tajā esošais gaiss izžūst. Tāpēc ir nepieciešams paaugstināt mitruma līmeni, uz pirts sildītāja akmeņiem uzlejot ūdeni.
- Katrs cilvēks karstuma un mitruma ietekmi izjūt savādāk – eksperimentējiet, lai atrastu sev piemērotu temperatūru un mitrumu.
- Lietojot pirti, ūdeni lejiet tikai uz pirts sildītāja akmeņiem.

8.4.1. Prasības ūdens kvalitātei

- Pirtī izmantojamajam ūdenim jāatbilst mājsaimniecības ūdens kvalitātes prasībām.> 1. tabula. Prasības ūdens kvalitātei
- Drīkst izmantot tikai pirts ūdenim paredzētās smaržvielas. Ievērojiet smaržvielai pievienotos norādījumus.

Ūdens īpašības	Ietekme	Ieteikums
Organiskais piemaisījums	Krāsa, garša, nogulsnes	<12 mg/l
Dzelzs saturs	Krāsa, smarža, garša, nogulsnes	<0,2 mg/l
Mangāna saturs (Mn)	Krāsa, smarža, garša, nogulsnes	<0,10 mg/l
Ūdens cietība: galvenās sastāvdaļas ir kalcijs (Ca) un magnijs (Mg)	Nogulsnes	Ca: <100 mg/l Mg: <100 mg/l
Hlorīds ūdens	Korozija	Cl: <100 mg/l
Hlorēts ūdens	Veselības apdraudējums	Lietošana aizliegta
Jūras ūdens	Strauja korozija	Lietošana aizliegta
Arsēna un radona koncentrācija	Veselības apdraudējums	Lietošana aizliegta

1. tabula. Prasības ūdens kvalitātei

9. REGULĀRA APKOPE UN UZTURĒŠANA

Pirts sildītājs

- Periodiski apslaukiet pirts sildītāju ar mitru lupatiņu, lai attīrītu to no putekļiem un netīrumiem. Izmantojiet saudzīgu tīrīšanas līdzekli. Tīrīšanas laikā neizmantojiet tekošu ūdeni.
- Pirms tīrīšanas sākšanas pārliecinieties, ka ierīce ir pilnībā atdzisusi.

Pirts sildītāja akmeņi

- Intensīvas termiskās cikliskuma iedarbības dēļ pirts sildītāja akmeņi lietošanas laikā pakāpeniski nolietojas un drūp. Akmeņus nomainiet vismaz reizi gadā vai biežāk, ja pirts tiek izmantota ļoti bieži.
- Vienlaikus notīriet netīrumus no akmeņiem un nomainiet saplīsušos akmeņus. Tādējādi nodrošināsiet, ka tiek saglabātas pirts sildītāja tvaika ražošanas īpašības un nepastāv pārkaršanas risks.
- Periodiski pārbaudiet, vai akmeņu krāvuma augstums nav samazinājies. Pārliecinieties par to, lai sildelementi nebūtu redzami. Akmeņu krāvuma augstums var samazināties aptuveni divus mēnešus pēc akmeņu novietošanas.







Vadības panelis

- Ierīcei nav nepieciešama apkope. Tīriet izstrādājumu ar mīkstu, nedaudz mitru drānu. Izmantojiet tikai ūdeni un/vai maigus tīrīšanas līdzekļus; nekad neizmantojiet šķīdinātājus vai kodīgas ķīmiskas vielas. Pārāk raupjas drānas var radīt skrāpējumus.
- Ja ierīce ir savienota ar Wi-Fi, atjaunināšana notiek automātiski.

10. PROBLĒMU NOVĒRŠANA



Visas tehniskās apkopes darbības, kurām nepieciešamas īpašas prasmes, jāveic apmācītam profesionālim.

Apraksts	Cēlonis/risinājums
    	<ul style="list-style-type: none">• Kļūdas un brīdinājumi parādās displejā. Tiklīdz kļūme ir novērsta, nospiediet OK (Labi) vai Delete (Dzēst), lai turpinātu. Ja kļūme rodas atkārtoti, sazinieties ar piegādātāju vai izmantojiet saiti, lai skatītu biežāk uzdotos jautājumus (FAQ). 
Nevar izveidot savienojumu ar Wi-Fi	<ul style="list-style-type: none">• Pārliecinieties, vai Wi-Fi tīklam, kuru izmantojat, ir spēcīgs signāls. Tīkla nosaukumā nevar būt iekļautas īpašas rakstzīmes.
Tīkla savienojums pārtrūkst iestāšanās laikā	<ul style="list-style-type: none">• Wi-Fi tīkla nosaukumā ir neatļautas rakstzīmes.
Nevar izveidot savienojumu ar Wi-Fi / Wi-Fi savienojums pārtrūkst iestāšanās laikā	<ul style="list-style-type: none">• Wi-Fi moduļim ir nepieciešama piekļuve portam 8883 (drošs MQTT), kam ugunsmūrī jābūt atvērtam. Turklāt ir nepieciešama piekļuve tīkla laika protokola (NTP) serveriem. Pārbaudiet arī, vai nav bloķēti citi porti, it īpaši 443, 8443 un 8883.

Wi-Fi savienojums pazūd pēc strāvas padeves pārtraukuma.	<ul style="list-style-type: none"> Izslēdziet un atkal ieslēdziet pirts vadības pults strāvas padevi.
FENIX vadības panelis neizgaismojas	<ul style="list-style-type: none"> Izslēdziet barošanas bloka vai sildītāja galveno slēdzi. Pārbaudiet datu pārvades kabeli.
FENIX vadības panelis izslēdzas darbības laikā.	<ul style="list-style-type: none"> Pārbaudiet montāžas apstākļus — pārliecinieties, vai vadības paneļa vai barošanas bloka temperatūra nav pārāk augsta.
Pirts sildītājs neuzkarst.	<ul style="list-style-type: none"> Pārbaudiet, vai pirts sildītāja drošinātāji elektrības panelī nav bojāti. Pārbaudiet, vai ir pievienots pirts sildītāja savienojuma kabelis. Pārbaudiet, vai nav nostrādājusi pārkaršanas aizsardzība.
Karsētava uzkarst lēni. Uz pirts sildītāja uzliets ūdens ātri atdzesē akmeņus.	<ul style="list-style-type: none"> Pārbaudiet, vai pirts sildītāja drošinātāji elektrības panelī nav bojāti. Pārbaudiet, vai visi sildelementi spīd, kad ir ieslēgts sildītājs. Iestatiet augstāku temperatūru. Pārbaudiet, vai pirts sildītāja jauda nav pārāk maza. <ul style="list-style-type: none"> > 6.1. <i>Atbilstoša pirts sildītāja izvēle</i> > 6.1.1. <i>Pirts sildītāja izvade</i> Pārbaudiet, vai karsētavā ir pareizi ierīkota ventilācija. <ul style="list-style-type: none"> > 6.3. <i>Ventilācija karsētavā</i>
Karsētava uzkarst ātri, bet akmeņiem nav laika sasilt. Uz pirts sildītāja uzlietais ūdens neiztvaiko, bet plūst cauri akmeņu laukumam.	<ul style="list-style-type: none"> Pārbaudiet, vai pirts sildītāja jauda nav pārāk liela. <ul style="list-style-type: none"> > 6.1. <i>Atbilstoša pirts sildītāja izvēle</i> > 6.1.1. <i>Pirts sildītāja izvade</i> Pārbaudiet, vai karsētavā ir pareizi ierīkota ventilācija. <ul style="list-style-type: none"> > 6.3. <i>Ventilācija karsētavā</i>
Paneļi vai citi materiāli pie pirts sildītāja ātri kļūst tumšāki.	<ul style="list-style-type: none"> Nodrošiniet droša attāluma prasību ievērošanu. > 7.1. <i>Sildītāja drošie attālumi</i> Pārbaudiet pirts akmeņus. Pārāk cieši sakrauti akmeņi, akmeņu nosēšanās laika gaitā vai nepareizs akmeņu veids var kavēt gaisa plūsmu caur sildītāju, kas var izraisīt apkārtējo materiālu pārkaršanu. > 7.8. <i>Pirts akmeņi</i> Pārliecinieties par to, ka sildelementi nav redzami starp akmeņiem. Ja tie ir redzami, no jauna sakraujiet akmeņus un pārliecinieties, ka sildelementi ir pilnībā nosēgti. > 7.8. <i>Pirts akmeņi.</i> <p>Ievērojiet! Ir normāli, ka koka virsmas karsētavā laika gaitā kļūst tumšākas. Šo procesu var paātrināt.</p> <ul style="list-style-type: none"> saules gaisma pirts sildītāja radītais siltums aizsargmateriāli sienu virsmām (aizsargmateriāliem ir sliktā karstumizturība) smalkās daļiņas, kas izdalās no pirts sildītāja akmeņiem un paceļas gaisā ar gaisa strauēm.

Pirts sildītājs rada smaku	<ul style="list-style-type: none"> • Skatiet > 8.2. <i>Kā lietot pirts sildītāju.</i> punktu. • Karsts pirts sildītājs var pastiprināt gaisā esošās smakas, taču pati pirts vai sildītājs smakas nerada. Piemēri: krāsas, līmes, eļļu un garšvielu karsēšana.
Pirts sildītājs rada troksni	<ul style="list-style-type: none"> • Atsevišķus rībienu parasti izraisa akmeņi, kas karstuma ietekmē plaisā. • Kad sildītājs uzkarst, pirts sildītāja detaļu termiskā izplešanās var radīt troksni.

10.1. Kā atiestatīt aizsardzības ierīces atiestatīšana



Pirms pogas atiestatīšanas ir jānosaka tās nostrādāšanas iemesls.

- Temperatūras sensors ir aprīkots ar aizsardzību pret pārkaršanu, kas nodrošina sildītāja un pirts drošību. Ja temperatūra sensora apkārtējā vidē paaugstinās pārāk augstu, pārkaršanas aizsardzība atslēdz sildītāja jaudu. Pārkaršanas aizsardzības atiestatīšana ir parādīta > 5. attēls. *Kā atiestatīt aizsardzības ierīces atiestatīšana*

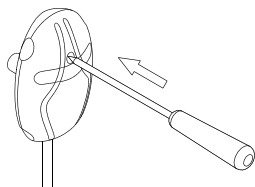

5. attēls. *Kā atiestatīt aizsardzības ierīces atiestatīšana*

LV

11. REZERVES DAĻAS

spareparts.harvia.com



12. GARANTIJAS NOTEIKUMI

www.harvia.com



Harvia Spirit

Elektrinė saunos krosnelė Įrengimo ir naudojimo instrukcija

HARVIA

Sauna & Spa

Let's sauna.

Gaminio Nr.	Tipas	Galia
HSP604MFC	SP60FC	6.0 kW
HSP904MFC	SP90FC	9.0 kW

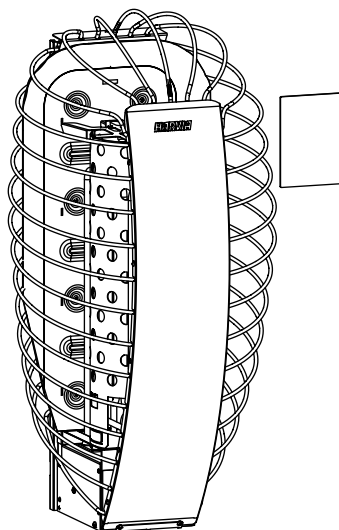

LT



Sveikiname puikiai pasirinkus saunos krosnelę!

„Harvia“ saunos krosnelė gerai ir ilgai veiks, jei bus naudojama ir prižiūrima taip, kaip aprašyta šioje instrukcijoje. Prieš montuodami arba naudodami saunos krosnelę, perskaitykite visus nurodymus. Instrukciją išsaugokite, kad galėtumėte pasiskaityti ją ateityje. Įrengimo ir naudojimo instrukciją rasite ir mūsų svetainėje www.harvia.com.

ES atitikties deklaracija

„Harvia Finland Oy“ pareiškia, kad gaminys atitinka:

- Žemos įtampos direktyva (LVD) 2014/35/ES
- Radijo įrangos direktyva (RED) 2014/53/ES
- Elektromagnetinio suderinamumo direktyva (EMC) 2014/30/ES
- Pavojaingų medžiagų apribojimo direktyva (RoHS) 2011/65/ES

Visą ES atitikties deklaracijos tekstą galima rasti adresu:



CONTENTS

1. SAUGOS INSTRUKCIJA	4
1.1. Įspėjamieji ir informaciniai simboliai.....	4
1.2. Įrengimo sauga.....	4
1.3. Naudojimo ir pirtinimosi sauga.....	5
2. PRISTATOMA KOMPLEKTACIJA	8
3. NUMATYTOJI GAMINIO PASKIRTIS	8
4. ĮRENGIMO PAVYZDYS	9
5. MODELIO SPECIFIKACIJA	9
5.1. Krosnelės specifikacijos.....	10
5.2. Valdymo pulto specifikacijos.....	11
5.3. Valdymo pulto specifikacijos.....	13
6. PRIEŠ ĮRENGIMĄ	14
6.1. Tinkamos saunos krosnelės pasirinkimas.....	14
6.1.1 Saunos krosnelės galia.....	14
6.2. Saunos patalpos izoliacija, medžiagos ir konstrukcija.....	14
6.3. Saunos patalpos vėdinimas.....	14
7. ĮRENGIMAS	16
7.1. Saugūs krosnelės atstumai.....	16
7.2. Kaip sumontuoti sieninį laikiklį.....	17
7.3. Kaip sumontuoti valdymo pultą (IPX5).....	18

7.3.1. Valdymo pulto montavimas.....	19
7.4. Kaip sumontuoti temperatūros jutiklį.....	20
7.5. Kaip sumontuoti valdymo pultą.....	21
7.5.1. Valdymo pulto montavimas įleidžiant.....	22
7.5.2. Valdymo pulto montavimas ant paviršiaus.....	23
7.6. Elektros jungtys.....	24
7.6.1. Elektrinės saunos krosnelės izoliacijos varža.....	24
7.6.2. Krosnelės elektros jungtys.....	25
7.6.3. Valdymo pulto elektros jungtys.....	26
7.7. Kaip pritvirtinti krosnelę prie sieninio laikiklio.....	27
7.8. Saunos akmenys.....	27
7.8.1. Kaip sudėti saunos akmenis.....	28
7.9. Kaip įrengti saugos įtaisą.....	29
7.10. Kaip nustatyti gaminį.....	30
7.10.1. Nustatymo procesas.....	30
7.10.2. Nustatymai.....	31
8. NAUDOJIMO INSTRUKCIJA.....	32
8.1. „Fenix“ valdymo pultas.....	32
8.1.1. Veikimas.....	32
8.1.2. Meniu nustatymai.....	32
8.1.3. Kaip prisijungti prie programėlės „MyHarvia“.....	33
8.2. Kaip naudoti saunos krosnelę.....	33
8.2.1. Krosnelė įjungta.....	34
8.2.2. Krosnelė išjungta.....	34
8.3. Naudojimas nuotoliniu būdu.....	34
8.3.1. Apsauginis išjungiklis.....	34
8.4. Vandens pylimas ant akmenų.....	35
8.4.1. Reikalavimai vandens kokybei.....	35
9. REGULIARI PRIEŽIŪRA.....	36
10. TRIKČIŲ ŠALINIMAS.....	36
10.1. Kaip iš naujo nustatyti apsaugą nuo perkaitimo.....	38
11. ATSARGINĖS DALYS.....	38
12. GARANTIJOS SĄLYGOS.....	38

1. SAUGOS INSTRUKCIJA

1.1. Įspėjamieji ir informaciniai simboliai



Prieš naudodami įrenginį atidžiai perskaitykite įspėjimus ir nurodymus.



ĮSPĖJIMAS! Nepaisydami šio įspėjimo, galite sunkiai susižeisti arba žūti.



ATSARGIAI! Nepaisydami šio įspėjimo, galite lengvai arba sunkiai susižeisti.



Neuždengti!



Naudodamiesi įrenginiu saugokitės karštų vandens garų.

1.2 Įrengimo sauga

- Šis gaminys skirtas įkaitinti saunos patalpą iki norimos temperatūros, sukurti drėgmę pilant vandenį ant krosnelės akmenų ir valdyti saunos funkcijas. Gaminio negalima naudoti jokiais kitais tikslais!
- Įrenginį prie elektros tinklo gali prijungti tik kvalifikuotas elektrikas pagal galiojančias taisykles. Už įrenginio įrengimą atsakingas asmuo, prieš perduodamas įrengimo darbus, turi pateikti naudotojui pridėtą įrengimo ir naudojimo instrukcijas bei surengti būtinus mokymus.
- Prieš atlikdami techninę priežiūrą visada atjunkite įrenginį nuo elektros tinklo!
- Prieš įrengimą ir pradinį paleidimą apžiūrėkite, ar nėra matomų įrenginio pažeidimų. Nenaudokite pažeisto įrenginio.
- Visada laikykitės įrenginio naudojimo instrukcijoje nurodytų verčių. Jei nuo jų nukrypstama, kyla gaisro pavojus.
- Neprijunkite elektrinio šildytuvo maitinimo per liekamosios srovės relę. Laikykitės vietos reikalavimų.
- Saunoje galima įrengti tik vieną elektrinę krosnelę, jei instrukcijose nenurodyta kitaip.
- Įrenginys turi būti sumontuotas taip, kad atlikus montavimo darbus įspėjamieji tekstai būtų lengvai įskaitomi.
- Saunos krosnelės ar įrenginio negalima montuoti sienos nišoje, nebent instrukcijoje būtų nurodyta kitaip.

- Jei aplink krosnelę įrengtas apsauginis turėklas, būtina laikytis krosnelės arba apsauginio turėklo montavimo instrukcijoje nurodytų saugių atstumų.
- Įrengdami ar naudodami įrenginio priedus, visada laikykitės kiekvieno konkretaus priedo instrukcijų.
- Užtikrinkite tinkamą saunos patalpos ventiliaciją (oras turi pasikeisti šešis kartus per valandą).
- Nesumontuokite tiekiamo oro ventiliacijos angos taip, kad oro srautas vėsintų šilumos jutiklį (žr. šilumos jutiklio įrengimo instrukciją).
- Jei pažeistas maitinimo kabelis, gamintojas, gamintojo techninės priežiūros atstovas arba kitas kvalifikuotas asmuo turi jį pakeisti, kad būtų išvengta pavojaus.
- Draudžiama kaip saunos krosnelės prijungimo kabelį naudoti PVC izoliuotą kabelį, nes jis nėra atsparus šilumai.
- Įrengdami saunos krosnelę visada patikrinkite jungčių dėžutės jungčių būklę. Rekomenduojame naudoti varžtines jungtis. Venkite spyruoklinių jungčių!
- Jei įrenginys naudojamas viešojoje saunoje be laikmačio, maitinimo indikatorius lemputė turi būti patalpoje, iš kurios įrenginys naudojamas.
- Montuodami ir prižiūrėdami įrenginį bei pridėdami saunos akmenų, visada mūvėkite apsaugines pirštines.
- Visiškai uždenkite kaitintuvus akmenimis; švytintis neuždengtas kaitintuvas gali sukelti gaisro pavojų!
- Krosnelės akmenų talpykloje arba šalia jos negalima dėti tokių daiktų ar prietaisų, kurie galėtų pakeisti per krosnelę praeinančio oro kiekį ar kryptį.

1.3. Naudojimo ir pirtinimosi sauga

- Šį įrenginį gali naudoti 8 metų ar vyresni vaikai ir asmenys, kurių fiziniai, jutiminiai ar protiniai gebėjimai yra riboti arba kuriems trūksta patirties ir žinių, jeigu jie yra prižiūrimi arba yra išmokyti, kaip saugiai naudotis įrenginiu, ir supranta su tuo susijusią riziką.
- Draudžiama vaikams žaisti su įrenginiu. Vaikams draudžiama be priežiūros įrenginį valyti ar atlikti bet kokius įrenginio priežiūros darbus.
- Kai saunos krosnelė karšta, su ja elkitės atsargiai. Saunos krosnelės akmenys ir metalinės dalys įkaista taip, kad gali nudeginti odą.
- Prieš įjungdami saunos krosnelę visada patikrinkite, ar ant jos ar šalia jos nėra jokių daiktų.
- Pirmus kelis kartus kaitindami saunos krosnelę užtikrinkite tinkamą ventiliaciją, nes saunos krosnelė gali skleisti nemalonų kvapą.

- Ant saunos krosnelės negalima pilti per daug vandens vienu metu, nes gali tykšti plikinančiai karšti purslai.
- Nepilkite vandens ant saunos krosnelės, jei šalia jos kas nors yra.
- Nenaudokite didesnio nei 0,2 litro talpos kaušo.
- Nenaudokite jokio kito vandens, nei nurodyta saunos krosnelės instrukcijoje.
- Jei vandenį aromatizuojate saunos kvapais, naudokite tik saunos vandeniui skirtus produktus ir laikykitės jų naudojimo instrukcijų.
- Ilgai būnant karštoje saunoje pakyla kūno temperatūra. Tai gali būti pavojinga.
- Pasirūpinkite, kad vaikai būtų atokiau nuo saunos krosnelės.
- Nepalikite saunoje vienu vaikų, mažesnio mobilumo asmenų, ligonių ar neįgaliųjų.
- Pasitarkite su gydytoju, ar neturite kokių nors sveikatos sutrikimų, ribojančių naudojimąsi sauna.
- Judėdami saunoje būkite atsargūs, nes plautai ir grindys gali būti slidūs.
- Neikite į karštą sauną būdami paveikti alkoholio, vaistų, narkotikų ar kitų svaigiųjų medžiagų.
- Nemiegokite įkaitintoje saunoje.
- Jūros klimatas ir kitokia drėgmė gali sukelti saunos krosnelės metalinių paviršių koroziją.
- Dėl gaisro pavojaus saunoje nedžiovinkite skalbinių. Elektros įrenginius taip pat gali pažeisti didelė drėgmė.
- Neįjunkite iš naujo suveikusios apsaugos nuo perkaitimo paspausdami grįžties mygtuką, kol nenustatyta jos suveikimo priežastis. Jei instrukcijoje nurodyta kitaip, apsaugą nuo perkaitimo gali dar kartą įjungti tik kvalifikuotas techninės priežiūros specialistas.
- Pasibaigus saunos krosnelės veikimo laikui visada patikrinkite, ar ji išsijungė ir nustojo šildyti.
- Iš saunos krosnelės krintančios karštos akmenų nuolaužos gali pažeisti grindų dangą ir sukelti gaisro pavojų.
- Viešosiose pirtyse, kur saunos krosnelė naudojama be laikmačio arba ilgiau, nei leidžia gamykloje nustatytas krosnelės arba valdymo pulto laikmatis, ji turi būti nuolat prižiūrima.
- Prieš saunos krosnelę dar kartą įjungiant arba įjungiant ją nuotoliniu būdu, visada reikia apžiūrėti saunos patalpą ir zoną aplink saunos krosnelę.
- Prieš krosnelę perjungiant į budėjimo režimą nuotoliniam jos valdymui arba valdymui pagal nustatytą laiko grafiką, visada reikia patikrinti saunos patalpą ir krosnelės aplinką.
- Pagal elektra šildomoms saunos krosnelėms taikomą IEC/EN 60335-2-53 standartą saunos krosnei valdyti ir reguliuoti galima naudoti valdymo pultus su nuotolinio paleidimo funkcija, jei ant

saunos krosnelės arba saunos durų yra įrengtas atitinkamas apsauginis išjungimo mechanizmas (durys arba apsauginis jungiklis).

- Visus techninės priežiūros darbus, kuriems reikia specialių įgūdžių, turi atlikti išmokytas specialistas.

2. PRISTATOMA KOMPLEKTACIJA

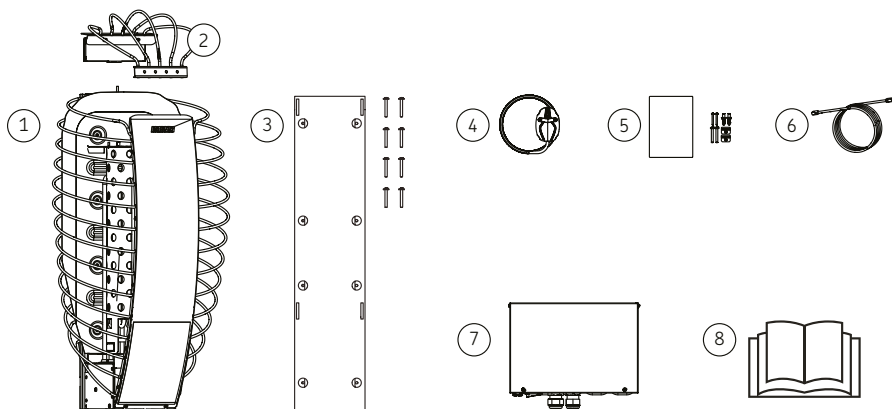

1. Pirties krosnelė	5. Valdymo pultas + montavimo įranga
2. Apsauginis išjungiklis	6. Valdymo kabelis (5 m)
3. Sieninis laikiklis + montavimo įranga	7. Valdymo pultas
4. Temperatūros jutiklis (125 °C) + kabelis (4 m)	8. Įrengimo ir naudojimo instrukcija

3. NUMATYTOJI GAMINIO PASKIRTIS



ĮSPĖJIMAS! Gaminį naudokite tik pagal šias instrukcijas! Kitoks jo naudojimas laikomas netinkamu naudojimu. Dėl netinkamo naudojimo galima sugadinti gaminį, sukelti sunkų sužalojimą arba mirtį

LT

Šis gaminys skirtas:

- įkaitinti saunos patalpą iki norimos temperatūros
- sukurti drėgmę pilant vandenį ant krosnelės akmenų
- valdyti saunos funkcijas

Gaminio negalima naudoti jokiais kitais tikslais!

4. ĮRENGIMO PAVYZDYS

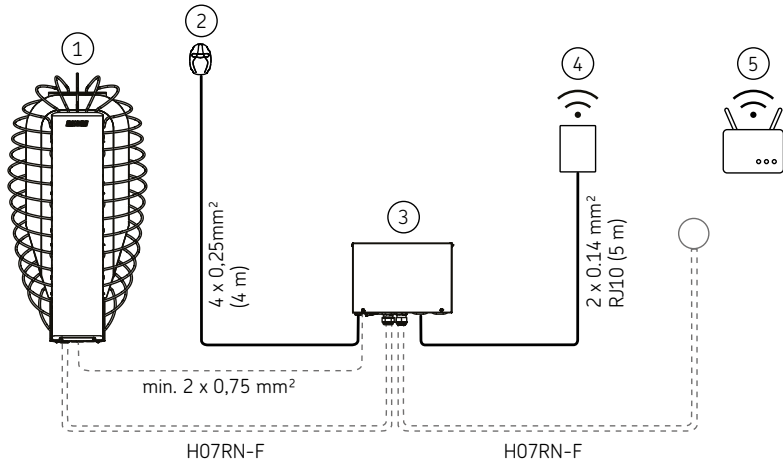

1. Pirties krosnelė	4. Valdymo pultas
2. Temperatūros jutiklis (125 °C)	5. „WiFi“ maršrutizatorius
3. Valdymo pultas	

5. MODELIO SPECIFIKACIJA

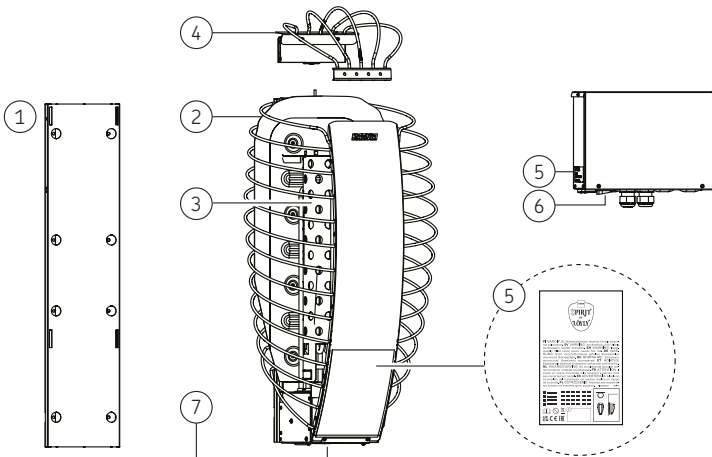

1. Sieninis laikiklis	5. Tipo plokštelė
2. Išorinis korpusas	6. Pagrindinis jungiklis
3. Oro kanalas	7. Serijos numeris
4. Apsauginis išjungiklis	

5.1. Krosnelės specifikacijos

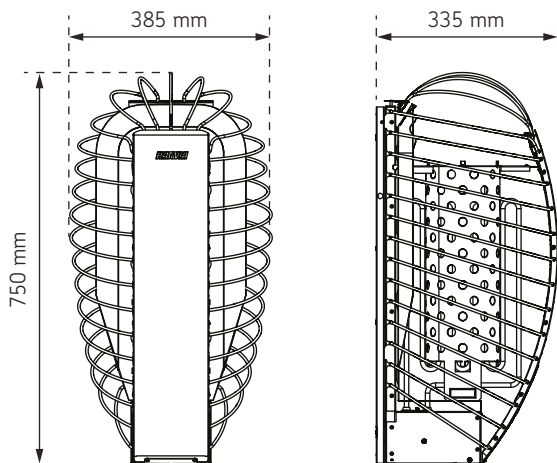

TECHNINIAI DUOMENYS

	HSP604MFC	HSP904MFC
Saunos krosnelės galia	6,0 kW	9,0 kW
Darbinės įtampos	400 V 3 N~	400 V 3 N~
Dažnis	50 / 60 Hz	50 / 60 Hz
Maitinimo kabelis 400 V 3 N~	5 x 1,5 mm ²	5 x 2,5 mm ²
Prijungimo kabelio tipas	H07RN-F arba lygiavertis	H07RN-F arba lygiavertis
Temperatūros jutiklio ribotuvas	maks. 125 °C	maks. 125 °C
Temperatūros jutiklis, kabelis	4 x 0,25 mm ² (4m)	4 x 0,25 mm ² (4m)
Apsaugos klasė	IPX4	IPX4
Laikymo temperatūra	0–50 °C	0–50 °C
Saugūs krosnelės atstumai	> 7.1. Saugūs krosnelės atstumai	

MATMENYS

	HSP604MFC	HSP904MFC
Aukštis (mm)	750	750
Plotis (mm)	385	385
Gylis (mm)	335	335
Masė (kg)	11,7	12,2

SAUNOS PATALPA		
	HSP604MFC	HSP904MFC
Patalpos tūris (m ³)	5–8	8–14
Mažiausias saunos aukštis (mm)	1900	1900
SAUNOS KROSNELĖS AKMENYS		
Akmenų dydis Ø (cm)	5–10	
Akmenų kiekis (maks. kg)	60	
Tinkamos akmens medžiagos	peridotitas, olivino diabazas, olivinas, vulkanitas.	
Tinkamas akmens tipas	skelto paviršiaus akmenys suapvalinti akmenys	
PRIEDAI		
Apsauginis turėklas	HSP3M	
Lašų padėklas 385x435	SAA00101	
Įterpiamas flanšas	HSP1	
Valdymo kabelis, 10 m	SP315	

5.2. Valdymo pulto specifikacijos

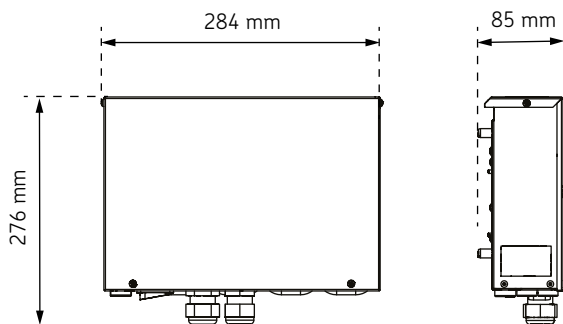

LT

TECHNINIAI DUOMENYS	
Darbinė įtampa	400 V / 415 V 3 N-
Dažnis	50 / 60 Hz
Maks. galia	11 (3 x 3,6) kW
Apsaugos klasė	IPX5
Maks. saugiklis (400 V / 415 V 3 N-)	3 x 16 A

Min. maitinimo laidas	5 x 1,5 mm ²
Laikymo temperatūra	0 ... +50 °C
Aplinkos temperatūra	10 ... +70 °C
MATMENYS	
Aukštis	276
Plotis	284
Gylis	85
Svoris	1,8 kg
MONTAVIMAS > 7.3.1. Valdymo pulto montavimas	
Minimalūs gaminio vietos reikalavimai	300 x 350 mm ²
Montavimo tipas	Ant sienos > 7.3.1. Valdymo pulto montavimas
Įrengimas saunoje	taip
Montavimo paviršiaus temperatūra	maks. 70 °C
Įrengimo saunoje aukštis	maks. 400 mm
Atstumas iki saunos krosnelės saunoje	ne mažiau kaip 1000 mm
Temperatūros diapazono nustatymas	40 ... +110 °C
Krosnelės jutiklio tipas	WX248M / SP248M (125 °C)
Suolo jutiklio tipas	Pasirinktinai
Maks. jutiklio kabelio ilgis	10 m
Jutiklio matmenys	51 x 73 x 27 mm
Valdymo kabelis prie valdymo pulto 5 m	SP311
Šviesa (230 V AC 1 N)	max. 100 W
Ventiliatorius (230 V AC 1 N)	max. 100 W

5.3. Valdymo pulto specifikacijos

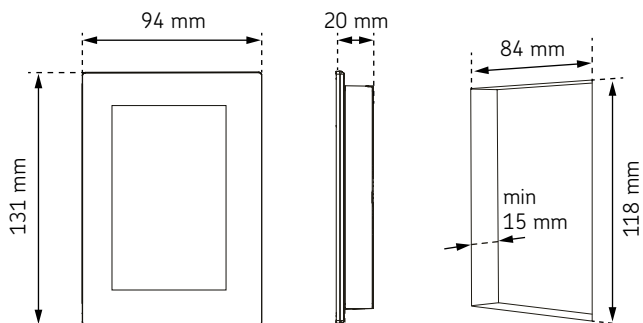

ĮRENGIMO DUOMENYS	
Pavadinimas	„Fenix“ valdymo pultas
Aplinkos temperatūra	nuo -10 iki +75 °C
Oro drėgnis	ne daugiau kaip 99 RH
Apsaugos klasė	IPX4
Veikimo įtampa	12–24 V nuolatinė srovė, ne daugiau kaip 3 W
Energijos suvartojimas	apie 600 mW
Jungiamasis kabelis RJ10, 4 poliai Jungtis: +12 VDC, GND, RS485A+B	ne daugiau kaip 10 m
„WiFi“ tinklas	2,4 GHz (802,11 b/g/n)
Greitis [Mbps]	žemyn 0,6, aukštyn 0,2
Prievadai (turi būti atviri)	8883, 443, 8443
MATMENYS	
Aukštis	131 mm
Plotis	94 mm
Gylis	20 mm
Svoris	204 g
MONTAVIMAS	
Išpjovimo matmenys	84 x 118 x 15
Montavimo tipas	montuojamas įleidžiant, montuojamas ant paviršiaus
Įrengimas saunoje	tik įleistinis
Įrengimo saunoje aukštis	maks. 1200 mm (skydo temperatūra maks. 75 °C)
Atstumas iki saunos krosnelės saunoje	ne mažiau kaip 1000 mm

LT

6. PRIEŠ ĮRENGIMĄ

6.1. Tinkamos saunos krosnelės pasirinkimas

Atidžiai pasirinkite saunos krosnelės modelį. Nepakankamai galingas saunos krosnelės reikia kaitinti ilgiau ir aukštesnėje temperatūroje, dėl to ilgainiui sutrumpėja jų naudojimo laikas.

- Pasirinkite tokią saunos krosnelę, kurios galia tinka jūsų saunos patalpai. Kiekvieno saunos krosnelės modelio patalpos dydžio intervalai nurodyti svetainėje > 5.1. *Krosnelės specifikacijos*. Informaciją apie medžiagų ir izoliacijos įtaką reikiama saunos krosnelės galiai žr. > 6.1.1 *Saunos krosnelės galia*.
- Jei reikia pagalbos renkantis saunos krosnelę, kreipkitės į pardavėją, gamyklos atstovą arba apsilankykite mūsų svetainėje (www.harvia.com).

6.1.1 Saunos krosnelės galia

Nuo saunos tūrio ir konstrukcijos priklauso, kokia turi būti krosnelės galia. Galios poreikis padidėja, jei saunoje yra langų arba šilumą kaupiančių paviršių, pvz., plytinių, betoninių, arba masyvių rąstų.

- Kai sienos ir lubos apkaltos plokštėmis, o už jų yra pakankama izoliacija, saunos krosnelės galia nustatoma pagal saunos tūrį.
- Neizoliuoti sienų paviršiai (plytų, stiklo blokelių, stiklo, betono, plytelių ir kt.) padidina saunos krosnelės galios poreikį. Kiekvienam neizoliuotos sienos kvadratiniam metrui prieš saunos tūrio pridėkite po 1,2 m³. Pavyzdžiui, 10 m³ saunos patalpai su stiklinėmis durimis reikalinga maždaug tokia galia kaip 12 m³ saunos patalpai.
- Jei saunos sienos yra rąstinės, saunos tūrį padauginkite iš 1,5. > 5.1. *Krosnelės specifikacijos*

6.2. Saunos patalpos izoliacija, medžiagos ir konstrukcija

PASTABA. Pasitarkite su priešgaisrinėmis institucijomis, kurias ugniasienės dalis galima izoliuoti. Naudojami dūmtraukiai neturi būti izoliuoti.

PASTABA. Lengva tiesiai ant sienos ar lubų paviršiaus įrengta apsauga gali kelti gaisro pavojų.

PASTABA. Ant saunos grindų patekęs vanduo turi būti nukreiptas į grindų šulinėlį.

- 50–100 mm storio izoliacinė vata. Saunos patalpa turi būti kruopščiai izoliuota, kad saunos krosnelės naudojama galia būtų pakankamai maža.
- Drėgmės barjeras, pvz., aliuminio popierius. Blizgančioji popieriaus pusė turi būti nukreipta į saunos vidų. Siūles sandariai užklijuokite aliuminio juosta.
- Tarp drėgmės barjero ir plokštės turi būti paliktas maždaug 10 mm ventiliacijos tarpas (rekomenduojama).
- Turi būti naudojamos lengvos 12–16 mm storio plokštės. Prieš pradėdami tvirtinti plokštes, patikrinkite įrenginių elektros laidų prijungimą ir saunos krosnei bei plautams reikalingus sienų sutvirtinimus.
- Tarp sienų ir lubų plokščių turi būti paliktas maždaug 3 mm ventiliacijos tarpas.
- Saunos aukštis paprastai yra 2100–2300 mm. Mažiausias aukštis priklauso nuo saunos krosnelės. Atstumas tarp viršutinio plauto ir lubų neturi viršyti 1200 mm.
- Naudokite keramines grindų dangas ir tamsias jungiamąsias medžiagas. Nuo akmenų atspalaidavusios dalelės ir saunos vandenyje esantys teršalai jautresnę grindų dangą gali sutepti ir (arba) pažeisti.

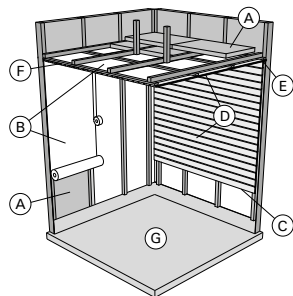

6.3. Saunos patalpos vėdinimas

- Oras saunos patalpoje turi pasikeisti šešis kartus per valandą.
- **Mechaninė ventiliacija:** Tiekiamo oro ventiliacijos anga turi būti viršutinėje pirties dalyje, kad netrikdytų temperatūros jutiklio funkcijos. > 7.4. *Kaip sumontuoti temperatūros jutiklį*
- **Slėginė ventiliacija:** Tiekiamo oro ventiliacijos angą reikia įrengti po pirties krosnele arba šalia jos. Tiekiamo oro ventiliacijos angos skersmuo turi būti nuo 50 mm iki 100 mm.
- Ištraukiamo oro ventiliacijos anga: Ištraukiamo oro ventiliacijos angą įrenkite kuo toliau nuo saunos krosnelės ir kuo arčiau grindų. Ištraukiamo oro ventiliacijos angos skersmuo turi būti dvigubai didesnis už paduodamo oro ventiliacijos angos skersmenį.
- Galima naudoti išleidimo vožtuvą (uždaromas šildymo ir pirtinimosi metu). Sauną taip pat galima išdžiovinti po pirtinimosi paliekant atviras saunos duris.
- Jei ištraukiamo oro ventiliacijos anga yra prausyklos pusėje, saunos durų slenkstis turi būti ne mažesnis kaip 100 mm. Privaloma mechaninė ištraukiamoji ventiliacija.

7. ĮRENGIMAS

7.1. Saugūs krosnelės atstumai



ĮSPĖJIMAS! Gaisro pavojus. Visada laikykitės instrukcijoje nurodytų verčių.

- Įrenginys turi būti sumontuotas taip, kad atlikus montavimo darbus įspėjamieji tekstai būtų lengvai įskaitomi.
- Jei aplink krosnelę įrengtas apsauginis turėklas, būtina laikytis krosnelės arba apsauginio turėklo montavimo instrukcijoje nurodytų saugių atstumų.

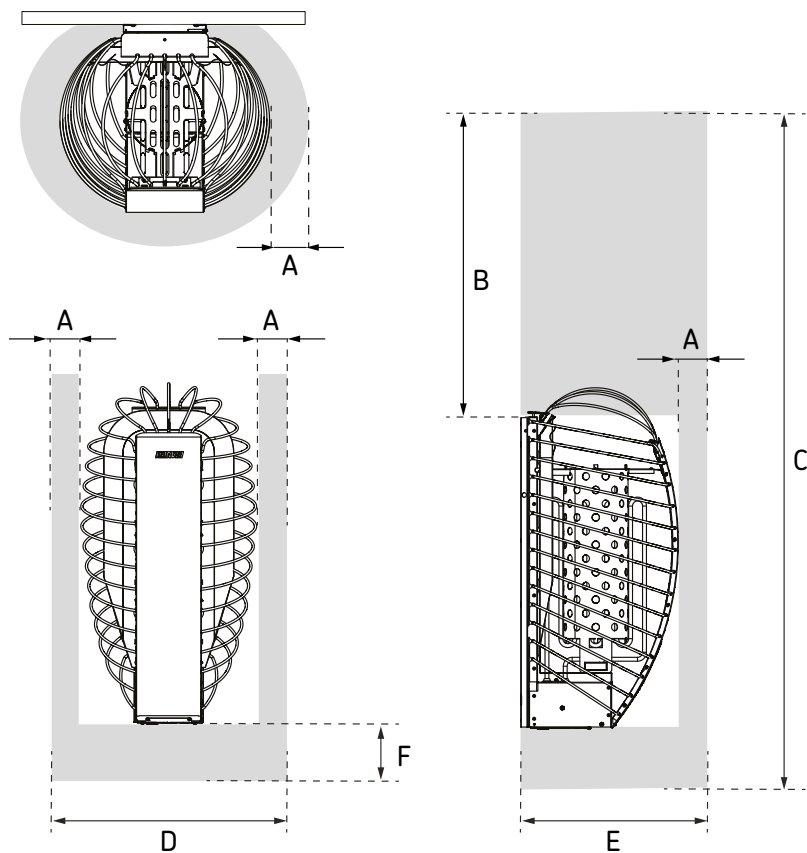

LT

	A (min. mm)	B (min. mm)	C (min. mm)	D (min. mm)	E (min. mm)	F (mm)
HSP604MFC	60	900	1900	505	395	100–300
HSP904MFC	80	900	1900	545	415	100–300

1 pav. Saugūs krosnelės atstumai

7.2. Kaip sumontuoti sieninį laikiklį

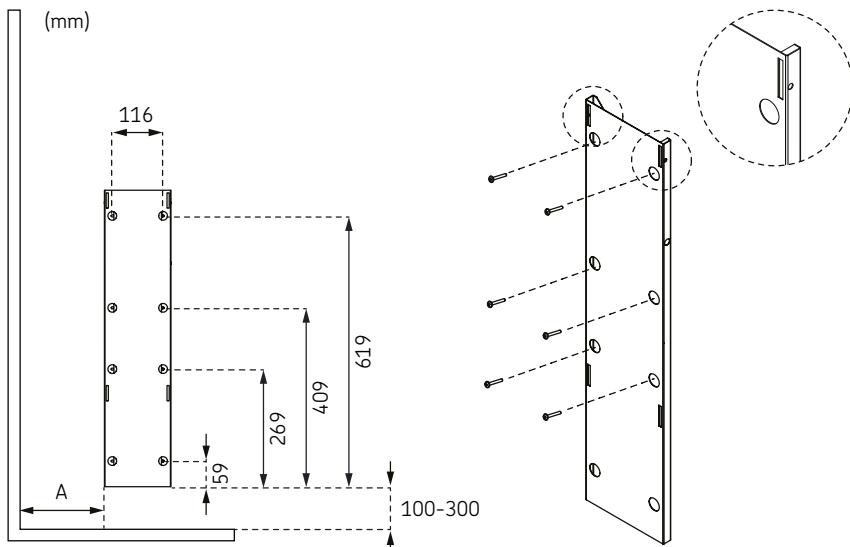

	A (min. mm)
HSP604MFC	min. 177 mm
HSP904MFC	min. 197 mm

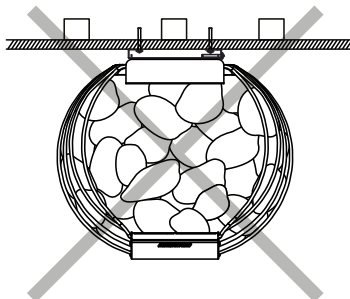
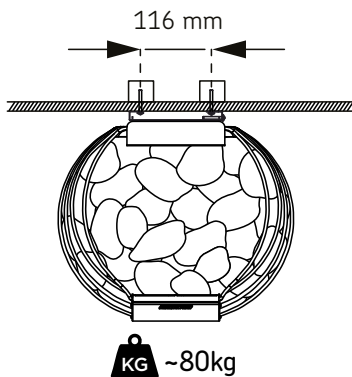

LT

7.3. Kaip sumontuoti valdymo pultą (IPX5)

IPX5 valdymo pultas gali būti montuojamas įvairiose aplinkose, atsižvelgiant į toliau nurodytas vietas sąlygas.

A. Įrengimas saunos patalpoje

- Laikykitės nurodymų, pateiktų skyriuje > 5.2. *Valdymo pulto specifikacijos*
- Pasirinkite kuo vėsesnę ir sausesnę vietą.
- Laikykitės visų minimalaus ir maksimalaus atstumo reikalavimų.
- Saugiai pritvirtinkite valdymo pultą prie sienos. > 7.3.1. *Valdymo pulto montavimas*

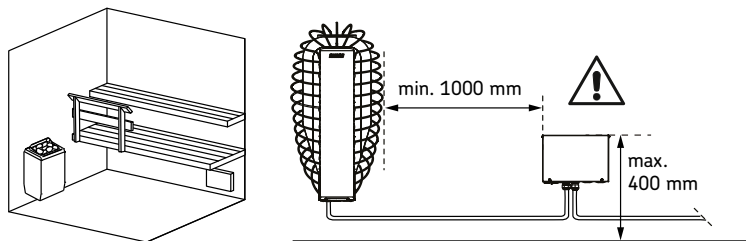

B. Įrengimas sausoje vietoje už saunos patalpos ribų

- Laikykitės nurodymų, pateiktų skyriuje > 5.2. *Valdymo pulto specifikacijos*
- Saugiai pritvirtinkite valdymo pultą prie sienos. > 7.3.1. *Valdymo pulto montavimas*

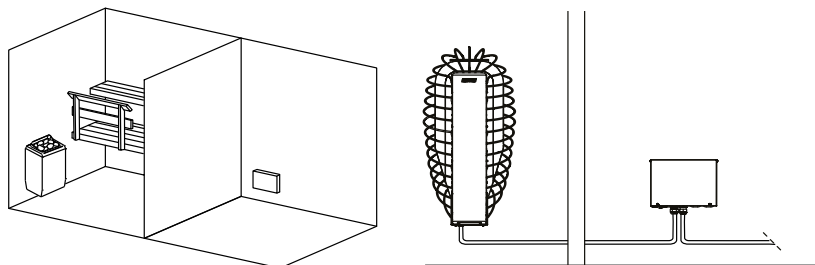

LT

C. Įrengimas lauke

- Laikykitės nurodymų, pateiktų skyriuje > 5.2. *Valdymo pulto specifikacijos*
- Valdymo pulto negalima montuoti lauke be apsauginio gaubto.
- Venkite didelio šalčio ir tiesioginių saulės spindulių.
- Jei yra mechaninių pažeidimų rizika, prietaisas turi būti nuo jų apsaugotas.
- Saugiai pritvirtinkite valdymo pultą prie sienos. > 7.3.1. *Valdymo pulto montavimas*

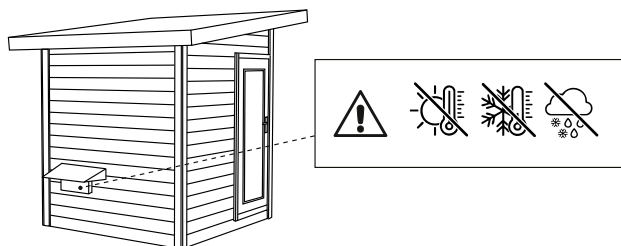

7.3.1. Valdymo pulto montavimas

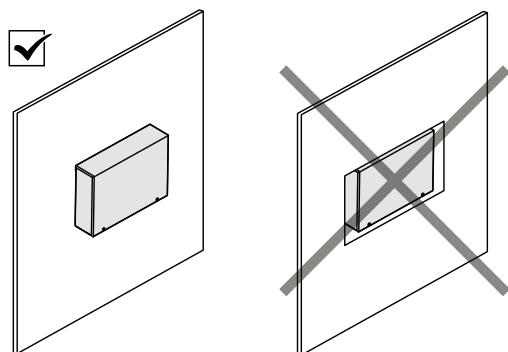
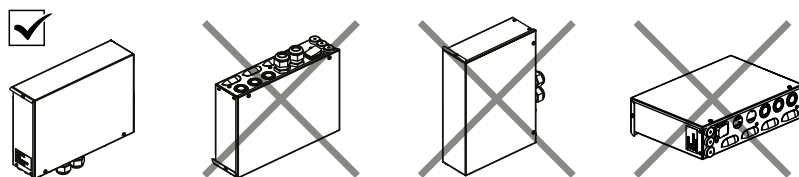
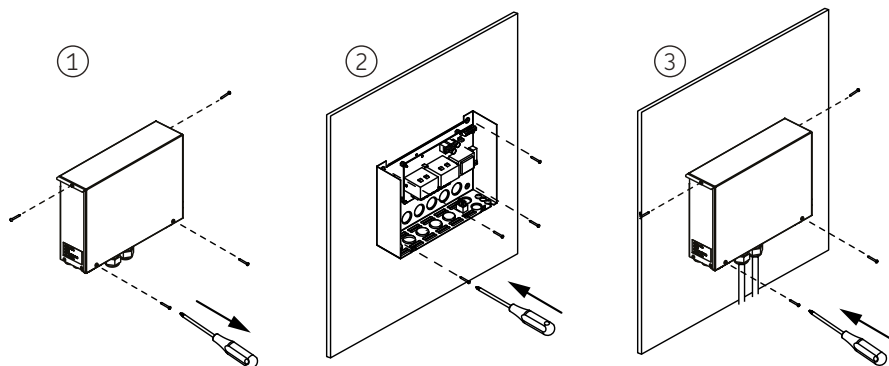

⚠️ ATSARGIAI! Prietaisas gali būti sugadintas. Neįmontuokite maitinimo pulto į sieną, nes dėl to gali pernelyg įkaisti ir būti pažeisti jo vidiniai komponentai.

⚠️ ATSARGIAI! Prietaisas gali būti sugadintas. Kabelių riebokšliai neturi būti nukreipti į viršų! Baigę prijungimo darbus, priveržkite kabelių riebokšlių varžtus, kad būtų užtikrintas sandarumas.



LT

7.4. Kaip sumontuoti temperatūros jutiklį

-  Temperatūros jutiklis turi apsaugą nuo perkaitimo, kuri užtikrina krosnelės ir saunos saugumą.
-  Temperatūros jutiklis visada turi būti sumontuotas nurodytoje vietoje. Jei nesilaikoma minimalaus atstumo iki tiekiamo oro ventiliacijos angos, reikia keisti vėdinimo sistemą!
-  Nesumontuokite tiekiamo oro ventiliacijos angos taip, kad oro srautas vėsintų šilumos jutiklį.

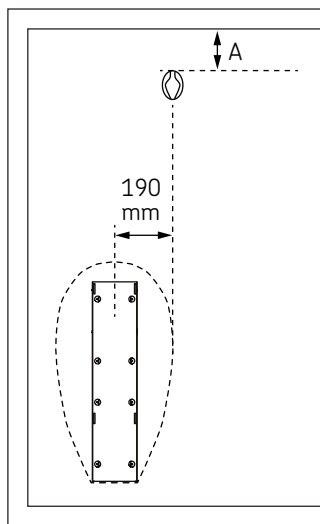

	A (mm)
HSP604MFC	50
HSP904MFC	100

LT

2 pav. Minimalūs saugūs atstumai iki temperatūros jutiklio

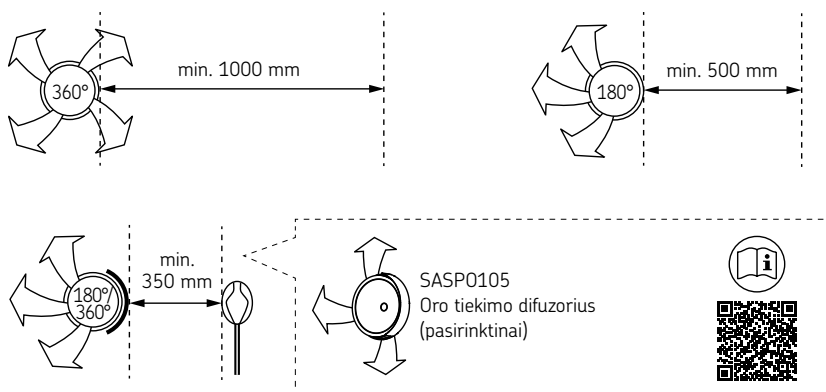

3 pav. Mažiausias atstumas nuo tiekiamo oro ventiliacijos angos iki temperatūros jutiklio

7.5. Kaip sumontuoti valdymo pultą



ĮSPĖJIMAS! Galima nudegti. Laikykitės montavimo sąlygų, ypač montuodami pačioje saunoje. Netinkamai padėtas valdymo skydelis gali labai įkaisti ir palietus jį galima nudegti!



ĮSPĖJIMAS! Įrenginys gali būti sugadintas. Valdymo skydelio darbus galima atlikti tik naudojant įprastą atsuktuvą. Nenaudokite elektrinio atsuktuvo.

DĖMESIO! Trikščiai gali pabloginti signalo perdavimą. Valdymo kabelis turi būti nutiestas atskirai nuo kitų tinklo ir valdymo kabelių.

- Laikykitės nurodymų, pateiktų skyriuje > 5.3. *Valdymo pulto specifikacijos*
- „Fenix“ valdymo skydelis yra atsparus purlams, todėl jį galima montuoti tiek išorėje, tiek pačioje saunoje. Nejrenkite skydelio lauke be jokio dangčio.
- Naudojant kabelių vamzdelius sienų konstrukcijose, kabelį galima nutiesti paslėptai iki valdymo pulto montavimo vietos, ne didesniu kaip 10 metrų atstumu nuo maitinimo bloko.
- Užtikrinkite, kad skydelio temperatūra niekada nepakiltų aukščiau nei 75 °C.
- Saugiai pritvirtinkite valdymo pultą prie sienos > 7.5.1. *Valdymo pulto montavimas įleidžiant*, > 7.5.2. *Valdymo pulto montavimas ant paviršiaus*

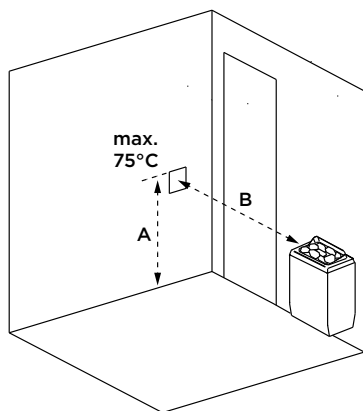

LT

	A (maks. mm)	B (min. mm)
HSP604MFC	1200 (skydo temperatūra maks. 75 °C)	500 *)
HSP904MFC	1200 (skydo temperatūra maks. 75 °C)	1000

*) Mažoje saunoje, kurioje yra < 7 kW krosnelė, valdymo pultą galima įrengti 500 mm atstumu nuo krosnelės.

7.5.1. Valdymo pulto montavimas įleidžiant

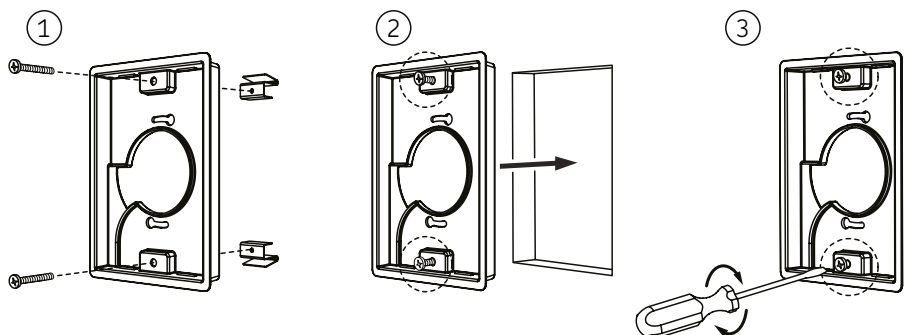
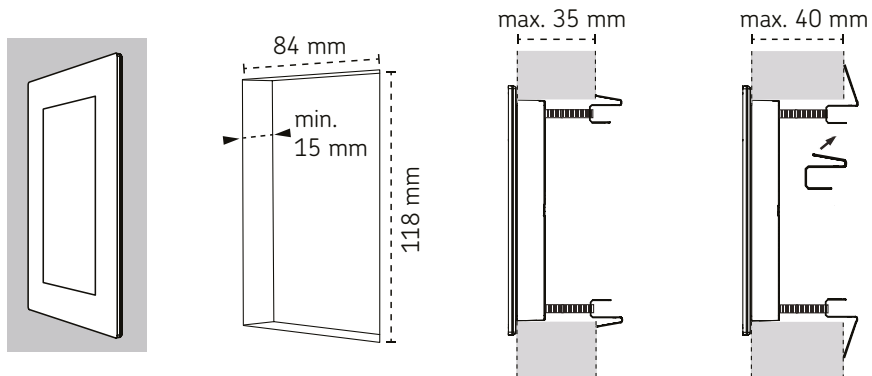

LT

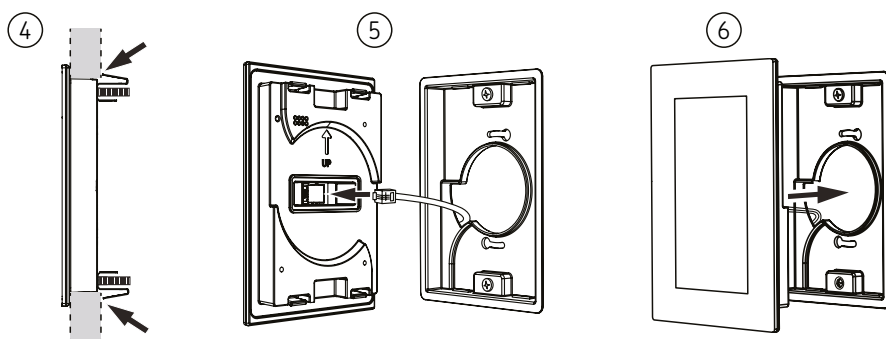

7.5.2. Valdymo pulto montavimas ant paviršiaus

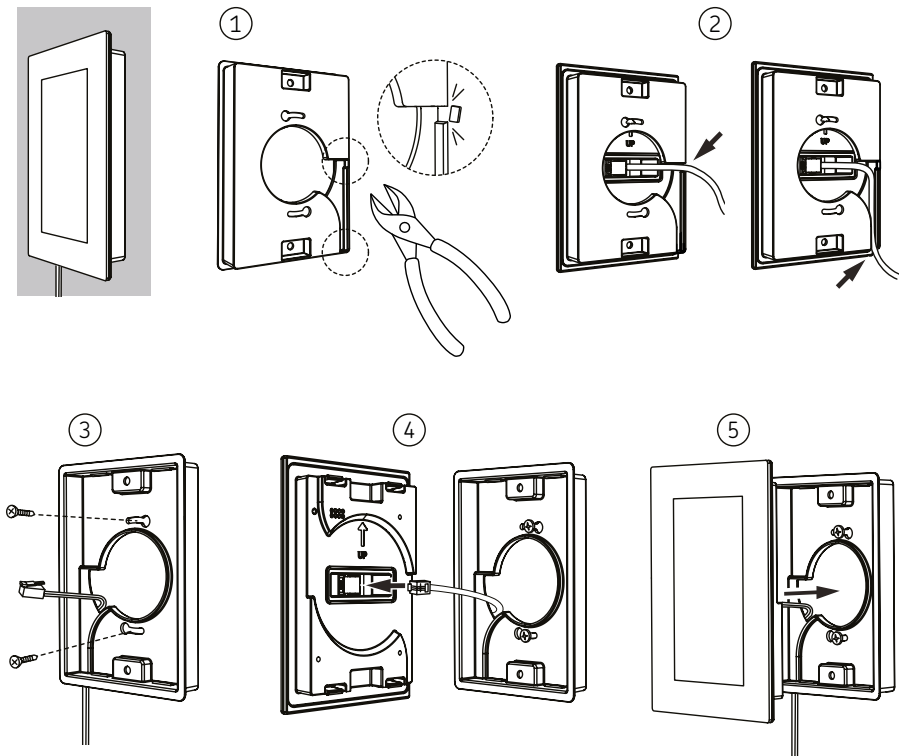

7.6. Elektros jungtys



Saunos šildytuvą prie elektros tinklo gali prijungti tik kvalifikuotas elektrikas pagal galiojančias taisykles.

- Saunos krosnelė iš dalies stacionariai prijungiama prie jungčių dėžutės, esančios ant saunos sienos. Jungčių dėžutė turi būti atspari purlslams ir turi būti ne aukščiau kaip 500 mm virš grindų.
- Jungiamasis kabelis turi būti guminis H07RN-F tipo arba lygiavertis. **PASTABA Draudžiama kaip saunos krosnelės prijungimo kabelį naudoti PVC izoliuotą kabelį, nes jis nėra atsparus šilumai.**
- Jei prijungimo arba elektros instaliacijos kabeliai yra saunoje arba saunos sienose daugiau kaip 1000 mm aukštyje virš grindų, su apkrova jie turi būti atsparūs ne mažesnei kaip 170 °C temperatūrai (pvz., kabeliai su silikoniniu apvalkalu). Elektros įranga, sumontuota aukščiau nei 1000 mm virš saunos grindų, turi būti sertifikuota naudoti esant 125 °C aplinkos temperatūrai (pažymėta T125).
- Saunos patalpos apšvietimą galima prijungti taip, kad jį būtų galima valdyti iš valdymo pulto. (Ne daugiau kaip 100 W.)

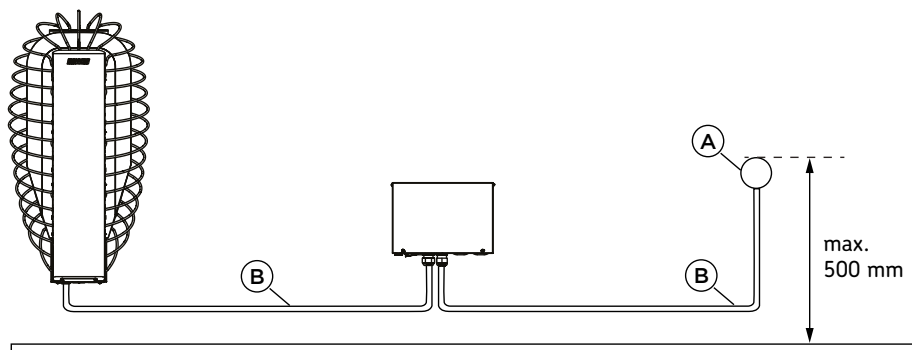

LT

- | |
|--------------------|
| A. Jungčių dėžutė |
| B. Jungties laidas |

7.6.1. Elektrinės saunos krosnelės izoliacijos varža



Neprijunkite elektrinio šildytuvo maitinimo per liekamosios srovės relę.

Atliekant galutinį elektros instaliacijos patikrinimą, matuojant pirties krosnelės izoliacijos varžą, gali būti nustatytas „nuotėkis“ dėl į kaitintuvų izoliacinę medžiagą iš oro įsigirusios drėgmės (sandėliuojant ir (arba) transportuojant). Drėgmė iš kaitintuvų pasišalina po kelių kaitinimo ciklų

7.6.2. Krosnelės elektros jungtys

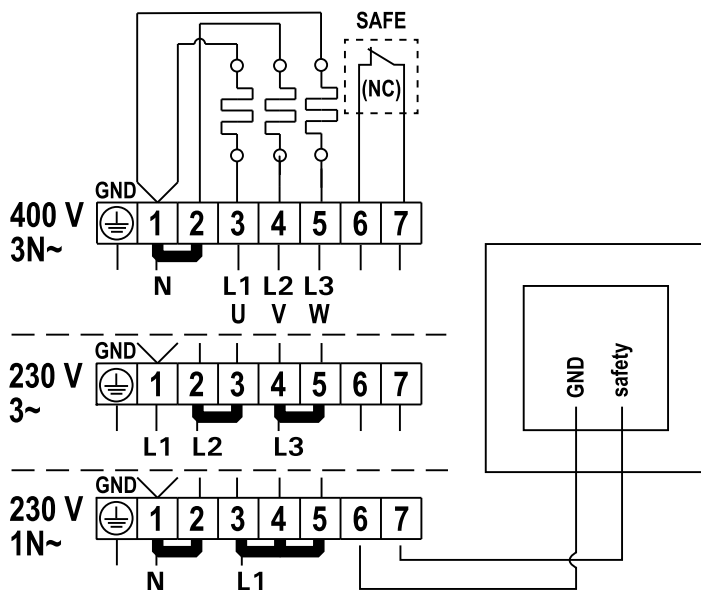
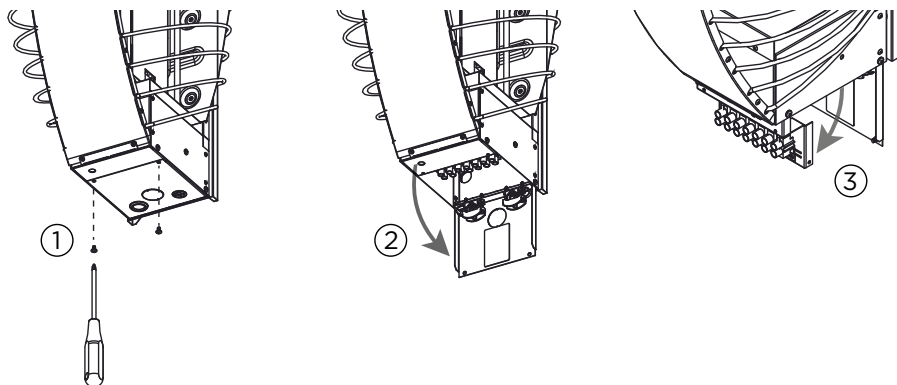

LT

7.6.3. Valdymo pulto elektros jungtys

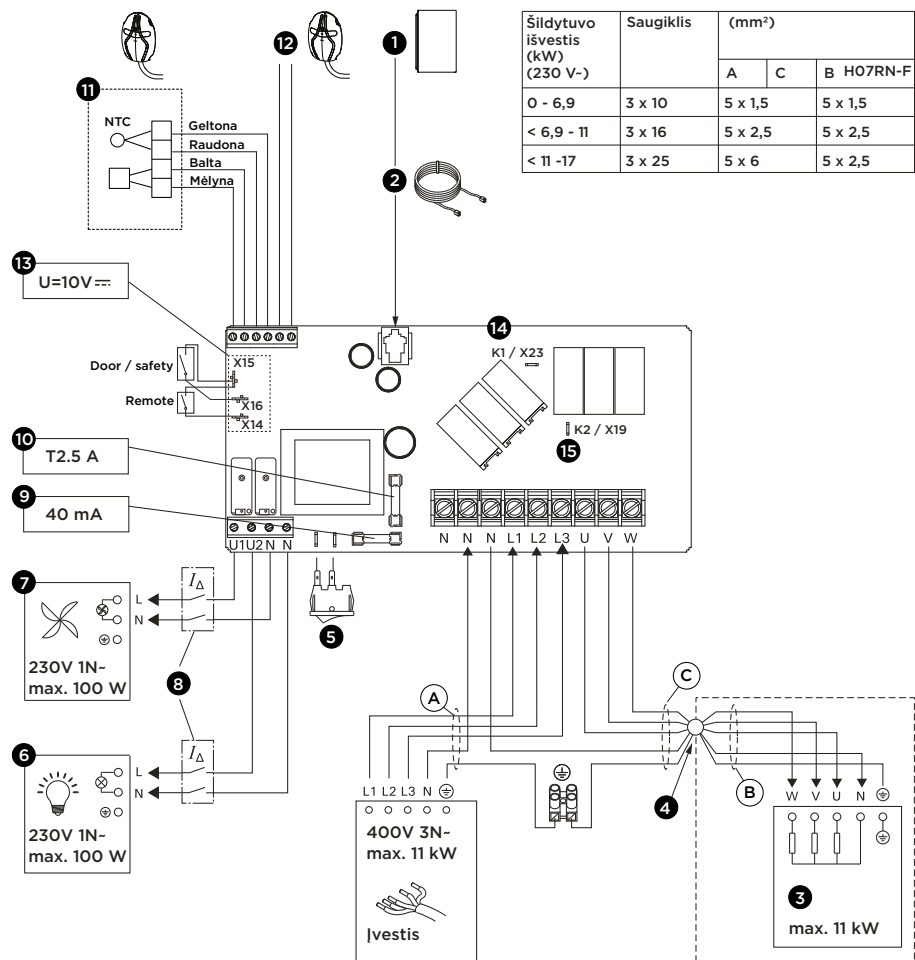

1. Valdymo pultas
2. Valdymo kabelis
3. Šildytuvai
 - X14: nuotolinio jungimo ir išjungimo jungiklis
 - X15: N
 - X16: saugos arba durų jungiklis
4. Jungčių dėžutė
5. Pagrindinis jungiklis
6. Apšvietimas (Pasirinktinai)
7. Ventilatorius (Pasirinktinai)
8. Likutinės srovės įtaisas (RCD)
9. Elektroninės kortelės saugiklis (Lėtas)
10. Relės išvesties saugiklis (Keraminis, lėtas)
11. Temperatūros jutiklis
12. Drėgmės ir temperatūros jutiklis (neprivaloma)
13. Apsaugos įtaisų kontaktai
 - K1 = ST1 papildomo prietaiso valdymas (daugiausia – 100 W) (papildoma, naudoti būtina su saugikliu)
 - K2 = U = ST2

$$K1+W+U1+U2 = \text{maks. } 3680 \text{ W (L1)}$$

7.7 Kaip pritvirtinti krosnelę prie sieninio laikiklio

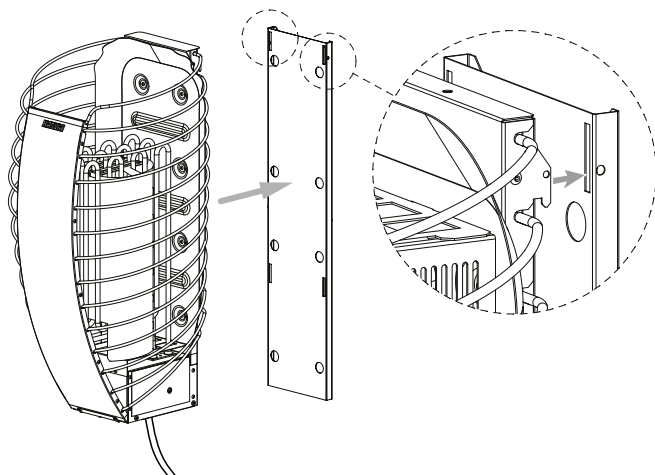

7.8. Saunos akmenys



Saunos krosnelės akmenys yra svarbūs saunos krosnelės saugumui. Garantija galioja tik tada, kai naudotojas yra atsakingas už tinkamą akmenų vietos priežiūrą, atitinkančią specifikacijas ir instrukcijas.



ĮSPĖJIMAS! Gaisro pavojus. Saunos krosnelės akmenų erdvėje ar šalia jos nedėkite jokių daiktų, galinčių pakeisti per saunos krosnelę praeinančio oro kiekį ar kryptį.



ĮSPĖJIMAS! Gaisro pavojus. Jei kaitintuvas neapsuptas akmenimis, jis gali pavojingai įkaitinti medžiagas, esančias net ir už saunos krosnelės saugaus atstumo. Įsitinkinkite, kad iš už akmenų nesimato kaitintuvų.

LT

- Tinkami saunos akmenys > 5.1. Krosnelės specifikacijos
- Dekoratyvinius akmenis galima dėti tik viršutiniame sluoksnyje. Dekoratyviniai akmenys turi būti išdėstyti laisvai, taip užtikrinant pakankamą oro cirkuliaciją. Dekoratyvinius akmenis išdėliokite taip, kad jie nesiliestų su kaitintuvais.
- Garantija netaikoma defektams, atsiradusiems dėl dekoratyvinių akmenų ar gamintojo nerekomenduotų pirties akmenų naudojimo.
- Prieš dėdami į krosnelę akmenis, nuplaukite nuo jų susikaupusias dulkes.
- Ant krosnelės akmenų nemeskite.
- Akmenis sudėkite taip, kad jie remtųsi vienas į kitą, o ne visu svoriu remtųsi į kaitinimo elementus.
- Kaitinimo elementus paremkite akmenimis, kad elementai stovėtų vertikaliai tiesiai.
- Rekomenduojame saugoti keletą papildomų akmenų, kad galėtumėte pakeistumėte sulūžusius arba pridėtumėte, jei akmenų kaitrumas laikui bėgant mažėtų.

7.8.1. Kaip sudėti saunos akmenis



Įspėjimas. Dėdami akmenis į saunos krosnelę visada mėvėkite apsaugines pirštines. Metalinių dalių briaunos gali būti aštrios, prie jų prisilietus galima įsijauti.

1. Pradėkite nuo didžiausių akmenų, dėdami juos apačioje ir šonuose. Tai užtikrina tinkamą ventilaciją ir sudaro tvirtą pagrindą akmeninei erdvei.
2. Pačius plokščiausius akmenis glaudžiai priglauskite prie išorinio korpuso, sudėliodami juos taip, kad už rėmo nesimatytų kaitintuvų. Tankus akmenų sluoksnis neleidžia tiesioginiam spinduliuojančiam karščiui perkaitinti šalia esančių medžiagų.
3. Laisvai išdėliojus akmenis viduryje, oras lengvai cirkuliuos krosnelėje ir gerai įkaitins pirtį bei pirties akmenis.
4. Virš oro kanalo akmenis išdėliokite laisvai. Čia rekomenduojama naudoti apvalius akmenis. Laisvas išdėstymas ir apvalios formos užtikrina tinkamą oro srautą per krosnelę.
5. Pasirūpinkite, kad akmenys būtų išdėstyti taip, kad negalėtų iškristi iš krosnelės.

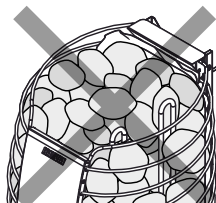
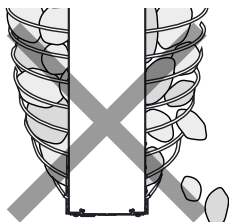
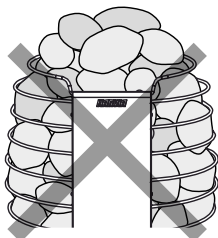
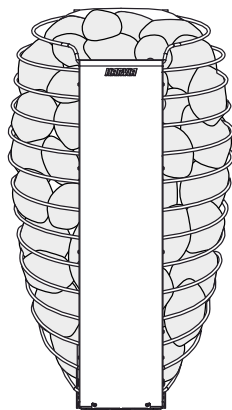
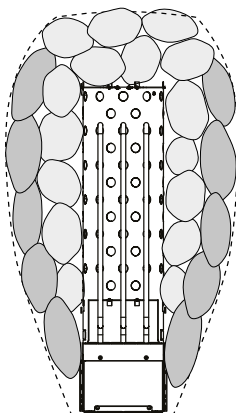
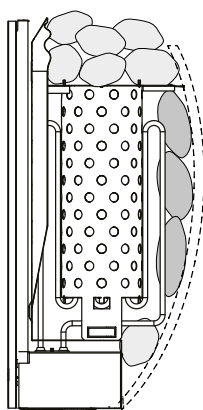
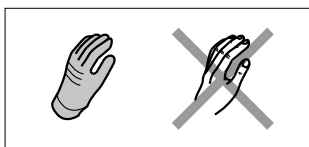

7.9 Kaip įrengti saugos įtaisą



ĮSPĖJIMAS! Gaisro pavojus. Įsitikinkite, kad šildytuvo akmenys neužstoja saugos įtaiso judėjimo žemyn.

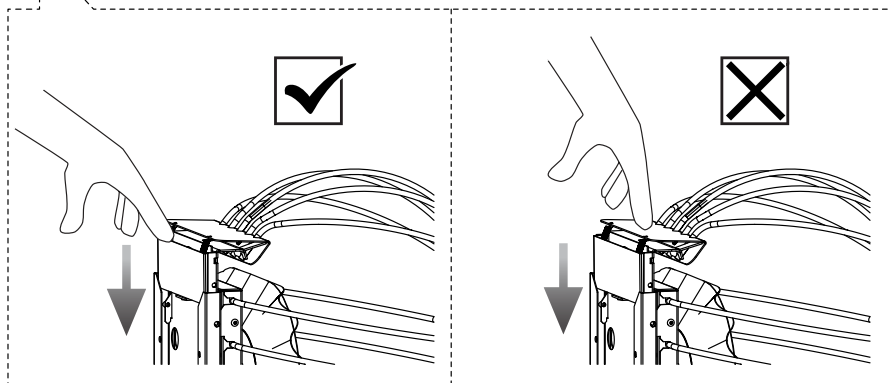
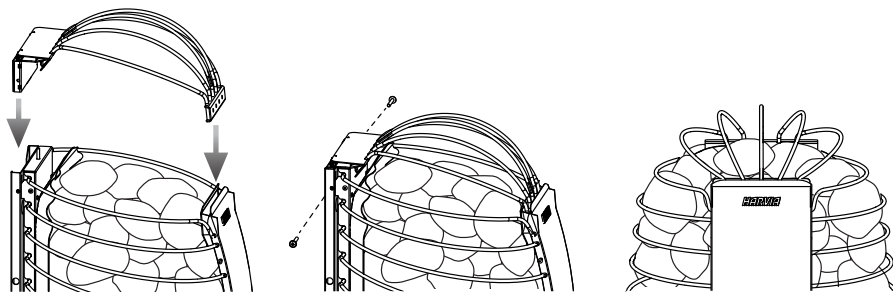

LT

Sumontavę saugos įtaisą, išbandykite jį spausdami žemyn. Tinkamai veikiantis įtaisas, kai paspaudžiamas ir vėl atleidžiamas, išleidžia aiškų spragtelėjimo garsą.

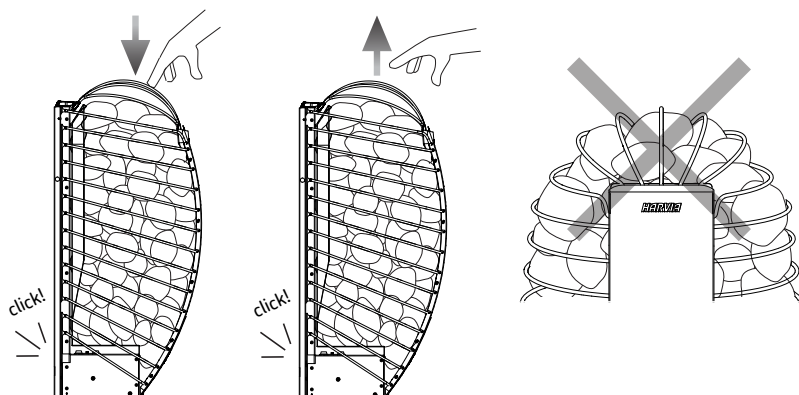

7.10. Kaip nustatyti gaminį

- Kai įrenginys prijungtas prie maitinimo šaltinio ir įjungtas pagrindinis saunos krosnelės jungiklis, valdymo pultas veikia budėjimo režimu ir yra paruoštas darbui. Vykdykite ekrane rodomus nurodymus.
- Įrenginys padės atlikti optimalų saunos nustatymo procesą.
- Susiejimas ir programinės įrangos atnaujinimas turi būti atliekamas tik tada, kai pulto aplinkos temperatūra neviršija 40 °C

7.10.1. Nustatymo procesas

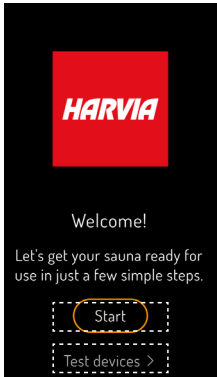
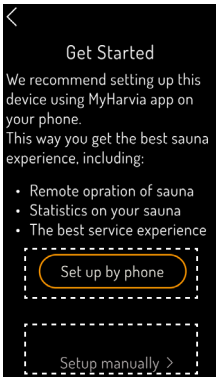
1 žingsnis	
	<p>Pradžia Kaip nustatyti gaminį galutiniam naudotojui Reikalingas „WiFi“ ryšys. Prietaisas nurodys, kaip atlikti nustatymo procesą.</p> <p>Bandymo prietaisai Elektrikas gali išbandyti gaminį. Naudojami funkcionalumui be „WiFi“ ryšio patikrinti ir įdiegtiems įrenginiams konfigūruoti. Skirta elektrikams, kurie neatliks viso nustatymo. Atlikus bandymą, prietaisas grįžta į nustatymo ekraną.</p> <p>ĮSPĖJIMAS! Gaisro pavojus. Prieš įjungdami saunos krosnelę, visada įsitikinkite, kad ant jos ar saugiu atstumu nuo jos nėra jokių daiktų.</p>
2 žingsnis	
	<p>Nustatymas telefonu (rekomenduojama) Atlikite tolesnius nustatymus programėlėje „MyHarvia“* > 8.1.3. <i>Kaip prisijungti prie programėlės „MyHarvia“</i></p> <p>Atsisiųskite programėlę iš programėlių parduotuvės. Taip pat galite naudoti „Fenix“ diegimo metu rodomą QR kodą, kad gautumėte tiesioginę nuorodą į programėlę.</p> <p>* Dėmesio! Dėl vietinių apribojimų programėlę „MyHarvia“ galima atsisiųsti ne visose šalyse.</p> <p>Nustatymas rankiniu būdu Jei norite naudoti valdymo pultą be programėlės. Atlikite kitus nustatymus valdymo pulte: Laikas – data – temperatūros matavimo vienetas – krosnelės modelis – saugos įtaisas – papildomi įtaisai</p> <p>Kad galėtumėte naudotis naujausiais patobulinimais ir saugumo atnaujinimais, rekomenduojame bent kartą per ketvirtį užmegzti „WiFi“ ryšį.</p>

3 žingsnis

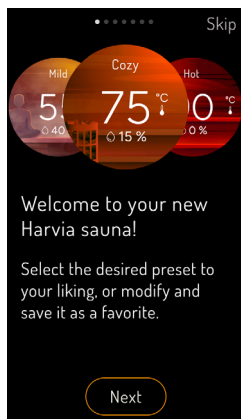

Nustatymo pabaiga

baigus nustatymą, vedlys nurodys, kaip paleisti įrenginį.

Funkcijos ir iš anksto nustatyti profiliai (švelnus - jaukus - karštas) yra paaiškinti, juos vėliau galima koreguoti.

7.10.2. Nustatymai

Nustatymai	Parinktys	Pastaba.
Temperatūros diapazono nustatymas	30–110 °C	rekomenduojama 50–90 °C
Reguliuojamas kaitinimo laiko limitas	2–6, 12, 18, 24 h	rekomenduojama 2 val.
Reguliuojamas iš anksto nustatytas laikas	0–24 h	
Saugos įtaisai	Durų jutiklis	Šiame prietaise yra integruotas apsauginis išjungiklis. Nuotoliniam naudojimui reikalingas saugos įtaisas.
	Apsauginis išjungiklis <input checked="" type="checkbox"/>	
	Nėra saugos įtaisų	Nuotolinis naudojimas išjungtas
Šviesa	taip	

LT

8. NAUDOJIMO INSTRUKCIJA

8.1 „Fenix“ valdymo pultas

- „Fenix WiFi“ jutkinio ekrano valdymo skydelis sukurtas patogiam naudojimuisi sauna. Yra iš anksto nustatyti profiliai, kurie padeda lengvai ir patogiai valdyti sauną.
- „Fenix WiFi“ jutkinio ekrano valdymo skydelį galima sujungti su programėle „MyHarvia“. Pavyzdžiui, naudodami programėlę iš bet kur ir bet kada galite matyti saunos krosnelės būseną, saunos temperatūrą ir likusį kaitinimo laiką.
- Kad galėtumėte naudotis „MyHarvia“ programėle, reikia patikimo WLAN ryšio.
- Įrenginys turi būti prijungtas prie „Wi-Fi“, kad jame visada būtų naujausia programinės įrangos versija. Taip užtikrinamas optimalus našumas ir sklandus darbas be trikdžių.
- Jei prietaisas naudojamas be nuolatinio „Wi-Fi“ ryšio, rekomenduojame bent kartą per ketvirtį atnaujinti programinę įrangą, kad galėtumėte naudotis naujausiais patobulinimais ir saugumo atnaujinimais.

8.1.1. Veikimas

- Spustelėkite mygtukus, kad sužinotumėte jų funkcijas.
- Palietę norimą funkciją, pateksite į atitinkamą nustatymo sritį
- **Atkreipkite dėmesį! Ilustracija yra tik simbolinis paveikslėlis – priklausomai nuo įrenginio ir prijungto valdymo pulto režimo, matomos ne visos funkcijos**

1. Meniu
2. Laikas
3. Dabartinė drėgmė (jutiklio vertė)
4. Dabartinė temperatūra (jutiklio vertė)
5. Kaitinimo laiko būsena
6. Pasirinkta temperatūra (tikslinė vertė)
7. Pasirinkta drėgmė (tikslinė vertė)
8. Pulsuojantis žiedas rodo, kad krosnelė įjungta
9. Šviesa – įjungta / išjungta
10. Laikmačio funkcijos
11. Įjungta / išjungta

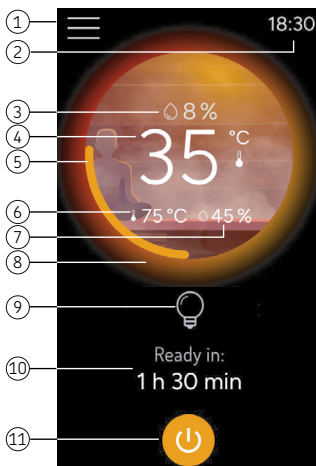

8.1.2. Meniu nustatymai

Ekranų užraktas	Ekranų užraktą galima sukonfigūruoti (PIN) ATKREIPKITE DĖMESĮ! Jei tris kartus įvestas neteisingas PIN kodas, prieš bandydami dar kartą, turite palaukti vieną minutę.
Valdymo pulto nustatymai	<ul style="list-style-type: none">• „WiFi“ nustatymai, kalbos, vienetai• Ekranų nustatymai• Data ir laikas• Gamyklinių nustatymų atkūrimas• Nustatymo vedlio palietimas

Saunos nustatymai	<ul style="list-style-type: none"> • Naudojimas nuotoliniu būdu • Atmintis elektros energijos tiekimo sutrikimams (įjungta / išjungta) <ul style="list-style-type: none"> – Įjungta: sustabdžius / nutrūkus elektros energijos tiekimui, valdymo pultas įsijungia automatiškai. – Išjungta: sistema išjungta dėl sustabdymo. Norint sistemą paleisti iš naujo, reikia paspausti įjungimo / išjungimo mygtuką <p>Įsitikinkite, kad stebite krosnelę po išsijungimo, jei nustatymas yra „įjungta“. ATKREIPKITE DĖMESI! Pagal regionines taisykles gali būti neleidžiama naudoti nustatymo „įjungta“.</p> <ul style="list-style-type: none"> • Sausinimo programa (įjungta / išjungta) • Papildomi nustatymai (maksimalus įjungimo laikas, poilsio laikas ir t. t.)
Informacija	Programinės įrangos versija, „Wifi“ signalo stiprumas ir kt.
Statistika	Informacija (bendras įjungimo laikas, bendras naudojimosi sauna laikas, saunos seansai)
Prisijungti prie „MyHarvia“	Pakartotinai prijungti įrenginį
Pakartoti paleidimą	Galite pakartoti / dar kartą peržiūrėti paleidimą

8.1.3. Kaip prisijungti prie programėlės „MyHarvia“

1. Atsisiuntę programėlę „MyHarvia“, vadovaukitės joje pateiktais nurodymais*.
2. Sukurkite ir užregistruokite naują „MyHarvia“ paskyrą ir sutikite su būtinomis sąlygomis. PIN kodą gausite į savo e. pašto adresą (patikrinkite ir šlamšto aplanką).
3. Sėkmingai prisijungę pridėkite savo sauną pasirinkdami įrenginį „Fenix“.
4. Pradėkite susiejimą valdymo pulte ir mobiliojoje programėlėje.
5. Patvirtinkite „Bluetooth“ susiejimo užklausą ir pasiruoškite „WiFi“ slaptažodį.

* **Dėmesio! Dėl vietinių apribojimų programėlę „MyHarvia“ galima atsisiųsti ne visose šalyse.**

LT

8.2. Kaip naudoti saunos krosnelę



ĮSPĖJIMAS! Prieš įjungdami saunos krosnelę arba įjungdami nuotolinio valdymo funkciją, visada įsitikinkite, kad ant jos ar saugiu atstumu nuo jos nėra jokių daiktų.



Būtina patikrinti, ar krosnelė išsijungė pasibaigus įjungimo laikui, ar buvo išjungta rankiniu būdu.

- Pirmą kartą naudojant saunos krosnelę ir akmenis atsiranda kvapų, kuriems pašalinti saunos patalpa reikia gerai išvėdinti.
- Jei saunos krosnelė yra saunos patalpai tinkamos galios, gerai izoliuota saunos patalpa iki reikiamos temperatūros įkaista maždaug per valandą. Saunos krosnelės akmenys paprastai įkaista per tą patį laiką kaip ir saunos patalpa.

8.2.1. Krosnelė įjungta

Šildytuvą įjunkite paspausdami šildytuvo įvesties / išvesties mygtuką valdymo pulte.

- Kai saunos patalpoje pasiekiama norima temperatūra, kaitintuvai automatiškai išsijungia. Norint palaikyti norimą temperatūrą, krosnelė automatiškai įjungia ir išjungia kaitintuvus tam tikrais laikotarpiais.

8.2.2. Krosnelė išjungta

Krosnelė išsijungia ir persijungia į budėjimo režimą, kai

- paspaudžiamas įvesties / išvesties mygtukas
- baigiasi įjungimo laikas
- įvyksta klaida > 10. *Trikčių šalinimas*

8.3. Naudojimas nuotoliniu būdu



ĮSPĖJIMAS! Gaisro pavojus. Prieš įjungdami saunos krosnelę arba įjungdami nuotolinio valdymo funkciją, visada įsitikinkite, kad ant jos ar saugiu atstumu nuo jos nėra jokių daiktų.



Pagal gaminio standartą IEC/EN 60335 -2-53, reguliuojantį elektrines saunos krosneles, valdymo pultas gali būti naudojamas nuotoliniu būdu valdyti krosnelę, jei krosnelės ar saunos patalpos duryse yra įrengtas saugos įtaisas (durų jungiklis arba apsauginis išjungiklis).

- **Įjungimo / išjungimo nuotolinis jungiklis.** Norint nuotoliniu būdu valdyti šildytuvo maitinimo įvadą, šildytuve galima įrengti įjungimo / išjungimo nuotolinį jungiklį (pvz., pastatų automatika).
- **Iš anksto nustatytas laikas.** Jei krosnelė yra įjungta iš anksto nustatytu uždelimo laiku, jos negalima valdyti nuotoliniu jungikliu. Praėjus nustatytam uždelimo laikui ir įjungus krosnelę, ją galima išjungti nuotoliniu jungikliu.
- **Poilsio laikotarpis (6 val.).** Naudojant nuotoliniu būdu, poilsio laikotarpis neleidžia krosnei veikti šešias valandas nuo išjungimo. Tai yra funkcija, apsauganti nuo perkaitimo ar sugadinimo. Pasibaigus poilsio laikui, krosnelę galima įjungti nuotoliniu būdu. Laikykitės vietos reikalavimų.

LT

8.3.1. Apsauginis išjungiklis

- Šiame prietaise yra integruotas apsauginis išjungiklis.
- Apsauginis išjungiklis apsaugo nuo kaitinimo, jei ant prietaiso viršaus padėtas daiktas, pvz., rankšluostis, kuris gali kelti gaisro pavojų.
- Nuotoliniam naudojimui reikalingas saugos įtaisas.

8.4. Vandens pylimas ant akmenų



Nenaudokite didesnio nei 0,2 litro talpos kaušo. Jei ant saunos krosnelės iš karto užpilama per daug vandens, užviręs vanduo gali aptaškyti saunoje esančius žmones.



Kad išvengtumėte nudegimų pavojaus, nepilkite vandens ant saunos krosnelės, jei šalia jos kas nors yra.

- Kaitinant sauną oras joje išdžiūsta. Todėl reikia padidinti drėgmę ant saunos krosnies akmenų pilant vandenį.
- Kiekvienas žmogus savaip jaučia karščio ir drėgmės poveikį, todėl eksperimentuokite ir raskite sau tinkamiausią temperatūrą ir drėgmę.
- Stenkitės vandenį pilti tik ant saunos krosnelės akmenų.

8.4.1. Reikalavimai vandens kokybei

- Saunoje naudojamas vanduo turi tenkinti buitinio vandens kokybės reikalavimus > 1 lentelė. *Reikalavimai vandens kokybei.*
- Galima naudoti tik saunos vandeniui skirtas aromatinės medžiagas. Laikykitės aromatinių medžiagų naudojimo instrukcijų.

Vandens savybės	Poveikis	Rekomendacija
Organiniai teršalai	Spalva, skonis, nuosėdos	<12 mg/l
Geležies kiekis	Spalva, kvapas, skonis, nuosėdos	<0,2 mg/l
Mangano kiekis (Mn)	Spalva, kvapas, skonis, nuosėdos	<0,10 mg/l
Vandens kietumas: pagrindinės sudedamosios dalys yra kalcis (Ca) ir magnis (Mg)	Nuosėdos	Ca: <100 mg/l Mg: <100 mg/l
Chloridinis vanduo	Korozija	Cl: <100 mg/l
Chloruotas vanduo	Rizika sveikatai	Draudžiama naudoti
Jūros vanduo	Greita korozija	Draudžiama naudoti
Arseno ir radono koncentracija	Rizika sveikatai	Draudžiama naudoti

1 lentelė. *Reikalavimai vandens kokybei*

9. REGULIARI PRIEŽIŪRA

Pirties krosnelė

- Kartais nuvalykite saunos krosnelę drėgna šluoste, kad pašalintumėte dulkes ir nešvarumus. Jei reikia, naudokite švelnius ploviklius. Valydami nenaudokite tekančio vandens.
- Prieš pradėdami valyti įsitikinkite, kad įrenginys yra visiškai atvėsęs.

Saunos krosnelės akmenys

- Dėl intensyvaus šiluminio ciklo saunos krosnelės akmenys naudojimo metu palaipsniui yra ir trupa. Akmenis keiskite ne rečiau kaip kartą per metus arba dažniau, jei sauna naudojama labai dažnai.
- Taip pat pašalinkite susikaupusias akmenų nuolaužas ir pakeiskite suskilusius akmenis. Taip bus užtikrinta, kad saunos krosnelės garinimo savybės išliks nepakitusios ir nekils perkaitimo pavojaus.
- Retkarčiais patikrinkite, ar akmenų kaitrumo lygis išliko nepakitęs. Įsitikinkite, kad kaitintuvų laikui bėgant nesimato. Tikėtina, kad akmenų kaitrumo lygis sumažės maždaug per du mėnesius po jų išdėliojimo.







Valdymo pultas

- Prietaisui nereikia jokios techninės priežiūros. Gaminį valykite šiek tiek drėgna, minkšta šluoste. Naudokite tik vandenį arba švelnias valymo priemones, niekada nenaudokite tirpiklių ar šėdinančių cheminių medžiagų. Labai šurkščios šluostės gali subraižyti paviršių.
- Atnaujijimas atliekamas automatiškai, kai prietaisas prijungiamas prie „Wi-Fi“.

10. TRIKČIŲ ŠALINIMAS



Visus techninės priežiūros darbus, kuriems reikia specialių įgūdžių, turi atlikti išmokytas specialistas.

Aprašymas	Priežastis / ištaisymas
    	<ul style="list-style-type: none">• Ekrane bus rodomos klaidos ir įspėjimai. Kai gedimas bus pašalintas, spauskite OK arba „Delete“ ir tęskite. Jei klaida pasikartoja, kreipkitės į tiekėją arba naudodamiesi nuoroda peržiūrėkite dažniausiai užduodamus klausimus (DUK). 
Nepavyksta prisijungti prie „Wi-Fi“	<ul style="list-style-type: none">• Įsitikinkite, kad „Wi-Fi“ tinklo, prie kurio jungiatės, signalas yra stiprus. Tinklo pavadinime negali būti jokių specialiųjų simbolių.
Nustatymo metu „Wi-Fi“ ryšys nutrūksta	<ul style="list-style-type: none">• „Wi-Fi“ tinklo pavadinime yra neleisčių simbolių.
Nepavyksta prisijungti prie „Wi-Fi“ / „Wi-Fi“ ryšys nutrūksta nustatymo metu	<ul style="list-style-type: none">• „Wi-Fi“ moduliui reikalinga prieiga prie 8883 prievado (saugus MQTT), kuris turi būti atidarytas ugniasienėje. Be to, turi būti galimybė naudotis tinklo laiko protokolo (NTP) serveriais. Taip pat patikrinkite, ar neužblokuoti kiti prievada, ypač 443, 8443 ir 8883.

„WiFi“ neprisijungia po maitinimo sutrikimo	<ul style="list-style-type: none"> • Išjunkite ir įjunkite saunos valdymo pulto maitinimą.
„Fenix“ valdymo skydelis neįsijungia	<ul style="list-style-type: none"> • Įjunkite pagrindinį maitinimo bloko arba krosnelės jungiklį. Patikrinkite valdymo kabelį.
„Fenix“ valdymo skydelis darbo metu išsijungia.	<ul style="list-style-type: none"> • Patikrinkite įrengimo sąlygas, ar valdymo skydelio arba maitinimo bloko temperatūra nėra per aukšta.
Saunos krosnelė neįkaista.	<ul style="list-style-type: none"> • Patikrinkite, ar nėra suveikę saunos krosnelės saugikliai elektros skyde. • Patikrinkite, ar įjungtas saunos krosnelės maitinimo kabelis. • Patikrinkite, ar nėra suveikusi apsauga nuo perkaitimo
Saunos patalpa įkaista lėtai. Ant saunos krosnelės pilamas vanduo greitai atvėsina akmenis.	<ul style="list-style-type: none"> • Patikrinkite, ar nėra suveikę saunos krosnelės saugikliai elektros skyde. • Patikrinkite, ar įjungus saunos krosnelę kaitintuvai švyti. • Nustatykite aukštesnę temperatūrą • Patikrinkite, ar saunos krosnelės galia nėra per maža. <ul style="list-style-type: none"> > 6.1. <i>Tinkamos saunos krosnelės pasirinkimas</i> > 6.1.1 <i>Saunos krosnelės galia</i> • Patikrinkite, ar teisinga pirties patalpos ventiliacija. <ul style="list-style-type: none"> > 6.3. <i>Saunos patalpos vėdinimas</i>
Saunos patalpa greitai įkaista, tačiau akmenys nespėja įkaisti. Ant saunos krosnelės pilamas vanduo neišgaruoja, o teka per akmenis.	<ul style="list-style-type: none"> • Patikrinkite, ar saunos krosnelės galia nėra per didelė. <ul style="list-style-type: none"> > 6.1. <i>Tinkamos saunos krosnelės pasirinkimas</i> > 6.1.1 <i>Saunos krosnelės galia</i> • Patikrinkite, ar teisinga pirties patalpos ventiliacija. <ul style="list-style-type: none"> > 6.3. <i>Saunos patalpos vėdinimas</i>
Plokštės ar kitos šalia saunos krosnelės esančios medžiagos greitai patamsėja.	<ul style="list-style-type: none"> • Patikrinkite, ar tenkinami reikalavimai dėl saugaus atstumo. > 7.1. <i>Saugūs krosnelės atstumai</i> • Patikrinkite saunos akmenis. Per tankiai sudėti akmenys, ilgainiui nusėdę akmenys arba netinkamos rūšies akmenys gali trukdyti tekėti orui per krosnelę, todėl aplinkinės medžiagos gali perkaisti. <ul style="list-style-type: none"> > 7.8. <i>Saunos akmenys.</i> • Įsitikinkite, kad iš už akmenų nesimato kaitintuvų. Jei jie matosi, sudėkite akmenis iš naujo taip, kad kaitintuvai būtų visiškai uždengti. <ul style="list-style-type: none"> > 7.8. <i>Saunos akmenys.</i> <p>Atkreipkite dėmesį! Normalu, kad mediniai saunos paviršiai laikui bėgant patamsėja. Tamsėjimą gali pagreinti</p> <ul style="list-style-type: none"> • saulės šviesa; • pirties krosnelės šiluma; • sienų paviršių apsauginės medžiagos (apsauginės medžiagos yra mažai atsparios karščiui); • nuo saunos krosnelės akmenų atspalaiduojančios ir su oro srovėmis kylančios smulkios dalelės.

Saunos krosnelė skleidžia kvapą	<ul style="list-style-type: none"> • Žr. punktą > 8.2. <i>Kaip naudoti saunos krosnelę</i> • Karšta saunos krosnelė gali sustiprinti ore esančius kvapus, tačiau pati sauna ar krosnelė kvapų negeneruoja. Pavyzdžiai: dažai, klijai, kaitinimo aliejus ir prieskoniai.
Saunos krosnelė skleidžia triukšmą	<ul style="list-style-type: none"> • Retkarčiais pasitaikančių garsų priežastis paprastai būna karštyje suskylantys akmenys. • Triukšmą gali sukelti ir šiluminis saunos krosnelės dalių plėtimasis saunos krosnelei kaistant.

10.1. Kaip iš naujo nustatyti apsaugą nuo perkaitimo



Prieš paspaudžiant grįžties mygtuką reikia nustatyti suveikimo priežastį.

- Temperatūros jutiklis turi apsaugą nuo perkaitimo, kuri užtikrina krosnelės ir saunos saugumą. Jei jutiklio aplinkos temperatūra pakyla per aukštai, apsaugos nuo perkaitimo įtaisas išjungia šildytuvo maitinimą. Apsaugos nuo perkaitimo nustatymas iš naujo parodytas > 5 pav. *Kaip iš naujo nustatyti apsaugą nuo perkaitimo*

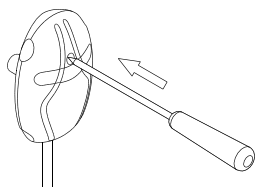

5 pav. *Kaip iš naujo nustatyti apsaugą nuo perkaitimo*

LT

11. ATSARGINĖS DALYS

spareparts.harvia.com



12. GARANTIJOS SĄLYGOS

www.harvia.com



Harvia Spirit

Электрическая каменка для сауны
Руководство по установке и
эксплуатации

HARVIA

Sauna & Spa

Let's sauna.

Артикул №	Тип	Мощность
HSP604MFC	SP60FC	6.0 kW
HSP904MFC	SP90FC	9.0 kW

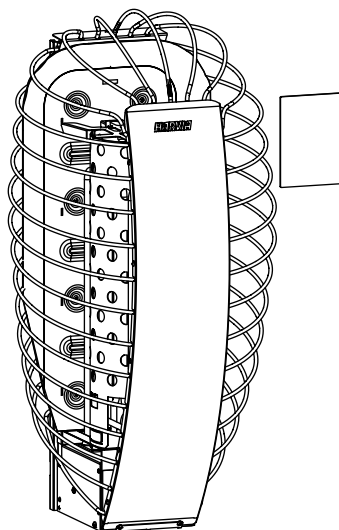

RU



Поздравляем с отличным выбором каменки!

Оптимальная работа и срок службы каменки Harvia достигается при ее эксплуатации и техобслуживании в соответствии с инструкциями настоящего руководства. Перед установкой и использованием каменки ознакомьтесь с настоящим руководством. Сохраните настоящее руководство для использования в дальнейшем. Руководство по установке и эксплуатации также доступно на нашем веб-сайте www.harvia.com.

Декларация соответствия ЕС

Компания Harvia Finland Oy заявляет, что данное изделие соответствует требованиям следующих документов:

- Директива по низковольтному оборудованию 2014/35/EU (LVD)
- Директива по радиооборудованию 2014/53/EU (RED)
- Директива по электромагнитной совместимости 2014/30/EU (EMC)
- Директива об ограничении использования опасных веществ 2011/65/EU (RoHS)

Полный текст Декларации соответствия ЕС доступен по ссылке:



CONTENTS

1. РУКОВОДСТВО ПО БЕЗОПАСНОСТИ	4
1.1. Предупреждающие и информационные символы.....	4
1.2. Безопасность при сборке.....	4
1.3. Безопасность при эксплуатации и купании.....	6
2. КОМПЛЕКТ ПОСТАВКИ	8
3. ПРЕДПОЛАГАЕМОЕ ИСПОЛЬЗОВАНИЕ ИЗДЕЛИЯ	8
4. ПРИМЕР УСТАНОВКИ	9
5. ТЕХНИЧЕСКИЕ ХАРАКТЕРИСТИКИ МОДЕЛИ	9
5.1. Технические характеристики – Обогреватель.....	10
5.2. Технические характеристики – Блок управления.....	11
5.3. Технические характеристики – Панель управления.....	13
6. ПЕРЕД УСТАНОВКОЙ	14
6.1. Выберите подходящую каменку.....	14
6.1.1. Мощность каменки	14
6.2. Изоляция парильни, материалы и конструкция.....	14
6.3. Вентиляция в парильне	15
7. УСТАНОВКА	16
7.1. Безопасное расстояние для каменки	16
7.2. Установка настенного крепления.....	17
7.3. Установка блока управления (IPX5).....	18
7.3.1. Установка блока управления	19

7.4. Установка датчика температуры.....	20
7.5. Установка панели управления.....	21
7.5.1. Монтаж панели управления – скрытый монтаж.....	22
7.5.2. Монтаж панели управления – поверхностный монтаж.....	23
7.6. Электрические соединения.....	24
7.6.1. Сопrotивление изоляции электрической каменки.....	24
7.6.2. Электрические соединения – каменка.....	25
7.6.3. Электрические соединения – блок управления.....	26
7.7. Монтаж каменки на настенное крепление.....	27
7.8. Камни для каменки.....	27
7.8.1. Как разместить камни для каменки.....	28
7.9. Установка защитного устройства.....	29
7.10. Как настроить изделие.....	30
7.10.1. Процесс установки.....	30
7.10.2. Настройки.....	31
8. РУКОВОДСТВО ПО ЭКСПЛУАТАЦИИ.....	32
8.1. Панель управления Fenix.....	32
8.1.1. Эксплуатация.....	32
8.1.2. Настройки меню.....	33
8.1.3. Подключение к приложению MuHarvia.....	33
8.2. Использование каменки.....	34
8.2.1. Включение нагревательного прибора.....	34
8.2.2. Выключение нагревательного прибора.....	34
8.3. Дистанционное управление.....	34
8.3.1. Предохранительный выключатель.....	35
8.4. Выливание воды.....	35
8.4.1. Требования к качеству воды.....	35
9. РЕГУЛЯРНОЕ ТЕХОБСЛУЖИВАНИЕ И УХОД.....	36
10. УСТРАНЕНИЕ НЕПОЛАДOK.....	36
10.1. Сброс устройства защиты от перегрева.....	39
11. ЗАПАСНЫЕ ЧАСТИ.....	39
12. УСЛОВИЯ ГАРАНТИИ.....	39

1. РУКОВОДСТВО ПО БЕЗОПАСНОСТИ

1.1. Предупреждающие и информационные символы



Перед использованием устройства внимательно ознакомьтесь с инструкциями и мерами предосторожности.



ВНИМАНИЕ! Несоблюдение данных мер предосторожности может привести к серьезным травмам или смерти.



ОСТОРОЖНО! Несоблюдение данных предупреждений может привести к легким или серьезным травмам.



Не накрывать!



Остерегайтесь паров горячей воды при использовании прибора

1.2. Безопасность при сборке

- Это изделие предназначено для нагрева парильни до необходимой температуры, создания влажности при наливании воды на камни каменки и управления функциями сауны. Изделие не должно использоваться для других целей!
- Подключать устройство к электросети может только квалифицированный электрик в соответствии с действующими нормами. Лицо, ответственное за установку устройства, должно предоставить пользователю инструкцию по установке и эксплуатации, поставляемую вместе с устройством, а также провести необходимое обучение, прежде чем передавать результаты работы по установке.
- Перед обслуживанием всегда отключайте прибор от сети!
- Перед установкой и вводом в эксплуатацию осмотрите устройство на предмет видимых повреждений. Если устройство повреждено, не приступайте к его установке.
- Всегда придерживайтесь значений, указанных в руководстве по эксплуатации каменки. Отклонение от них может привести к возгоранию.
- Не подключайте электричество к электрической каменке через устройство защитного отключения. Проверьте местные требования.

- В помещении сауны можно устанавливать только одну электрическую каменку, если иное не указано в инструкции.
- Устройство должно быть установлено таким образом, чтобы после установки предупредительные надписи оставались легко читаемыми.
- Каменку или устройство нельзя устанавливать в нишу в стене, если в руководстве по эксплуатации не указано иное.
- Если вокруг каменки установлено защитное ограждение, необходимо соблюдать безопасные расстояния, указанные для каменки или в инструкции по установке защитного ограждения.
- При необходимости установки аксессуаров каменки всегда следуйте инструкциям по установке и эксплуатации соответствующих аксессуаров.
- Обеспечьте достаточную вентиляцию в парильне (воздух должен обновляться шесть раз в час).
- Не размещайте устройство приточной вентиляции таким образом, чтобы поток воздуха охлаждал термостат (см. инструкцию по установке термостата).
- Если сетевой шнур поврежден, то во избежание опасных ситуаций произвести его замену должен либо производитель, либо представитель сервисной службы, либо иное лицо соответствующей квалификации.
- Из-за термической хрупкости кабеля с ПВХ-изоляцией запрещено использовать в качестве соединительных кабелей для каменки.
- При установке каменки обязательно проверьте состояние коммутаторов в соединительной коробке. Мы рекомендуем пользоваться винтовыми соединениями. Избегайте разъемов с подпружиненными контактами!
- Если устройство используется в общественной сауне без таймера, световой индикатор мощности должен быть размещен в комнате, из которой используется прибор.
- Обязательно носите защитные перчатки при установке и обслуживании печи, а также при добавлении камней.
- Полностью закрывайте нагревательные элементы камнями; не накрытый раскаленный нагревательный элемент может стать причиной пожара!
- Не размещайте в пространстве для камней и рядом с ним никаких предметов или устройств, которые могут повлиять на объем или направление воздушного потока, проходящего через печь.

1.3. Безопасность при эксплуатации и купании

- Дети в возрасте 8 лет и старше, а также лица с ограниченными физическими, сенсорными или умственными способностями или с недостаточным опытом и знаниями могут использовать это устройство при условии, что они находятся под присмотром или проинструктированы о безопасном использовании устройства и понимают связанные с этим риски.
- Детям не разрешается играть с устройством. Дети не должны чистить прибор или проводить его техническое обслуживание без присмотра.
- Соблюдайте осторожность при эксплуатации нагретой каменки. Камни и металлические элементы каменки достаточно горячие, чтобы вызвать ожог.
- Перед включением каменки всегда проверяйте, чтобы на ней или рядом с ней не было посторонних предметов.
- При первом нагреве каменки обеспечьте достаточную вентиляцию, так как она может источать неприятный запах.
- Не лейте сразу много воды на печь, так как из-за этого могут образоваться обжигающие брызги.
- Не лейте воду на печь, если рядом с ней кто-то находится.
- Не используйте ковш объемом более 0,2 л.
- Не используйте воду другого типа, кроме той, что указана в руководстве к печи.
- Если вы собираетесь использовать ароматизаторы для воды, то применяйте только те, которые предназначены для саун, и следуйте инструкциям по их применению.
- Длительное пребывание в горячей сауне повышает температуру тела, что может быть опасно.
- Не подпускайте детей к печи.
- Не оставляйте в сауне без присмотра детей, людей с ограниченными возможностями передвижения, инвалидов и других слабых людей.
- Проконсультируйтесь с врачом, если у вас есть какие-либо ограничения по здоровью, связанные с посещением сауны.
- Будьте осторожны при передвижении в сауне, так как скамейки и пол могут быть скользкими.
- Не посещайте горячую сауну, если находитесь под воздействием алкоголя, лекарств, наркотиков или любых других одурманивающих веществ.
- Не спите в нагретой сауне.
- Морской климат и другие влажные климатические условия могут вызвать коррозию металлических поверхностей печи.

- Из-за риска возгорания не используйте сауну в качестве сушилки для белья. Высокая влажность также может повредить электрические приборы.
- Не сбрасывайте защиту от перегрева нажатием кнопки сброса до тех пор, пока не будет установлена причина ее срабатывания. Сброс защиты от перегрева должен выполняться только квалифицированным специалистом по обслуживанию, если в инструкции не указано иное.
- По истечении времени работы убедитесь, что каменка точно выключилась и перестала нагреваться.
- Горячие каменные осколки, падающие из печи, могут повредить напольное покрытие и привести к возникновению пожара.
- В общественных саунах, где каменка используется без таймера или непрерывно в течение более длительного времени, чем позволяет установленный на заводе таймер на каменке или пульте управления, необходимо постоянно следить за работой устройства.
- Перед повторным включением или дистанционным включением каменки следует всегда осматривать помещение парильни и зону вокруг каменки.
- Перед переводом устройства в режим ожидания для дистанционного управления или работы по предварительному расписанию необходимо всегда проверять помещение парильни и условия работы каменки.
- Согласно стандарту IEC/EN 60335-2-53 для каменок с электрическим нагревом, блоки управления с функцией дистанционного запуска могут использоваться для управления и регулирования работы каменки, если на каменке или двери сауны установлен соответствующий механизм защитного отключения (дверца или предохранительный выключатель).
- Все операции по обслуживанию, требующие специальных навыков, должны выполняться квалифицированным специалистом.

2. КОМПЛЕКТ ПОСТАВКИ

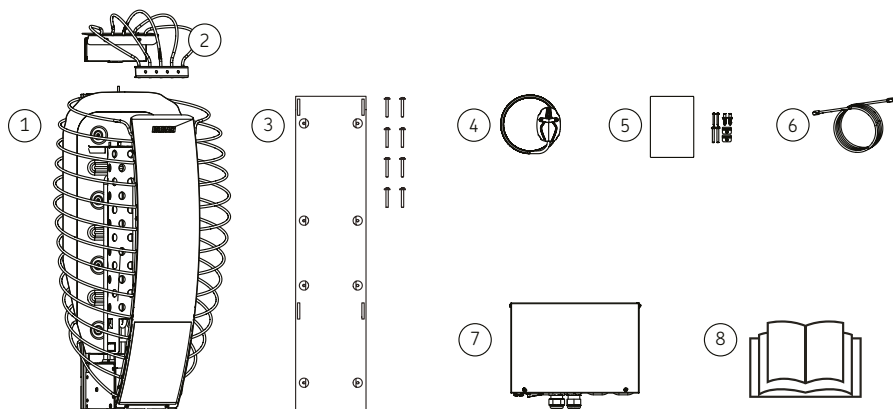

1. Каменка	5. Панель управления + монтажное оборудование
2. Предохранительный выключатель	6. Кабель управления (5 м)
3. Настенное крепление + монтажное оборудование	7. Блок управления
4. Датчик температуры (125 °С) + кабель (4 м)	8. Руководство по установке и эксплуатации

3. ПРЕДПОЛАГАЕМОЕ ИСПОЛЬЗОВАНИЕ ИЗДЕЛИЯ



ПРЕДУПРЕЖДЕНИЕ: изделие следует использовать только в соответствии с данной инструкцией! Любое использование, выходящее за эти рамки, считается использованием не по назначению. Использование не по назначению может привести к повреждению изделия, серьезным травмам или летальному исходу

RU

Это изделие предназначено для:

- нагрева парильни до желаемой температуры
- создание влажности при наливании воды на камни каменки
- управление функциями сауны

Изделие не должно использоваться для других целей!

4. ПРИМЕР УСТАНОВКИ

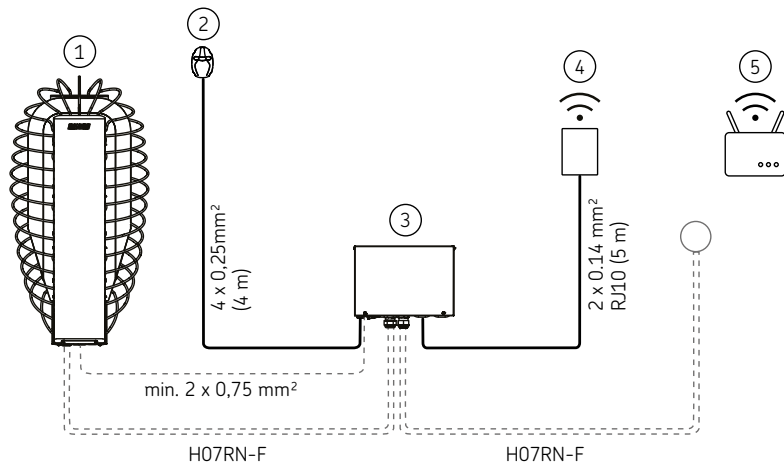

1. Каменка	4. Панель управления
2. Датчик температуры (125 °C)	5. WiFi роутер
3. Блок управления	

5. ТЕХНИЧЕСКИЕ ХАРАКТЕРИСТИКИ МОДЕЛИ

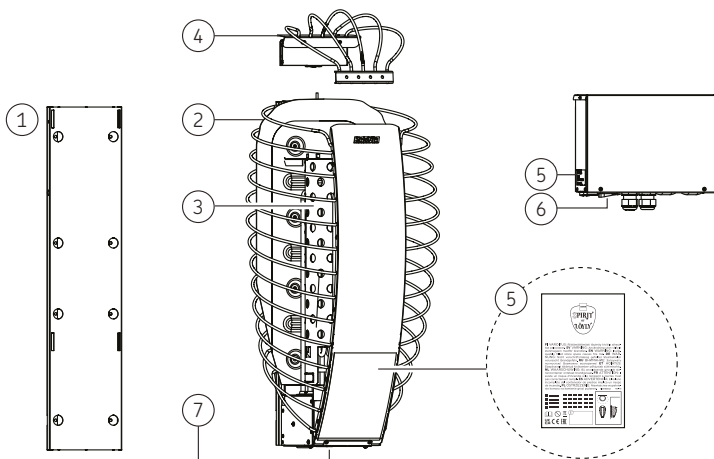

1. Настенное крепление	5. Типовая пластина
2. Внешний корпус	6. Сетевой выключатель
3. Воздушный канал	7. Серийный номер
4. Предохранительный выключатель	

5.1. Технические характеристики - Обогреватель

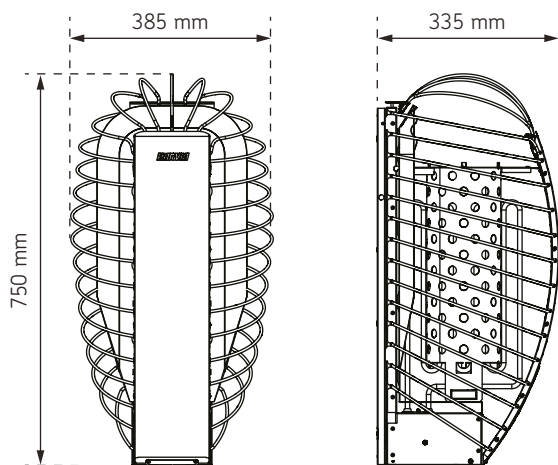

ТЕХНИЧЕСКИЕ ДАННЫЕ		
	HSP604MFC	HSP904MFC
Мощность, каменка	6,0 кВт	9,0 кВт
Рабочее напряжение	400 В 3N~	400 В 3N~
Частота	50 / 60 Гц	50 / 60 Гц
Кабель электропитания 400 В 3N~	5 x 1,5 мм ²	5 x 2,5 мм ²
Тип соединительного кабеля	H07RN-F или эквивалент	H07RN-F или эквивалент
Датчик-ограничитель температуры	макс. 125 °С	макс. 125 °С
Датчик температуры, кабель	4 x 0,25 мм ² (4 м)	4 x 0,25 мм ² (4 м)
Класс защиты	IPX4	IPX4
Диапазон температур хранения	0-50 °С	0-50 °С
Безопасное расстояние для каменки	> 7.1. Безопасное расстояние для каменки	
РАЗМЕРЫ		
	HSP604MFC	HSP904MFC
Высота (мм)	750	750
Ширина (мм)	385	385
Длина (мм)	335	335
Вес (кг)	11,7	12,2

ПАРИЛЬНЯ		
	HSP604MFC	HSP904MFC
Объем помещения (м ³)	5-8	8-14
Минимальная высота сауны (мм)	1900	1900
КАМНИ ДЛЯ КАМЕНКИ		
Размер камней Ø (см)	5-10	
Количество камней (макс., кг)	60	
Подходящие каменные материалы	перидотит, оливиновый диабаз, оливин, вулканит.	
Подходящий тип камней	камни с рваными гранями камни с округлёнными гранями	
ДОПОЛНИТЕЛЬНЫЕ ПРИНАДЛЕЖНОСТИ		
Защитное ограждение	HSP3M	
Поддон для сбора капель 385x435	SAA00101	
Обод для монтажа внутри полка	HSP1	
Кабель управления 10 м	SP315	

5.2. Технические характеристики - Блок управления

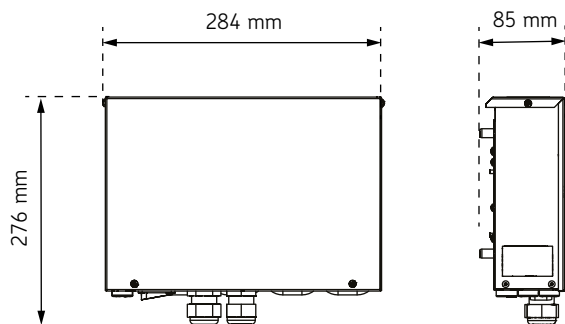

RU

ТЕХНИЧЕСКИЕ ДАННЫЕ	
Рабочее напряжение	400 В / 415 В 3N~
Частота	50 / 60 Гц
Макс. мощность	11 (3 x 3,6) кВт
Класс защиты	IPX5
Макс. номинал предохранителя (400 В / 415 В 3N~)	3 x 16 А

Мин. длина сетевого шнура	5 x 1,5 мм ²
Температура хранения	0 ... +50 °С
Температура окружающей среды	-10 ... +70 °С
РАЗМЕРЫ	
Высота	276
Ширина	284
Глубина	85
Вес	1,8 кг
МОНТАЖ > 7.3.1. Установка блока управления	
Минимальная площадь под установку изделия	300 x 350 мм
Тип крепления	На стене > 7.3.1. Установка блока управления
Установка в сауне	да
Температура монтажной поверхности	макс. 70 °С
Высота установки в сауне	макс. 400 мм
Расстояние до каменки в сауне	мин. 1000 мм
Диапазон настройки температуры	-40 ... +110 °С
Тип датчика каменки	WX248M / SP248M (125 °С)
Тип термостата-полки	Заказывается дополнительно
Макс. длина кабеля датчика	10 м
Размеры датчика	51 x 73 x 27 мм
Кабель управления к пульту управления 5 м	SP311
Освещение (~230 В 1N)	макс. 100 Вт
Вентилятор (~230 В 1N)	макс. 100 Вт

RU

5.3. Технические характеристики - Панель управления

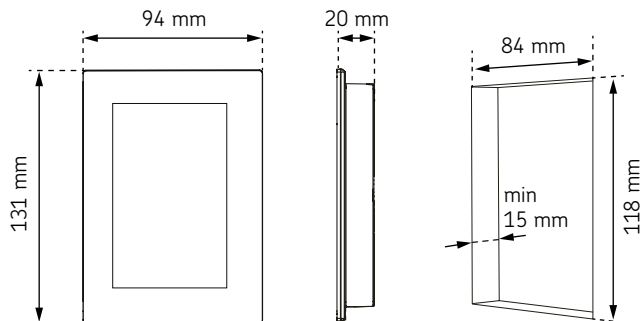

ДАННЫЕ ПО УСТАНОВКЕ	
Название	Панель управления Fenix
Температура окружающей среды	-10 - +75 °C
Влажность воздуха	макс. 99 гН
Класс защиты	IPX4
Рабочее напряжение	12 - 24 В постоянного тока, макс. 3 Вт
Потребляемая мощность	са. 600 мВт
Соединительный кабель RJ10, 4 полюса Подключение: +12 В постоянного тока, заземление, RS485A+B	макс. 10 м
Сеть WiFi	2,4 ГГц (802.11 b/g/n)
Скорость [МБ/с]	снижение на 0,6, повышение на 0,2
Порты (должны быть открыты)	8883, 443, 8443
РАЗМЕРЫ	
Высота	131 мм
Ширина	94 мм
Глубина	20 мм
Вес	204 г
МОНТАЖ	
Размеры для вырезания	84 x 118 x 15
Тип крепления	скрытый монтаж, поверхностный монтаж
Установка в парильне	только скрытый монтаж
Высота установки в парильне	макс. 1200 мм (температура панели макс.75 °C)
Расстояние до каменки в парильне	мин. 1000 мм

RU

6. ПЕРЕД УСТАНОВКОЙ

6.1. Выберите подходящую каменку

Будьте внимательны при выборе модели каменки. Для нагрева менее мощных моделей каменок требуется больше времени и более высокая температура, что в конечном итоге сокращает срок их службы.

- Выберите каменку, мощность которой будет соответствовать вашей парильне. Диапазоны размеров парильни для каждой модели каменки указаны в разделе > 5.1. *Технические характеристики - Обогреватель*. Влияние материалов и изоляции на требуемую мощность каменки см. в разделе > 6.1.1. *Мощность каменки*.
- Если вам нужна помощь в выборе каменки, обратитесь к своему дилеру, представителю завода-изготовителя или посетите наш веб-сайт (www.harvia.com).

6.1.1. Мощность каменки

Объем и конструкция сауны влияют на выбор мощности каменки. Требования к мощности возрастают, если в сауне есть оконные поверхности или теплоаккумулирующие поверхности, такие как кирпич, бетон или массивные бревна

- Если стены и потолок обшиты панелями и за ними имеется достаточная теплоизоляция, мощность каменки определяется исходя из объема сауны.
- Неизолированные поверхности стен (кирпич, стеклблок, стекло, бетон, плитка и т.д.) увеличивают потребность в мощности каменки. Добавьте $1,2 \text{ м}^3$ к объему сауны на каждый квадратный метр неизолированной поверхности стены. Например, парильня объемом 10 м^3 со стеклянной дверью по потребляемой мощности эквивалентна парильне объемом около 12 м^3 .
- Если помещение парильни имеет бревенчатые стены, умножьте объем сауны на 1,5. > 5.1. *Технические характеристики - Обогреватель*

6.2. Изоляция парильни, материалы и конструкция

ПРИМЕЧАНИЕ: Уточните у пожарных, какие части брандмауэра можно изолировать. Используемые дымоходы не должны быть изолированы.

ПРИМЕЧАНИЕ: Легкая защита, установленная непосредственно на поверхности стены или потолка, может создать опасность возгорания.

ПРИМЕЧАНИЕ: вода на полу сауны должна быть направлена в сливное отверстие

- A. Изоляционная вата, толщина 50-100 мм. Для сохранения достаточно низкого уровня мощности каменки парильню следует надежно изолировать.
- B. Барьер от влаги, например, алюминиевая бумага. Бумага должна быть расположена блестящей стороной внутрь сауны. Плотно заклейте швы алюминиевой лентой.
- C. Приблизительно 10 мм вентиляционного зазора между влагозащитным барьером и панелью (рекомендуется).
- D. Панельная доска небольшой массы и толщиной 12-16 мм. Перед началом обшивки проверьте электропроводку приборов и наличие в стенах креплений, необходимых для установки каменки и скамеек.
- E. Вентиляционный зазор между стеновыми и потолочными панелями составляет около 3 мм.
- F. Высота сауны обычно составляет 2100-2300 мм. Минимальная высота зависит от модели каменки. Расстояние между верхним полком и потолком не должно превышать 1200 мм.

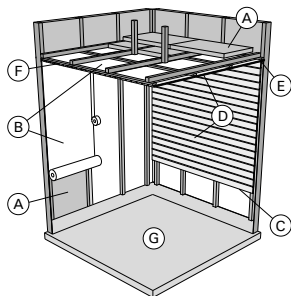

- Г. Поэтому следует использовать темные напольные покрытия и материалы для соединения швов. Отслоившиеся частицы камней и загрязняющие вещества, содержащиеся в воде для сауны, могут испачкать и/или повредить delicate напольные покрытия.

6.3. Вентиляция в парильне

- Воздух в парильне должен меняться шесть раз в час.
- **Механическая вентиляция:** Воздушное вентиляционное отверстие располагается в верхней части сауны, чтобы не мешать работе датчика температуры. > 7.4. *Установка датчика температуры*
- **Нагнетательная вентиляция:** Отверстие воздушной вентиляции размещается ниже или рядом с каменной сауны. Диаметр воздушного вентиляционного отверстия должен составлять от 50 мм до 100 мм.
- **Вытяжное вентиляционное отверстие:** Расположите вытяжное вентиляционное отверстие как можно дальше от каменки и ближе к полу. Диаметр вытяжного вентиляционного отверстия должен быть в два раза больше диаметра приточного вентиляционного отверстия.
- **Возможный сливной клапан** (закрывается во время нагрева и купания). Вы также можете просушить сауну, оставив дверь открытой после посещения сауны.
- Если вытяжное вентиляционное отверстие расположено со стороны моечной, пороговый зазор двери сауны должен составлять не менее 100 мм. Механическая вытяжная вентиляция является обязательной.

7. УСТАНОВКА

7.1. Безопасное расстояние для каменки



ВНИМАНИЕ! Опасность возгорания. Всегда придерживайтесь значений, указанных в инструкциях.

- Устройство должно быть установлено таким образом, чтобы после установки предупредительные надписи оставались легко читаемыми.
- Если вокруг каменки установлено защитное ограждение, необходимо соблюдать безопасные расстояния, указанные для каменки или в инструкции по установке защитного ограждения.

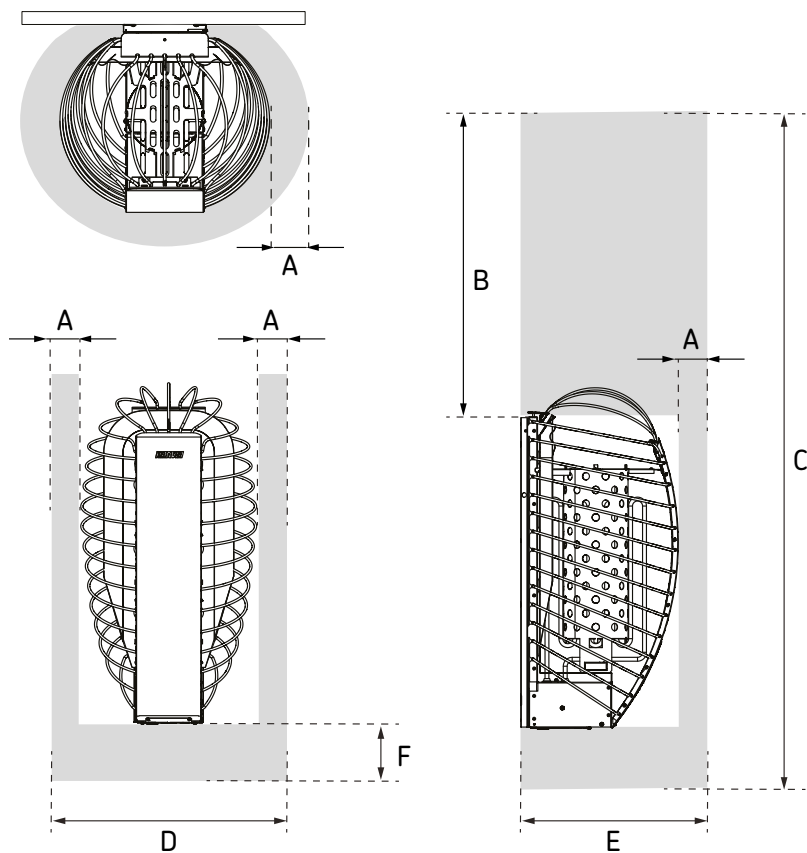

RU

	A (мин. мм)	B (мин. мм)	C (мин. мм)	D (мин. мм)	E (мин. мм)	F (мм)
HSP604MFC	60	900	1900	505	395	100-300
HSP904MFC	80	900	1900	545	415	100-300

Рисунок 1. Безопасное расстояние для каменки

7.2. Установка настенного крепления

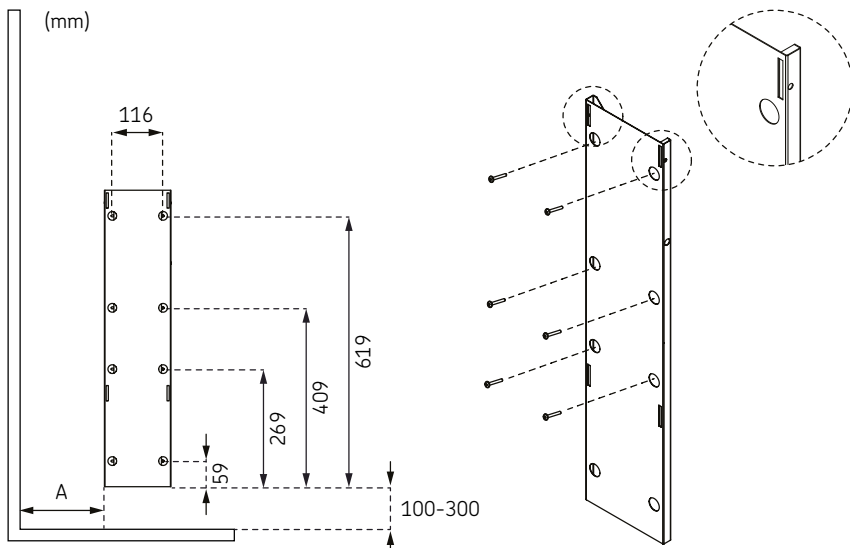

	A (мин. мм)
HSP604MFC	мин. 177 мм
HSP904MFC	мин. 197 мм

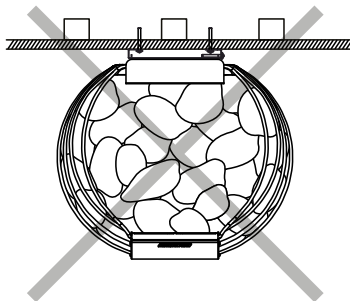
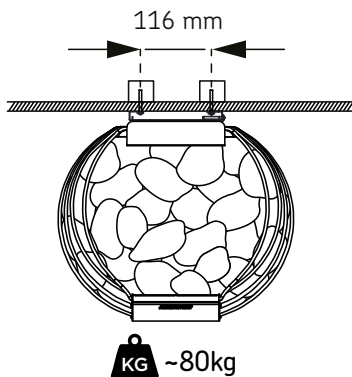

RU

7.3. Установка блока управления (IPX5)

Блок управления со степенью защиты IPX5 можно устанавливать в разных условиях эксплуатации при соблюдении приведенных ниже требований к месту установки.

А. Установка в парилке

- Соблюдайте требования, приведенные в разделе > 5.2. *Технические характеристики - Блок управления*
- Выберите самое прохладное и сухое место.
- Убедитесь, что соблюдены все требования к минимальным и максимальным расстояниям.
- Надежно закрепите блок управления на стене. > 7.3.1. *Установка блока управления*

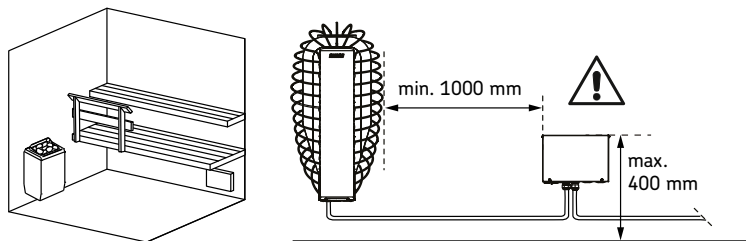

В. Установка в сухом помещении за пределами парилки

- Соблюдайте требования, приведенные в разделе > 5.2. *Технические характеристики - Блок управления*
- Надежно закрепите блок управления на стене. > 7.3.1. *Установка блока управления*

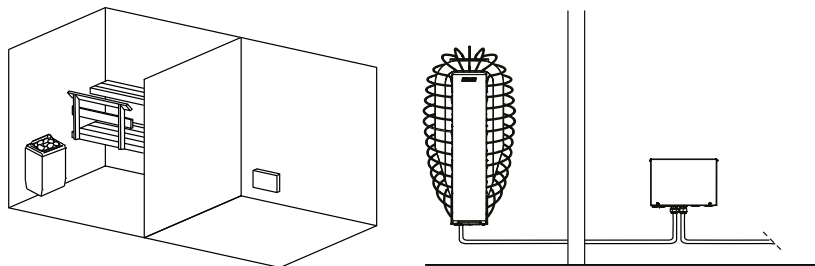

С. Установка на открытом воздухе

- Соблюдайте требования, приведенные в разделе > 5.2. *Технические характеристики - Блок управления*
- Установка блока управления без защитного кожуха на открытом воздухе запрещена.
- Не допускайте воздействия низких температур и прямых солнечных лучей.
- При наличии риска механического повреждения необходимо предусмотреть надлежащую защиту.
- Надежно закрепите блок управления на стене. > 7.3.1. *Установка блока управления*

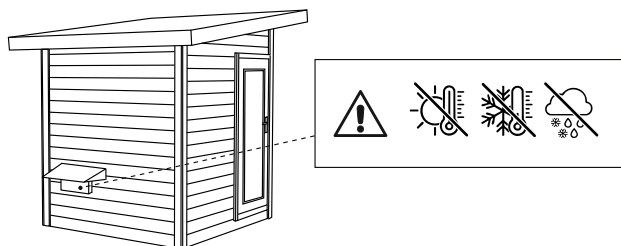

7.3.1. Установка блока управления



ОСТОРОЖНО! Опасность повреждения устройства. Не встраивайте пульт управления в стену, поскольку это может вызвать чрезмерный нагрев деталей внутри устройства и привести к его повреждению.



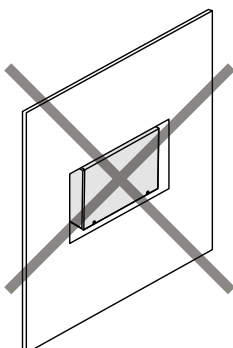
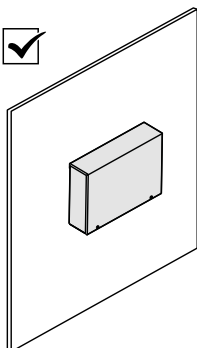
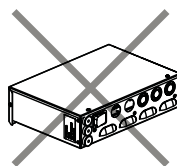
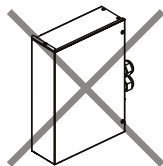
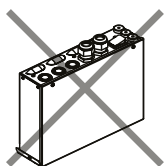
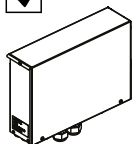
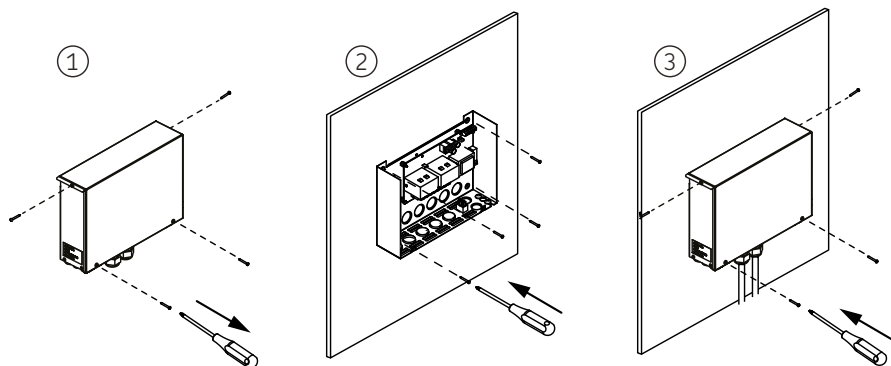

ОСТОРОЖНО! Опасность повреждения устройства. Кабельные вводы не должны быть направлены вверх! После завершения работ по подключению затяните зажимные гайки кабельных вводов, чтобы добиться герметичности.



RU

7.4. Установка датчика температуры

-  Датчик температуры оснащен защитой от перегрева, которая обеспечивает безопасность каменки и сауны.
-  Датчик температуры всегда должен устанавливаться в указанном месте. Если минимального расстояния от вентиляционного отверстия недостаточно, следует переделать вентиляцию!
-  Не размещайте устройство приточной вентиляции таким образом, чтобы поток воздуха охлаждал термостат.

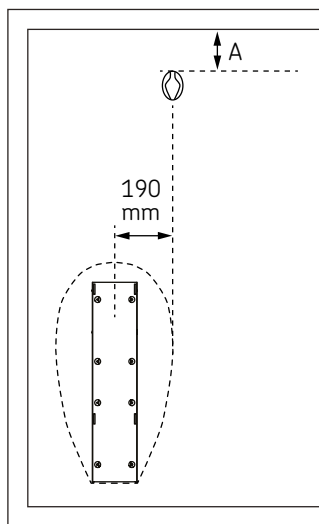

	A (мм)
HSP604MFC	50
HSP904MFC	100

Рисунок 2. Минимальное безопасное расстояние для термостата

RU



Рисунок 3. Минимальное расстояние от вентиляционного отверстия до датчика температуры

7.5. Установка панели управления

⚠ ОСТОРОЖНО! – Ожоги. Соблюдайте условия монтажа, особенно при монтаже внутри сауны. Неправильно установленная панель управления может сильно нагреваться и при прикосновении вызвать ожоги!

⚠ ОСТОРОЖНО! Опасность повреждения устройства. Работы на панели управления можно выполнять только с помощью стандартной отвертки. Не используйте электроотвертку.

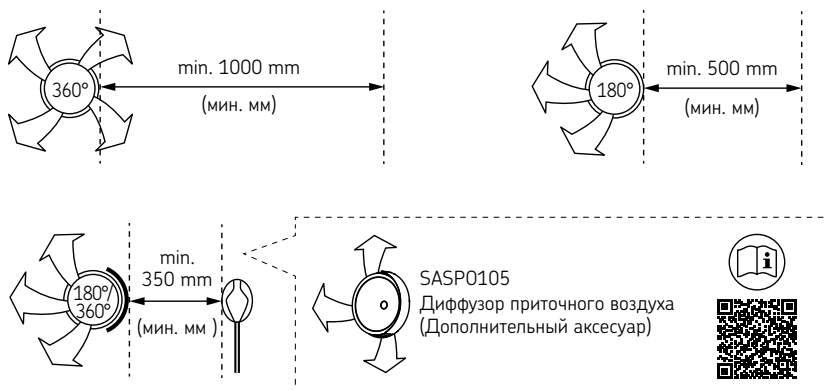
ВНИМАНИЕ! Передача сигнала может ухудшиться из-за помех. Кабель управления должен быть проложен отдельно от других сетевых кабелей и кабелей управления.

- Соблюдайте требования, приведенные в разделе > 5.3. *Технические характеристики – Панель управления*
- Панель управления Fenix защищена от брызг, поэтому ее можно устанавливать как снаружи, так и внутри кабины сауны. Не размещайте панель на открытом воздухе, не накрыв ее какой-либо крышкой.
- С помощью кабелепроводов, проложенных в настенных конструкциях, кабель может быть проложен скрытно к месту установки панели управления на расстоянии не более 10 метров от блока питания.
- Следите за тем, чтобы температура панели не поднималась выше 75 °С.
- Надежно закрепите панель управления на стене > 7.5.1. *Монтаж панели управления – скрытый монтаж*, > 7.5.2. *Монтаж панели управления – поверхностный монтаж*

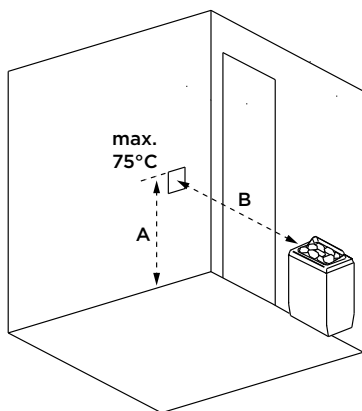

	A (макс. мм)	B (мин. мм)
HSP604MFC	1200 (температура панели макс. 75 °С)	500 *)
HSP904MFC	1200 (температура панели макс. 75 °С)	1000

*) В небольшой сауне с каменкой мощностью до 7 кВт панель управления можно установить на расстоянии 500 мм от каменки.

Рисунок 4. Безопасные расстояния для панели управления

7.5.1. Монтаж панели управления – скрытый монтаж

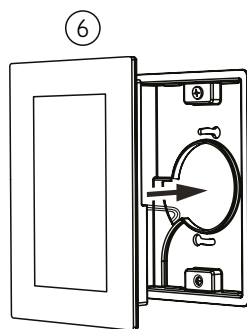
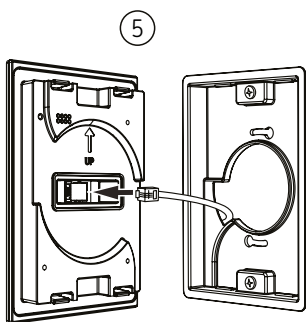
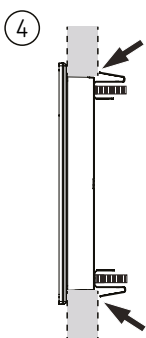
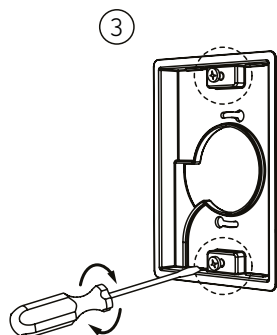
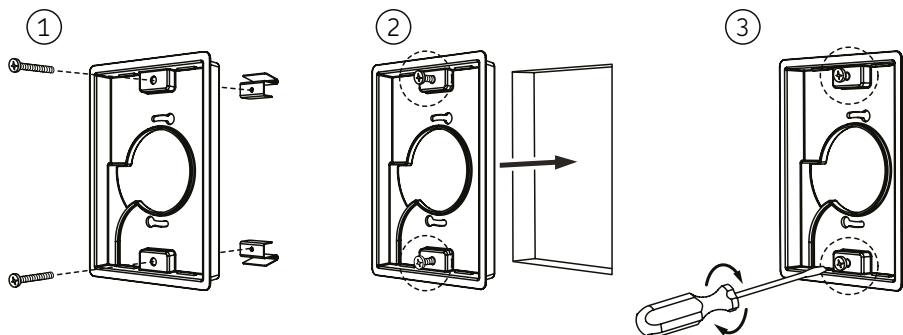
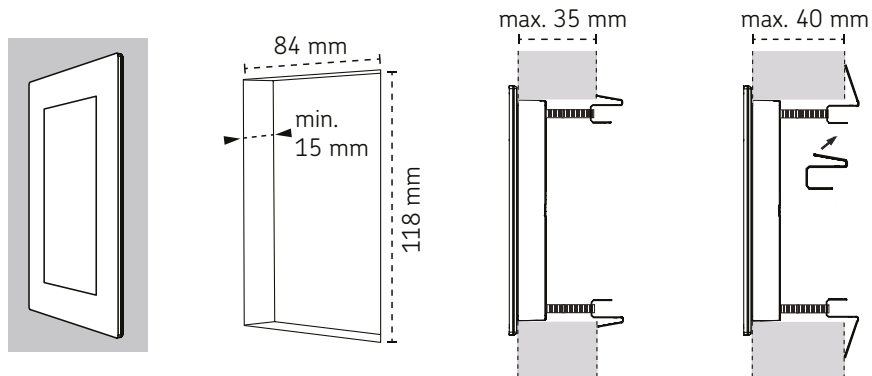

RU

7.5.2. Монтаж панели управления - поверхностный монтаж

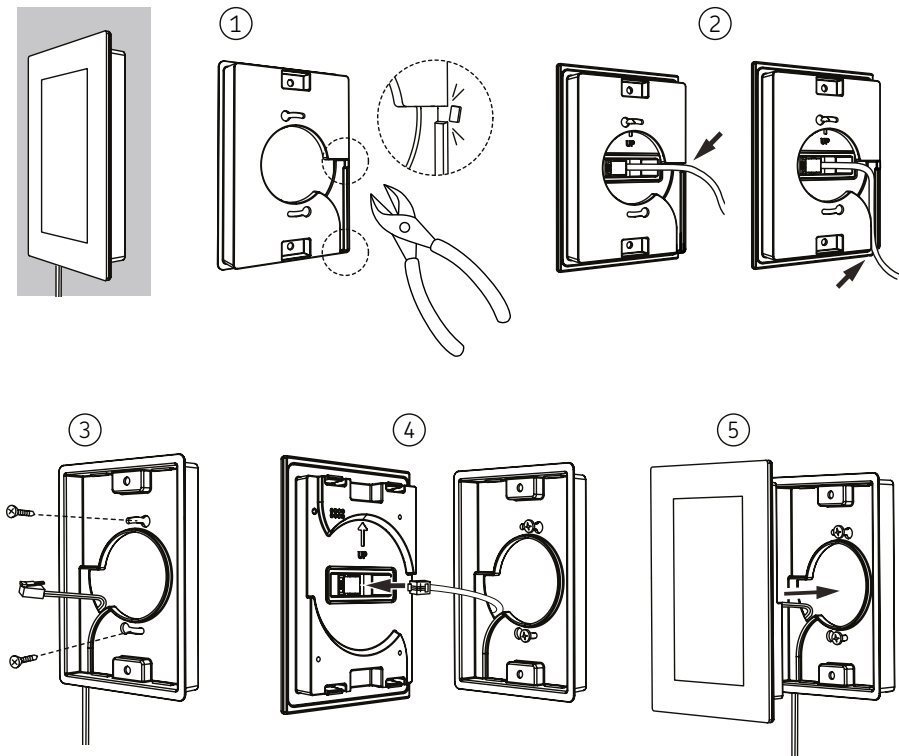

7.6. Электрические соединения



Подключать каменку к электросети может только квалифицированный электрик в соответствии с действующими нормами.

- Каменка подключается к соединительной коробке на стене сауны. Соединительная коробка должна быть защищена от брызг и находиться на высоте не более 500 мм от пола.
- Соединительный кабель должен быть резиновым типа H07RN-F или эквивалентным. **ПРИМЕЧАНИЕ:** Из-за термической хрупкости кабеля с ПВХ-изоляцией запрещено использовать в качестве соединительных кабелей для каменки.
- Если соединительные или монтажные кабели проложены в сауне или внутри стен сауны на высоте более 1000 мм над полом, они должны выдерживать температуру не менее 170 °С под нагрузкой (например, кабели в силиконовой оболочке). Электрооборудование, установленное на высоте более 1 000 мм от пола сауны, допускается к эксплуатации при температуре окружающей 125 °С (маркировка T125).
- Электропроводку освещения парильни можно установить так, чтобы освещение можно было регулировать с панели управления. (Макс. 100 Вт)

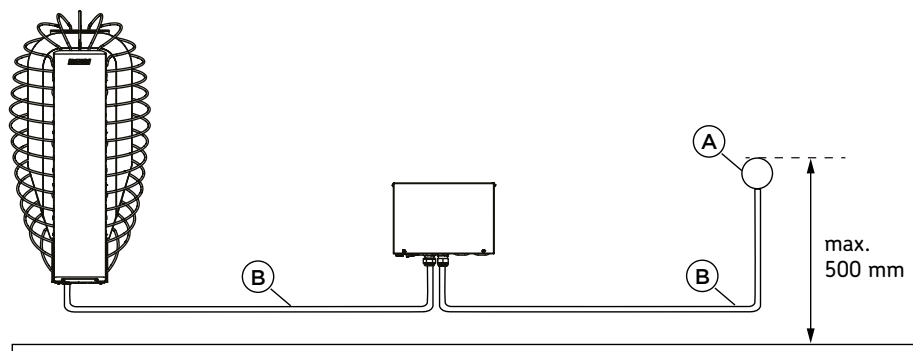

RU

- | | |
|----|------------------------|
| A. | Соединительная коробка |
| B. | Соединительный кабель |

7.6.1. Сопротивление изоляции электрической каменки



Не подключайте электричество к электрической каменке через устройство защитного отключения!

При окончательной проверке электрооборудования измерение сопротивления изоляции каменки может показать «утечку» из-за впитывания влаги в воздухе (при хранении/транспортировке) в изоляционный материал нагревательных элементов. Влага в нагревательных элементах должна испариться после нескольких циклов нагрева

7.6.2. Электрические соединения – каменка

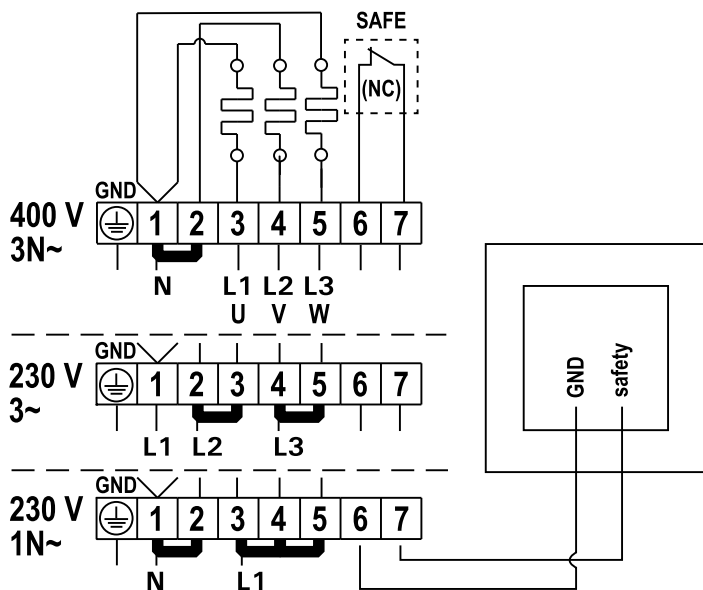
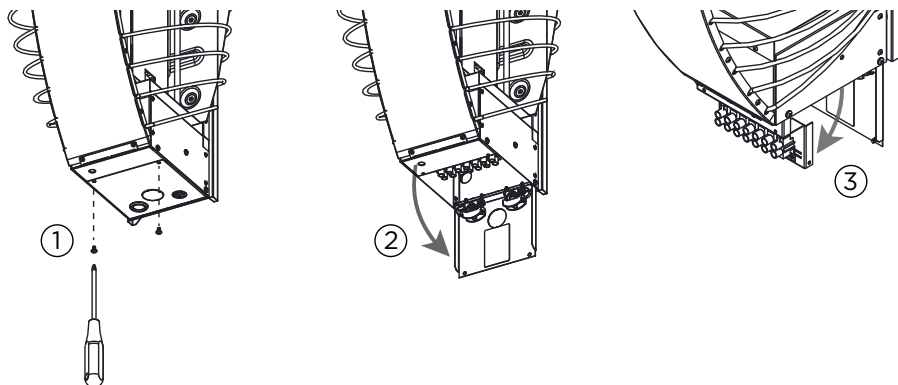

RU

7.6.3. Электрические соединения – блок управления

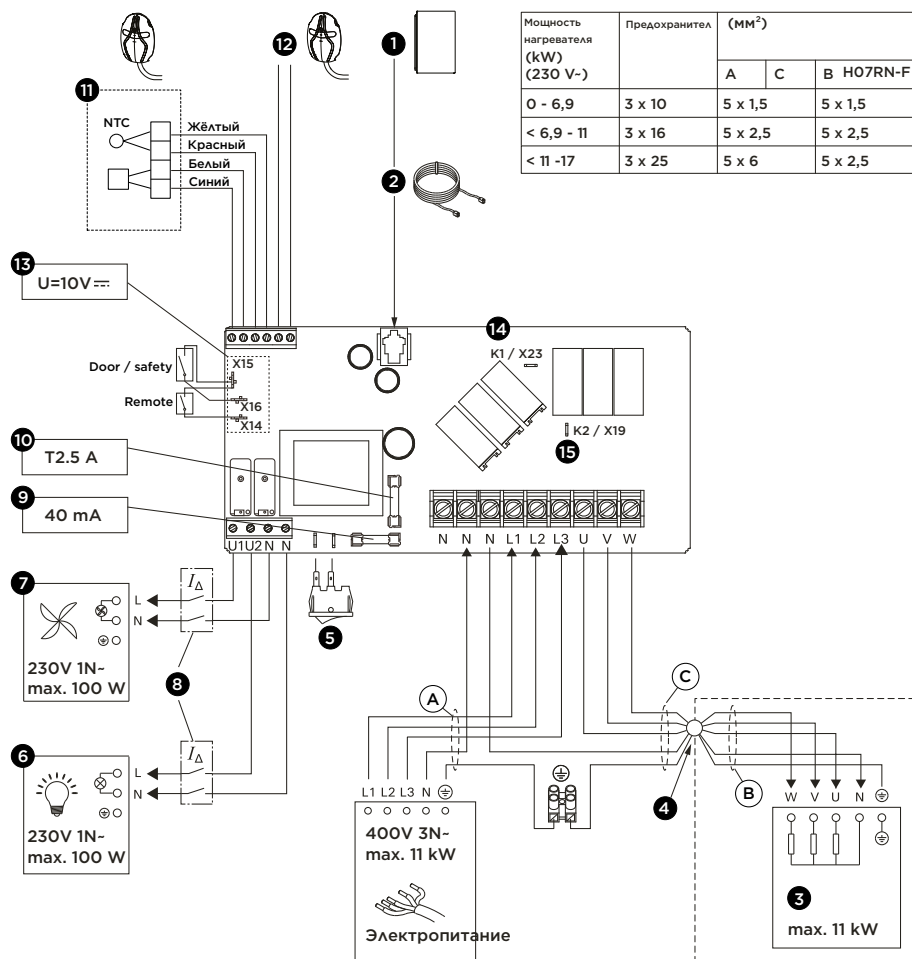

Мощность нагревателя (kW) (230 V-)	Предохранитель	(мм ²)		
		A	C	B HO7RN-F
0 - 6,9	3 x 10	5 x 1,5	5 x 1,5	
< 6,9 - 11	3 x 16	5 x 2,5	5 x 2,5	
< 11 - 17	3 x 25	5 x 6	5 x 2,5	

1. Панель управления
2. Кабель управления
3. Каменка
4. Соединительная коробка
5. Сетевой выключатель
6. Освещение (опционально)
7. Вентилятор (опционально)
8. Устройство защитного отключения (УЗО)
9. Предохранитель для электронной платы (Инерционный)
10. Предохранитель реле нагрузок (Керамический, инерционный предохранитель)
11. Датчик температуры
12. Датчик влажности и температуры (опционально)
13. Клеммы для устройств обеспечения безопасности
 - X14: Выключатель дистанционного управления ВКЛ./ОТКЛ.
 - X15: N
 - X16: Защитный выключатель или дверной выключатель
14. K1 = ST1 Управление дополнительным устройством (макс. 100 Вт) (дополнительно, должно защищаться предохранителем)
15. K2 = U = ST2
K1 + W + U1 + U2 = макс. 3680 W (L1)

7.7. Монтаж каменки на настенное крепление

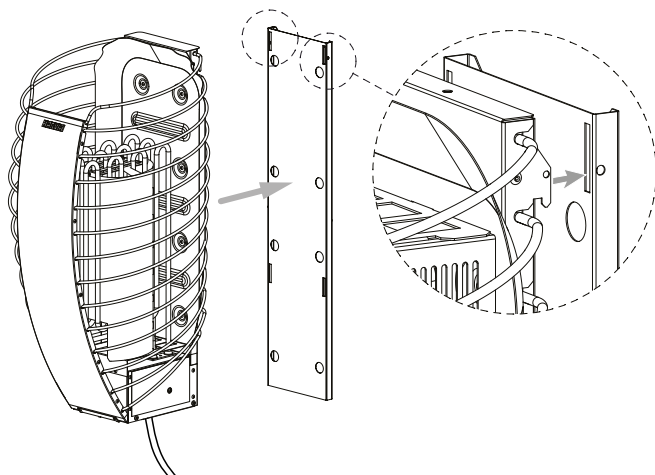

7.8. Камни для каменки

! Камни каменки имеют важное значение для безопасности каменки. Для сохранения гарантии в силе пользователю следует производить надлежащее техобслуживание каменки и камней в соответствии с характеристиками и инструкциями руководства.

! **ВНИМАНИЕ!** – Опасность пожара. Не размещайте в пространстве для камней каменки или поблизости от нее никаких предметов или устройств, которые могут изменить количество или направление воздуха, проходящего через каменку.

! **ВНИМАНИЕ!** – Опасность пожара. Если вокруг нагревательного элемента не будет достаточного количества камней, окружающие его материалы могут разогреться до опасной температуры даже на таком расстоянии, которое считается безопасным для каменки. Убедитесь, что из-за камней не проглядывают нагревательные элементы.

RU

- Подходящие камни для каменки > 5.1. *Технические характеристики - Обогреватель*
- Декоративные камни подходят только для укладки верхнего слоя пространства для камней. Декоративные камни необходимо размещать в каменке свободно, для обеспечения достаточной циркуляции воздуха. Укладывайте все декоративные камни так, чтобы они не соприкасались с нагревательными элементами.
- Гарантия не распространяется на повреждения, вызванные использованием декоративных камней или камней для каменки, не одобренных производителем.
- Прежде чем поместить камни в нагреватель, смойте с них каменную пыль.
- Не бросайте камни в нагревательный прибор.
- Укладывайте камни так, чтобы они поддерживали друг друга, а не ложились своим весом на нагревательные элементы.
- Поддерживайте нагревательные элементы камнями, чтобы они оставались в вертикальном положении.
- Рекомендуется иметь в запасе некоторое количество камней для замены треснувших и пополнения новыми в случае опускания имеющегося уровня камней.

7.8.1. Как разместить камни для каменки



Осторожно: помещая камни в каменку, всегда надевайте защитные перчатки. У металлических деталей могут быть острые края, которые могут порезать руки.

1. Начните с того, что внизу и по бокам уложите камни покрупнее. Это обеспечит достаточную вентиляцию воздуха и придаст емкости с камнями необходимую устойчивость.
2. Расположите самые плоские камни плотно к внешнему корпусу, накладывая их друг на друга так, чтобы нагревательные элементы не были видны за пределами рамы. Плотный каменный слой предотвращает перегрев близлежащих материалов прямым излучением тепла.
3. Более свободная укладка камней в середине позволяет воздуху свободно проходить сквозь конструкцию и нагревать камни и сауну до желаемой температуры.
4. Разложите камни свободно над воздушным каналом. Для этой зоны рекомендуется использовать круглые камни. Свободное расположение и круглая форма обеспечивают правильный поток воздуха через нагревательный прибор.
5. Убедитесь, что камни уложены так, что не могут выпасть из печи.

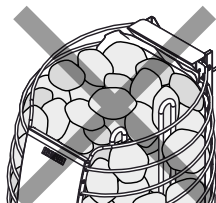
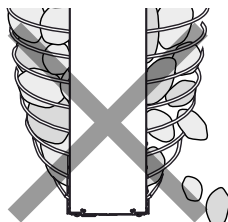
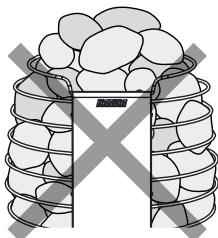
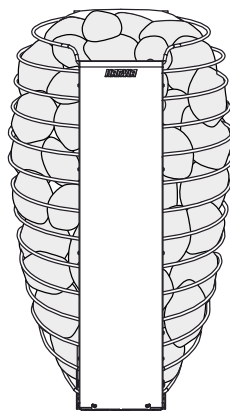
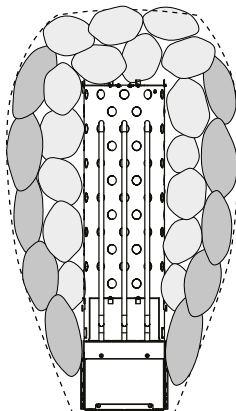
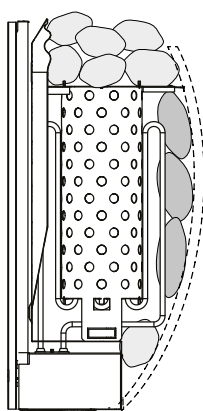
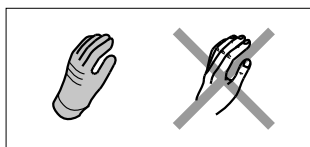

7.9. Установка защитного устройства



ВНИМАНИЕ! – Опасность пожара. Убедитесь, что камни каменки не препятствуют свободному перемещению защитного устройства вниз.

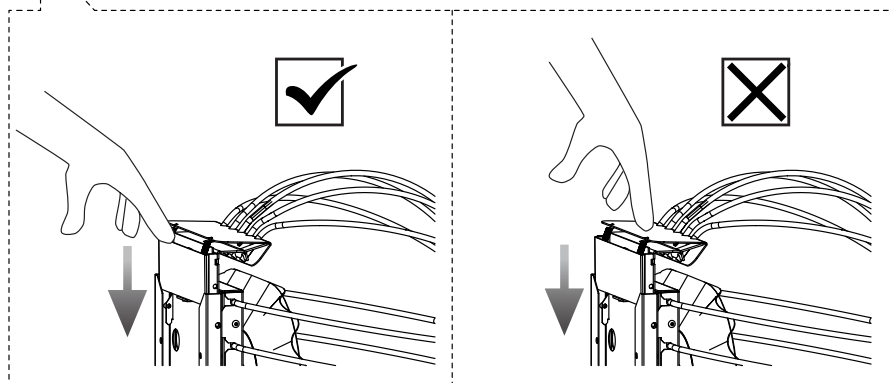
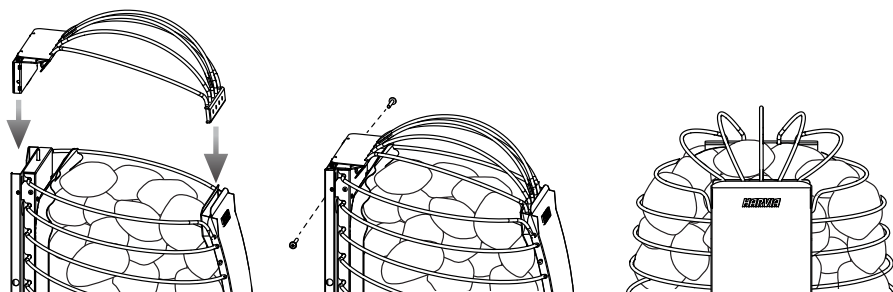

После завершения установки проверьте работу защитного устройства, нажав на него вниз. Правильно работающее устройство издает отчетливый щелчок при нажатии и при отпускании.

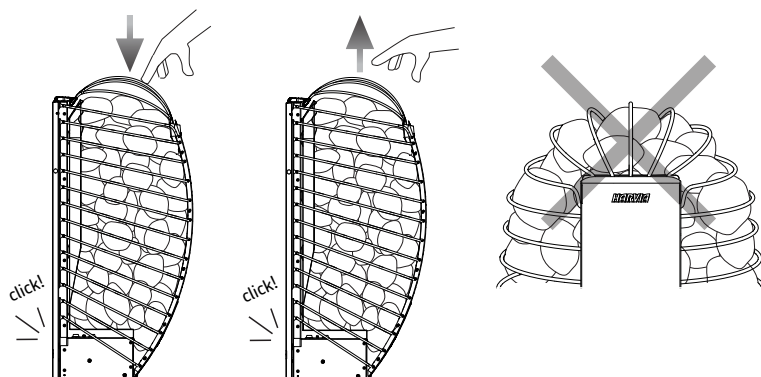

RU

7.10. Как настроить изделие

- Когда устройство подключено к электричеству и включен сетевой выключатель каменки, пульт управления находится в режиме ожидания и готов к работе. Следуйте инструкциям на дисплее.
- Устройство проведет вас через процесс настройки, что упростит поиск оптимальных настроек для вашей сауны.
- Спряжение и обновление программного обеспечения следует выполнять только при температуре окружающей среды панели не выше 40 °C

7.10.1. Процесс установки

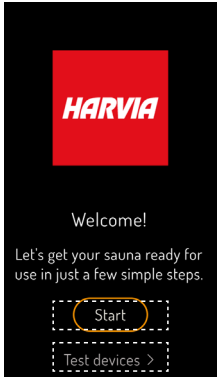
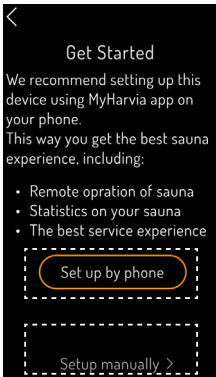
<p>Шаг 1</p> 	<p>Начало Настройка изделия конечным пользователем. Требуется подключение к WiFi. Устройство проведет процесс настройки.</p> <p>Тестовые устройства Проверка изделия электриком. Используется для проверки работоспособности без подключения к WiFi и для настройки установленных устройств. Предназначен для электриков, которые не будут выполнять полную настройку. После тестирования устройство вернется к экрану настройки.</p> <p>ВНИМАНИЕ! – Опасность пожара. Перед включением каменки всегда следите за тем, чтобы на ней или в пределах зоны безопасного расстояния от нее не было посторонних предметов.</p>
<p>Шаг 2</p> 	<p>Настройка по телефону (рекомендуется) Выполните дополнительные настройки в приложении MyHarvia App* > 8.1.3. Подключение к приложению MyHarvia</p> <p>Загрузите приложение через магазин приложений. Вы также можете использовать QR-код, отображаемый в Fenix во время установки, чтобы получить прямую ссылку на приложение.</p> <p>* Внимание! Из-за местных ограничений приложение MyHarvia может быть загружено не во всех странах.</p> <p>Настройка вручную Если вы хотите использовать панель управления без приложения. Выполните дополнительные настройки на панели управления: Время – дата – единица измерения температуры – модель каменки – устройство безопасности – дополнительные устройства</p> <p>Чтобы воспользоваться последними улучшениями и обновлениями системы безопасности, мы рекомендуем устанавливать WiFi-соединение не реже одного раза в квартал.</p>

Шаг 3

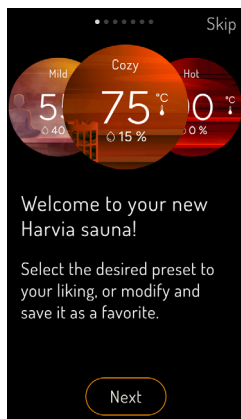

Завершение установки

После завершения настройки мастер подскажет вам, как запустить устройство.

Функции и предустановленные профили (Mild (Слабый) — Cozy (Уютный) — Hot (Горячий)) объясняются и могут быть настроены позже.

7.10.2. Настройки

Настройки	Варианты	Примечание
Диапазон настройки температуры	30–110 °C	рекомендовано 50–90 °C
Регулируемое ограничение времени нагрева	2–6, 12, 18, 24 ч	рекомендовано 2 ч
Регулируемое предустановленное время	0–24 ч	
Предохранительные устройства	датчик двери	Этот устройство оснащено встроенным предохранительным выключателем. Предохранительное устройство требуется для удаленного управления.
	Предохранительный выключатель <input checked="" type="checkbox"/>	
	Без предохранительных устройств	Удаленное управление отключено
Подсветка	да	

RU

8.1 Панель управления Fenix

- Сенсорная панель управления Fenix WiFi с сенсорным экраном предназначена для того, чтобы вы могли отлично провести время в сауне. Предустановленные профили сделают управление вашей сауной легким и приятным.
- Сенсорная панель управления Fenix WiFi может быть подключена к приложению MyHarvia App. Например, вы можете использовать приложение для отображения состояния каменки, температуры в кабине сауны и оставшегося времени нагрева в любом месте и в любое время.
- Для использования приложения MyHarvia необходимо надежное WLAN-соединение.
- Устройство должно быть подключено к WiFi, чтобы на нем всегда была последняя версия программного обеспечения. Благодаря этому достигается оптимальная производительность и бесперебойная работа.
- Если устройство используется без постоянного подключения к WiFi, мы рекомендуем обновлять программное обеспечение не реже одного раза в квартал, чтобы воспользоваться последними улучшениями и обновлениями безопасности.

8.1.1. Эксплуатация

- Нажимайте на кнопки, чтобы узнать, какие функции они выполняют.
- При нажатии на нужную функцию вы перейдете в соответствующую область настройки
- **Внимание! Иллюстрация является символическим изображением – в зависимости от оборудования и режима активации подключенного пульта управления, отображаются не все функции**

1. Меню
2. Время работы
3. Текущая влажность (значение датчика)
4. Текущая температура (значение датчика)
5. Время нагрева
6. Выбранная температура (заданное значение)
7. Выбранная влажность (заданное значение)
8. Пульсирующее кольцо указывает на то, что нагреватель включен
9. Освещение – включение/выключение
10. Функции таймера
11. Вкл./выкл.

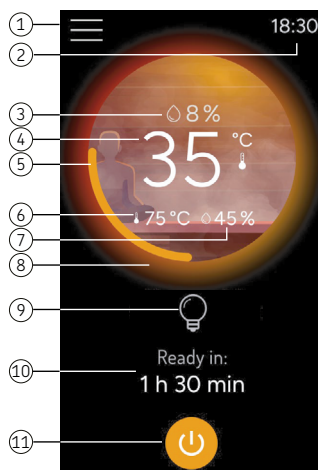

8.1.2. Настройки меню

Блокировка экрана	Можно настроить блокировку экрана (PIN-код) ВНИМАНИЕ! Если вы трижды ввели неверный PIN-код, вы должны подождать одну минуту, прежде чем повторить попытку.
Настройки панели управления	<ul style="list-style-type: none">• Настройки WiFi, языки, единицы измерения• Настройки дисплея• Дата и время• Сброс до заводских настроек• Запустите мастер настройки
Настройки сауны	<ul style="list-style-type: none">• Дистанционное управление• Память на случай перебоев в мощности (вкл./выкл.)<ul style="list-style-type: none">- Вкл.: в случае отключения электричества / перебоев в мощности пульт управления запускается автоматически.- Выкл.: в случае отключения электричества система отключается. Для перезапуска системы нужно нажать кнопку «вкл./выкл.» <p>Если для данной функции установлена настройка «Вкл.», обязательно наблюдаете за нагревателем после отключения электроэнергии. ВНИМАНИЕ! Некоторые региональные нормы и правила могут запрещать использование настройки «Вкл.» для данной функции.</p> <ul style="list-style-type: none">• Программа осушения (вкл./выкл.)• Дополнительные настройки (максимальное время включения, время отдыха и т.д.)
Информация	Версия программного обеспечения, уровень сигнала Wifi и т.д.
Статистика	Информация (общее время пребывания в сауне, общее время купания, сеансы сауны)
Подключение к MuHarvia	Подключите устройство заново
Повторите вводный инструктаж	Вы можете повторить или пересмотреть вводный инструктаж

RU

8.1.3. Подключение к приложению MuHarvia

1. Загрузив приложение MuHarvia, следуйте инструкциям, представленным в мобильном приложении*.
2. Создайте и зарегистрируйте новый аккаунт в MuHarvia и примите необходимые условия. На ваш электронный адрес придет PIN-код (пожалуйста, проверьте папку спама).
3. После успешного входа в систему добавьте свою сауну, выбрав устройство «Fenix».
4. Начните сопряжение на панели управления и в мобильном приложении.
5. Подтвердите запрос на сопряжение по Bluetooth и подготовьте пароль WiFi.

***Внимание! Из-за местных ограничений приложение MuHarvia может быть загружено не во всех странах.**

8.2. Использование каменки



ВНИМАНИЕ! Перед включением или активацией дистанционного управления каменки всегда следите за тем, чтобы на ней или в пределах зоны безопасного расстояния от нее не было посторонних предметов.



Необходимо убедиться, что по истечении времени работы нагревательный прибор выключился или был выключен вручную.

- При первом использовании каменка и камни выделяют запахи, для удаления которых необходима хорошая вентиляция в парильне.
- Если мощность каменки соответствует нужной для парильни, то правильно теплоизолированная парильня нагревается до рабочей температуры примерно за час. Каменка обычно нагревается за то же время, что и парильня.

8.2.1. Включение нагревательного прибора

Запустите нагревательный прибор кнопкой «I/O» на панели управления.

- При достижении в парильне желаемой температуры нагревательные элементы отключаются автоматически. Для поддержания желаемой температуры нагревательный прибор будет время от времени автоматически включать и выключать нагревательные элементы.

8.2.2. Выключение нагревательного прибора

Нагревательный прибор выключается и переходит в режим ожидания, когда

- нажимается кнопка «I/O»,
- время работы заканчивается
- происходит ошибка > 10. Устранение неполадок.

8.3. Дистанционное управление



ВНИМАНИЕ! – Опасность пожара. Перед включением или активацией дистанционного управления каменки всегда следите за тем, чтобы на ней или в пределах зоны безопасного расстояния от нее не было посторонних предметов.



В соответствии со стандартом IEC/EN 60335 –2–53, устанавливающим требования к электрическим каменкам, панель управления можно использовать для дистанционного управления каменкой, если каменка или дверь парильни оборудованы защитным устройством (датчиком двери или предохранительным выключателем).

- **Дистанционный переключатель включения/выключения.** Для дистанционного управления входной мощностью нагревательного прибора он может оснащаться дистанционным переключателем «Вкл./Выкл.» (например, автоматизация здания).
- **Заданное время работы.** Если для каменки установлено заданная выдержка времени (время выключения), управление с помощью дистанционного выключателя становится невозможным. После истечения заданной выдержки времени и включения нагревательного прибора её можно выключить дистанционным выключателем.
- **Период покоя (6 ч).** При дистанционном управлении период покоя не позволяет обогревателю работать в течение шести часов после выключения. Это защитная функция, предотвращающая перегрев или повреждение. По истечении периода отдыха нагревательный прибор можно запустить дистанционно. Уточните местные требования.

8.3.1. Предохранительный выключатель

- Это устройство оснащено встроенным предохранительным выключателем.
- Предохранительный выключатель предотвращает нагрев, если на прибор помещен какой-либо предмет (например, полотенце), который может представлять опасность возгорания.
- Предохранительное устройство требуется для удаленного управления.

8.4. Выливание воды



Не используйте ковш объемом более 0,2 л. Если налить на каменку сразу слишком много воды, она может вскипеть и забрызгать парящихся.



Если около каменки кто-то находится, не лейте на нее воду во избежание ожогов.

- По мере нагревания сауны воздух в ней высыхает. Поэтому необходимо повышать влажность, добавляя воду на камни каменки.
- Реакция на жар и влажность индивидуальна у каждого человека — поэкспериментируйте, чтобы найти подходящие для вас.
- Старайтесь лить воду только на камни каменки

8.4.1. Требования к качеству воды

- Вода, используемая в сауне, должна соответствовать требованиям к качеству воды для бытовых нужд > Таблица 1. Требования к качеству воды.
- Использовать можно только предназначенные для воды в сауне ароматизаторы. Следуйте инструкциям, прилагаемым к ароматизаторам.

Качество воды	Влияние	Рекомендации
Органические примеси	Цвет, вкус, осадок	<12 мг/л
Содержание железа	Цвет, запах, вкус, осадок	<0,2 мг/л
Содержание марганца (Mn)	Цвет, запах, вкус, осадок	<0,10 мг/л
Жесткость воды: основными компонентами являются кальций (Ca) и магний (Mg)	Осадок	Ca: <100 мг/л Mg: <100 мг/л
Хлористая вода	Коррозия	Cl: <100 мг/л
Хлорированная вода	Опасность для здоровья	Запрещено использовать
Морская вода	Интенсивная коррозия	Запрещено использовать
Концентрация мышьяка и радона	Опасность для здоровья	Запрещено использовать

Таблица 1. Требования к качеству воды

9. РЕГУЛЯРНОЕ ТЕХОБСЛУЖИВАНИЕ И УХОД

Каменка

- Время от времени протирайте каменку влажной тканью, чтобы убрать пыль и грязь. При необходимости используйте мягкие моющие средства. Не используйте проточную воду для уборки.
- Прежде чем приступить к чистке, убедитесь, что устройство полностью остыло.

Камни для каменки

- Из-за интенсивного циклического изменения температуры камни каменки постепенно разрушаются и крошатся в процессе эксплуатации. При частом использовании сауны камни в каменке следует менять не реже одного раза в год или чаще.
- При этом следует удалить все скопившиеся каменные обломки и заменить все разбитые камни. Это обеспечит сохранность свойств каменки для сауны при распаривании и исключит риск перегрева.
- Время от времени проверяйте, не опустился ли уровень камней. Следите за тем, чтобы нигде не проглядывали нагревательные элементы. Скорее всего, уровень камней опустится месяца через два после укладки камней.

Панель управления







- Устройство не нуждается в техническом обслуживании. Протрите изделие слегка влажной мягкой тканью. Используйте только воду или деликатные чистящие средства, никогда не пользуйтесь растворителями или химическими средствами, вызывающими коррозию. Слишком грубые ткани могут привести к появлению царапин.
- Обновление происходит автоматически при подключении устройства к WiFi.

10. УСТРАНЕНИЕ НЕПОЛАДОК



Все операции по обслуживанию, требующие специальных навыков, должны выполняться квалифицированным специалистом.

RU

Причина	Причина / устранение
    	<ul style="list-style-type: none">• На дисплее появляются ошибки и предупреждения. После устранения неисправности нажмите OK или Delete, чтобы продолжить. Если ошибка возникла снова, обратитесь к поставщику или воспользуйтесь ссылкой на часто задаваемые вопросы (FAQ). 
Невозможно подключиться к WiFi	<ul style="list-style-type: none">• Убедитесь, что сеть WiFi, к которой вы подключаетесь, имеет сильный сигнал. Имя сети не может содержать специальных символов.
Во время настройки подключение к WiFi прерывается	<ul style="list-style-type: none">• Имя сети WiFi содержит недопустимые символы.

<p>Невозможно подключиться к WiFi / WiFi соединение прерывается во время настройки</p>	<ul style="list-style-type: none"> • WiFi модуль требует доступа к порту 8883 (безопасный MQTT), который должен быть открыт в брандмауэре. Кроме того, должен быть обеспечен доступ к серверам протокола сетевого времени (NTP). Также проверьте, не заблокированы ли другие порты, особенно 443, 8443 и 8883.
<p>После отключения мощности WiFi не подключается</p>	<ul style="list-style-type: none"> • Выключите и включите электричество пульта управления сауной.
<p>Панель управления FENIX не освещается</p>	<ul style="list-style-type: none"> • Включите сетевой выключатель на блоке питания или нагревательном приборе. Проверьте кабель управления.
<p>Во время работы панель управления FENIX выключается.</p>	<ul style="list-style-type: none"> • Проверьте условия установки, чтобы убедиться, что температура на панели управления или блоке питания слишком высока.
<p>Каменка не нагревается</p>	<ul style="list-style-type: none"> • Убедитесь в исправности предохранителей в электрическом щитке каменки. • Убедитесь, что соединительный кабель каменки подключен. • Проверьте, не сработала ли защита от перегрева
<p>Парильня нагревается медленно. Налитая на каменку вода быстро охлаждает камни</p>	<ul style="list-style-type: none"> • Убедитесь в исправности предохранителей в электрическом щитке каменки. • Убедитесь, что все нагревательные элементы светятся, когда каменка включена. • Установите более высокую температуру • Убедитесь, что мощность каменки не слишком мала. <ul style="list-style-type: none"> > 6.1. Выберите подходящую каменку > 6.1.1. Мощность каменки • Проверьте, правильно ли организована вентиляция в парильне. <ul style="list-style-type: none"> > 6.3. Вентиляция в парильне
<p>Парильня быстро нагревается, но камни не успевают нагреться. Вода, попавшая на каменку, не испаряется, а стекает по пространству для камней</p>	<ul style="list-style-type: none"> • Убедитесь, что мощность каменки не слишком велика. <ul style="list-style-type: none"> > 6.1. Выберите подходящую каменку > 6.1.1. Мощность каменки • Проверьте, правильно ли организована вентиляция в парильне. <ul style="list-style-type: none"> > 6.3. Вентиляция в парильне

<p>Панели или другие материалы рядом с каменкой быстро темнеют</p>	<ul style="list-style-type: none"> • Убедитесь, что соблюдены все требования относительно безопасного расстояния. > 7.1. <i>Безопасное расстояние для каменки</i> • Проверьте камни для каменки. Слишком плотная укладка камней, оседание камней со временем или неправильный тип камней могут препятствовать прохождению воздуха через нагревательный прибор, что может привести к перегреву окружающих материалов.> 7.8. <i>Камни для каменки.</i> • Убедитесь, что из-за камней не проглядывают нагревательные элементы. Если это заметно, заново уложите камни и убедитесь, что нагревательные элементы полностью закрыты.> 7.8. <i>Камни для каменки.</i> <p>Внимание! Потемнение деревянных поверхностей в помещении сауны со временем является нормальным процессом. Потемнение может быть ускорено</p> <ul style="list-style-type: none"> • солнечным светом • теплом каменки • защитными материалами для поверхностей стен (защитные материалы имеют низкую термостойкость) • мелкими частицами, отслаивающимися от камней каменки и поднимающимися вверх с потоками воздуха.
<p>Каменка производит неприятный запах</p>	<ul style="list-style-type: none"> • См. пункт > 8.2. <i>Использование каменки</i> • Горячая каменка может усилить запахи, присутствующие в воздухе, но сама сауна или каменка не имеет посторонних запахов. Например, каменка может усиливать запахи красок, клея, печного топлива и благовоний.
<p>Каменка производит шум</p>	<ul style="list-style-type: none"> • Эпизодические удары обычно вызваны камнями, которые раскалываются от жары. • Тепловое расширение деталей каменки может вызывать шум при ее нагреве.

10.1. Сброс устройства защиты от перегрева



Перед нажатием кнопки сброса необходимо определить причину отключения.

- Датчик температуры оснащен защитой от перегрева, которая обеспечивает безопасность каменки и сауны. Если температура окружающей среды вокруг термостата становится слишком высокой, защита от перегрева снижает мощность нагревательного прибора. Сброс устройства защиты от перегрева – см. > Рисунок 5. Сброс устройства защиты от перегрева



Рисунок 5. Сброс устройства защиты от перегрева

11. ЗАПАСНЫЕ ЧАСТИ

spareparts.harvia.com

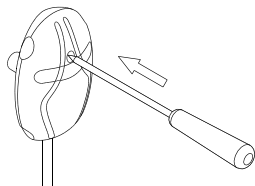

12. УСЛОВИЯ ГАРАНТИИ

www.harvia.com



RU

Harvia Spirit

Elektryczny piec do sauny
Instrukcja montażu i użytkowania

HARVIA

Sauna & Spa

Let's sauna.

Nr artykułu	Typ	Moc
HSP604MFC	SP60FC	6.0 kW
HSP904MFC	SP90FC	9.0 kW

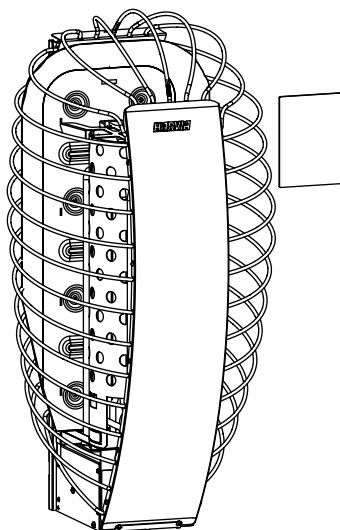

PL



Gratulujemy wyboru doskonałego pieca do sauny!

Piec do sauny Harvia będzie działał optymalnie i posłuży przez długi czas, jeśli będzie używany i konserwowany w sposób opisany w niniejszej instrukcji. Przed montażem lub eksploatacją pieca do sauny należy przeczytać instrukcję. Należy zachować ją na przyszłość. Instrukcje instalacji i obsługi dostępne są również na naszej stronie internetowej pod adresem www.harvia.com.

Deklaracja zgodności UE

Harvia Finland Oy oświadcza, że produkt jest zgodny z:

- Dyrektywą niskonapięciową (LVD) 2014/35/UE
- Dyrektywą w sprawie urządzeń radiowych (RED) 2014/53/UE
- Dyrektywą w sprawie kompatybilności elektromagnetycznej (EMC) 2014/30/UE
- Dyrektywą w sprawie ograniczenia stosowania substancji niebezpiecznych (RoHS) 2011/65/UE

Pełny tekst Deklaracji zgodności UE jest dostępny pod adresem:



CONTENTS

1. INSTRUKCJE BEZPIECZEŃSTWA	4
1.1. Symbole ostrzegawcze i informacyjne	4
1.2. Bezpieczeństwo instalacji	4
1.3. Użytkowanie i bezpieczna kąpiel	5
2. ELEMENTY ZESTAWU	8
3. PRZEZNACZENIE PRODUKTU	8
4. PRZYKŁAD MONTAŻU	9
5. SPECYFIKACJA MODELU	9
5.1. Specyfikacja – piec	10
5.2. Specyfikacja – sterownik	11
5.3. Specyfikacja – panel sterowania (elektryczny)	13
6. PRZED MONTAŻEM	14
6.1. Wybór odpowiedniego pieca do sauny	14
6.1.1. Moc wyjściowa pieca do sauny	14
6.2. Izolacja, materiały i konstrukcja kabiny sauny	14
6.3. Wentylacja w kabinie sauny	15
7. MONTAŻ	16
7.1. Odległości bezpieczeństwa pieca	16
7.2. Jak zamontować uchwyt ścienny	17
7.3. Sposób montażu sterownika (IPX5)	18

7.3.1. Montaż sterownika	19
7.4. Sposób montażu czujnika temperatury	20
7.5. Sposób montażu panelu sterowania	21
7.5.1. Montaż panelu sterowania – podtynkowy	22
7.5.2. Montaż panelu sterowania – natynkowy	23
7.6. Połączenia elektryczne	24
7.6.1. Rezystancja izolacji elektrycznego pieca do sauny	24
7.6.2. Połączenia elektryczne – piec	25
7.6.3. Połączenia elektryczne – sterownik	26
7.7. Jak przymocować piec do uchwyty ściennego	27
7.8. Kamienie do sauny	27
7.8.1. Sposób układania kamieni w saunie	28
7.9. Jak zainstalować urządzenie zabezpieczające	29
7.10. Sposób konfigurowania produktu	30
7.10.1. Proces konfiguracji	30
7.10.2. Ustawienia	31
8. INSTRUKCJA UŻYTKOWANIA	32
8.1 Panel sterowania Fenix	32
8.1.1. Obsługa	32
8.1.2. Ustawienia menu	32
8.1.3. Sposób łączenia się z MyHarvia	33
8.2. Sposób korzystania z pieca do sauny	33
8.2.1. Piec włączony	34
8.2.2. Piec wyłączony	34
8.3. Obsługa zdalna	34
8.3.1. Wyłącznik bezpieczeństwa	34
8.4. Polewanie wodą	35
8.4.1. Wymagania dotyczące jakości wody	35
9. UTRZYMANIE I KONSERWACJA	35
10. WYKRYWANIE I USUWANIE USTEREK	36
10.1. Sposób resetowania bezpiecznika termicznego	38
11. CZĘŚCI ZAMIENNE	38
12. WARUNKI GWARANCJI	38

1. INSTRUKCJE BEZPIECZEŃSTWA

1.1. Symbole ostrzegawcze i informacyjne



Przed użyciem urządzenia należy się dokładnie zapoznać z ostrzeżeniami i instrukcjami.



OSTRZEŻENIE! Niezastosowanie się do tego ostrzeżenia może prowadzić do poważnych obrażeń lub śmierci.



PRZESTROGA! Niezastosowanie się do tego ostrzeżenia może prowadzić do drobnych lub poważnych obrażeń ciała.



Nie zakrywać!



Podczas korzystania z urządzenia należy uważać na gorącą parę wodną.

1.2. Bezpieczeństwo instalacji

- Przedmiotowy produkt jest przeznaczony do ogrzewania pomieszczenia sauny do żądanej temperatury, tworzenia wilgotności podczas polewania kamieni grzejnych wodą i sterowania funkcjami sauny. Produkt nie może być używany do żadnych innych celów!
- Urządzenie może podłączyć do sieci elektrycznej wyłącznie wykwalifikowany elektryk zgodnie z obowiązującymi przepisami. Przed przekazaniem prac montażowych osoba odpowiedzialna za montaż urządzenia musi zapewnić użytkownikowi instrukcję instalacji i obsługi dostarczoną wraz z urządzeniem, a także niezbędne szkolenie.
- Przed rozpoczęciem serwisu zawsze należy odłączyć urządzenie od instalacji głównej!
- Przed montażem i uruchomieniem należy sprawdzić urządzenie pod kątem widocznych uszkodzeń. Nie używać uszkodzonego urządzenia.
- Należy zawsze przestrzegać wartości podanych w instrukcji obsługi urządzenia. Niezastosowanie się do nich może spowodować zagrożenie pożarowe.
- Nie wolno podłączać zasilania do pieca za pomocą wyłącznika różnicowoprądowego. Należy sprawdzić lokalne wymagania.
- W saunie można zainstalować tylko jeden piec elektryczny, chyba że w instrukcji podano inaczej.

- Urządzenie należy zainstalować w taki sposób, aby komunikaty ostrzegawcze można było łatwo odczytać.
- Pieca do sauny ani urządzenia nie wolno instalować we wnęce ściennej, chyba że w instrukcji użytkowania podano inaczej.
- Jeśli wokół pieca jest zainstalowana barierka ochronna, należy przestrzegać odległości bezpieczeństwa określonych dla pieca lub w instrukcji montażu barierki ochronnej.
- Jeśli na urządzeniu mają zostać zainstalowane akcesoria, należy zawsze przestrzegać instrukcji każdego określonego produktu podczas montażu lub eksploatacji.
- Zapewnić odpowiednią wentylację w pomieszczeniu sauny (powietrze powinno być wymieniane sześć razy na godzinę).
- Nie ustawiać otworu nawiewnego w taki sposób, aby strumień powietrza chłodził czujnik ciepła (patrz instrukcja montażu czujnika ciepła).
- Jeśli przewód zasilający jest uszkodzony, producent lub przedstawiciel ds. konserwacji, lub inna wykwalifikowana osoba musi go wymienić, aby zapobiec wszelkim zagrożeniom.
- Zabrania się stosowania przewodu z izolacją PVC jako przewodu przyłączeniowego do pieca ze względu na kruchość, jaką osiąga pod wpływem wysokiej temperatury.
- Podczas instalacji pieca do sauny zawsze sprawdzić stan złączy skrzynki przyłączy. Zalecamy stosowanie złączy śrubowych. Unikać złączy sprężynowych!
- Jeśli urządzenie jest używane w saunie publicznej bez regulatora czasowego, lampka kontrolna zasilania powinna być umieszczona w pomieszczeniu, z którego urządzenie jest używane.
- Podczas instalacji i konserwacji, jak również podczas dodawania kamieni do sauny należy zawsze nosić rękawice ochronne.
- Całkowicie przykryć elementy grzejne kamieniami; żarzący się, odsłonięty element grzejny może spowodować zagrożenie pożarowe!
- Nie należy umieszczać żadnych przedmiotów ani urządzeń wewnątrz lub obok przestrzeni przeznaczonej na kamienie w piecu do sauny, ponieważ może to zmienić natężenie lub kierunek powietrza przepływającego przez piec.

1.3. Użytkowanie i bezpieczna kąpiel

- Przedmiotowe urządzenie może być używane przez dzieci w wieku co najmniej 8 lat oraz przez osoby o ograniczonych zdolnościach fizycznych, sensorycznych lub umysłowych bądź nieposiadające doświadczenia i wiedzy, pod warunkiem, że będą one nadzorowane lub zostaną poinstruowane w zakresie bezpiecznego korzystania z urządzenia i będą rozumiały związane z tym ryzyko.

- Dzieci nie mogą bawić się urządzeniem. Dzieciom nie wolno czyścić urządzenia ani wykonywać jakichkolwiek czynności konserwacyjnych bez nadzoru.
- Należy zachować ostrożność przy gorącym piecu do sauny. Kamienie i metalowe części pieca do sauny są na tyle gorące, aby poparzyć skórę.
- Przed włączeniem pieca do sauny zawsze sprawdzić, czy na piecu lub w jego pobliżu nie znajdują się żadne przedmioty.
- Podczas kilku pierwszych uruchomień pieca do sauny należy zapewnić odpowiednią wentylację, ponieważ może on wydzielać nieprzyjemny zapach.
- Nie wylewać za jednym razem zbyt dużej ilości wody na piec do sauny, ponieważ może to spowodować rozprysnięcia i oparzenia.
- Nie wylewać wody na piec do sauny, gdy ktoś znajduje się w jego pobliżu.
- Nie używać chochli o pojemności większej niż 0,2 litra.
- Nie używać wody innej niż woda opisana w instrukcji obsługi pieca do sauny.
- W przypadku korzystania z zapachów do wody należy używać tylko takich przeznaczonych do sauny i przestrzegać ich instrukcji użytkowania.
- Długotrwałe przebywanie w gorącej saunie podnosi temperaturę ciała, co może stanowić niebezpieczeństwo.
- Piec do sauny należy chronić przed dziećmi.
- Nie należy pozostawiać dzieci, osób o ograniczonej sprawności ruchowej, chorych lub niedołączonych w saunie bez nadzoru.
- W przypadku jakichkolwiek przeciwwskazań związanych z korzystaniem z sauny należy skonsultować się z lekarzem.
- Podczas poruszania się po saunie należy zachowywać ostrożność, gdyż ławki lub podłoga mogą być śliskie.
- Nie wchodzić do gorącej sauny pod wpływem alkoholu, leków, narkotyków lub innych substancji odurzających.
- Nie należy spać w gorącej saunie.
- Klimat morski i inne wilgotne klimaty mogą wywołać korozję powierzchni metalowych pieca do sauny.
- Ze względu na ryzyko pożarowe sauny nie należy używać jako suszarni na pranie. Wysoka wilgotność może również uszkodzić urządzenia elektryczne.
- Nie należy resetować bezpiecznika termicznego poprzez naciśnięcie przycisku resetowania, dopóki nie zostanie ustalona przyczyna jego zadziałania. Bezpiecznik termiczny powinien resetować wyłącznie wykwalifikowany serwisant, chyba że w instrukcji podano inaczej.
- Po upływie czasu włączenia sprawdzić, czy piec do sauny na pewno wyłączył się i przestał grzać.

- Gorące odłamki kamieni spadające z pieca do sauny mogą uszkodzić podłogę i stanowić zagrożenie pożarowe.
- W saunach publicznych, w których piec jest używany bez regulatora czasowego lub w sposób ciągły przez czas dłuższy niż umożliwia to fabrycznie ustawiony regulator czasowy pieca lub sterownik, urządzenie musi być stale nadzorowane.
- Przed ponownym lub zdalnym włączeniem pieca do sauny należy zawsze sprawdzić pomieszczenie sauny i obszar wokół pieca.
- Pomieszczenie sauny i otoczenie pieca do sauny należy zawsze sprawdzić przed przełączeniem urządzenia w tryb gotowości na potrzeby zdalnego sterowania lub pracy z zaprogramowanym czasem.
- Zgodnie z normą IEC/EN 60335-2-53 dotyczącą elektrycznie ogrzewanych pieców do sauny, sterowniki z funkcją zdalnego uruchamiania mogą być wykorzystywane do sterowania i regulacji pieca do sauny, gdy na piecu do sauny lub drzwiach sauny zainstalowany jest odpowiedni mechanizm wyłącznika bezpieczeństwa (wyłącznik drzwiowy lub bezpieczeństwa).
- Wszystkie czynności konserwacyjne wymagające specjalnych umiejętności muszą być wykonywane przez przeszkolonego specjalistę.

2. ELEMENTY ZESTAWU

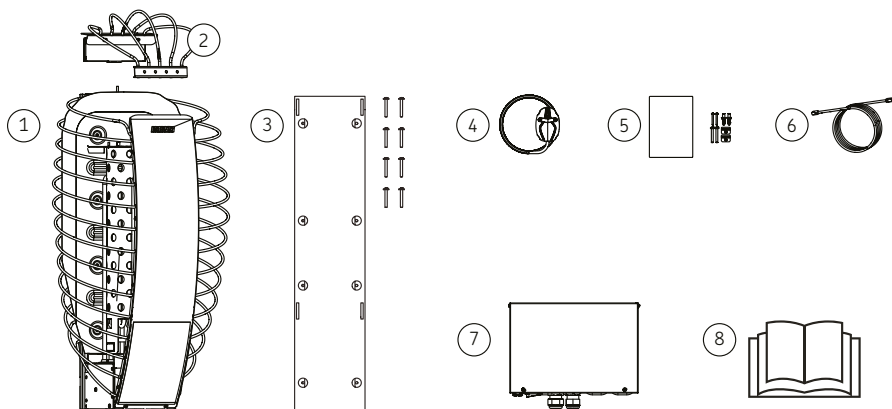

1. Piec do sauny	5. Panel sterowania + osprzęt montażowy
2. Wyłącznik bezpieczeństwa	6. Przewód do przesyłania danych (5 m)
3. Uchwyt ścienny + osprzęt montażowy	7. Sterownik
4. Czujnik temperatury (125°C) + przewód (4 m)	8. Instrukcja montażu i użytkowania

3. PRZEZNACZENIE PRODUKTU



OSTRZEŻENIE – produktu należy używać wyłącznie zgodnie z niniejszą instrukcją! Każde użycie wykraczające poza ten zakres jest uważane za niewłaściwe. Niewłaściwe użytkowanie może spowodować uszkodzenie produktu, poważne obrażenia ciała lub śmierć.

PL

Przedmiotowy produkt jest przeznaczony do:

- ogrzewania pomieszczenia sauny do żądanej temperatury
- tworzenia wilgoci podczas wylewania wody na kamienie grzewcze
- sterowania funkcjami sauny

Produkt nie może być używany do żadnych innych celów!

4. PRZYKŁAD MONTAŻU

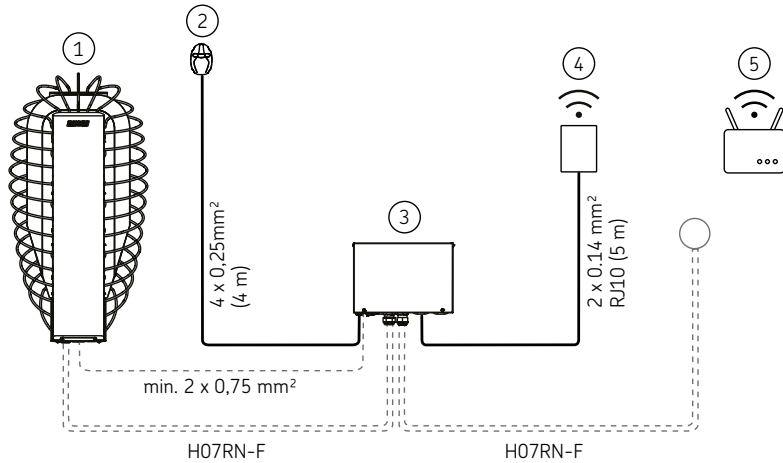

1. Piec do sauny	4. Panel sterowania
2. Czujnik temperatury (125°C)	5. Router WiFi
3. Sterownik	

5. SPECYFIKACJA MODELU

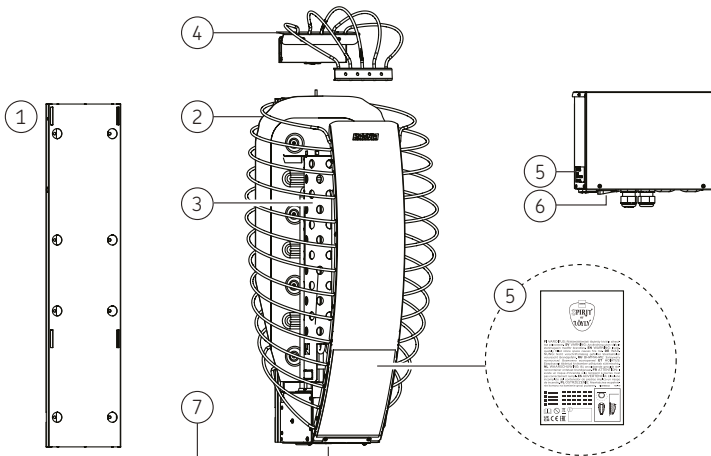

1. Uchwyt ścienny	5. Tabliczka znamionowa
2. Obudowa zewnętrzna	6. Wyłącznik główny
3. Kanał powietrzny	7. Numer seryjny
4. Wyłącznik bezpieczeństwa	

5.1. Specyfikacja - piec

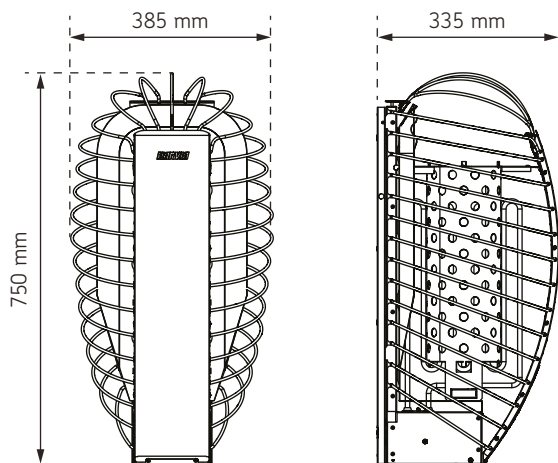

INFORMACJE TECHNICZNE		
	HSP604MFC	HSP904MFC
Moc pieca do sauny	6,0 kW	9,0 kW
Napięcia robocze	400 V 3N~	400 V 3N~
Częstotliwość	50 / 60 Hz	50 / 60 Hz
Kabel zasilający 400 V 3N~	5 × 1,5 mm ²	5 × 2,5 mm ²
Typ kabla przyłączeniowego	H07RN-F lub równoważny	H07RN-F lub równoważny
Ogranicznik czujnika temperatury	maks. 125°C	maks. 125°C
Czujnik temperatury, kabel	4 × 0,25 mm ² (4 m)	4 × 0,25 mm ² (4 m)
Klasa ochrony	IPX4	IPX4
Temperatura przechowywania	0–50°C	0–50°C
Odległości bezpieczeństwa pieca	> 7.1. Odległości bezpieczeństwa pieca	
WYMIARY		
	HSP604MFC	HSP904MFC
Wysokość (mm)	750	750
Szerokość (mm)	385	385
Głębokość (mm)	335	335
Ciężar (kg)	11,7	12,2

POMIESZCZENIE SAUNY		
	HSP604MFC	HSP904MFC
Kubatura pomieszczenia (m ³)	5-8	8-14
Minimalna wysokość sauny (mm)	1900	1900
KAMIEŃ DO PIECA DO SAUNY		
Rozmiar kamieni Ø (cm)	5-10	
Ilość kamieni (maks. kg)	60	
Odpowiednie materiały kamieni	perydotyt, diabaz oliwinowy, oliwin, wulkanit.	
Odpowiedni typ kamieni	kamień łupane kamień zaokrąglone	
AKCESORIA		
Barierka ochronna	HSP3M	
Tacka ociekowa 385 × 435	SAA00101	
Kołnierz do osadzania	HSP1	
Przewód 10 m	SP315	

5.2. Specyfikacja - sterownik

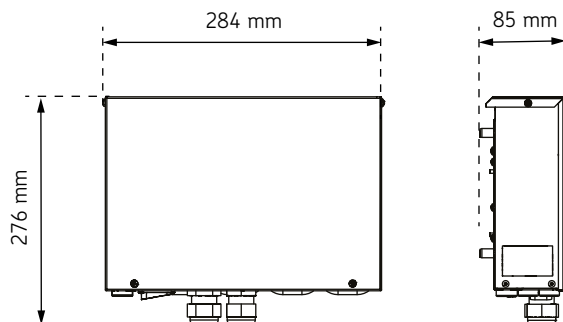

PL

INFORMACJE TECHNICZNE	
Napięcie robocze	400 V / 415 V 3N-
Częstotliwość	50 / 60 Hz
Maks. moc	11 (3 × 3,6) kW
Klasa ochrony	IPX5
Maks. bezpiecznik (400 V / 415 V 3N-)	3 × 16 A

Min. przewód zasilający	5 × 1.5 mm ²
Temperatura przechowywania	-0 – +50°C
Temperatura otoczenia	-10 – +70°C
WYMIARY	
Wysokość	276
Szerokość	284
Głębokość	85
Waga	1,8 kg
MONTAŻ > 7.3.1. Montaż sterownika	
Minimalne wymagania dotyczące przestrzeni	300 × 350 mm
Rodzaj montażu	Na ścianie > 7.3.1. Montaż sterownika
Instalacja w kabinie sauny	tak
Temperatura powierzchni montażowej	maks. 70°C
Wysokość instalacyjna w kabinie sauny	maks. 400 mm
Odległość od pieca w kabinie sauny	min. 1000 mm
Zakres ustawień temperatury	-40 – 110°C
Typ czujnika pieca	WX248M / SP248M (125°C)
Typ czujnika ławki	Opcjonalnie
Maks. długość kabla czujnika	10 m
Wymiary czujnika	51 × 73 × 27 mm
Przewód danych do sterownika 5 m	SP311
Oświetlenie (230 V AC 1N)	maks. 100 W
Wentylator (230 V AC 1N)	maks. 100 W

5.3. Specyfikacja – panel sterowania (elektryczny)

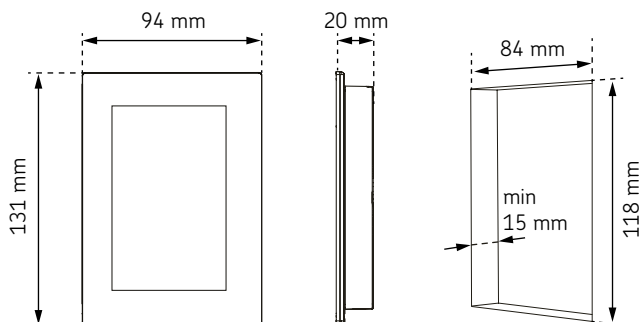

DANE MONTAŻOWE	
Nazwa	Panel sterowania Fenix
Temperatura otoczenia	-10 – +75°C
Wilgotność powietrza	maksymalnie 99% wilgotności względnej
Klasa ochrony	IPX4
Napięcie robocze	12–24 V DC, maks. 3 W
Zużycie energii	ok. 600 mW
Kabel przyłączeniowy RJ10, 4-biegunowy Połączenie: +12 V DC, masa, RS485A+B	maksymalnie 10 m
Sieć WiFi	2,4 GHz (802.11 b/g/n)
Prędkość [Mbps]	w dół 0,6, w górę 0,2
Porty (muszą być otwarte)	8883, 443, 8443
WYMIARY	
Wysokość	131 mm
Szerokość	94 mm
Głębokość	20 mm
Waga	204 g
MONTAŻ	
Wymiary wycięcia	84 × 118 × 15
Rodzaj montażu	podtynkowy, natynkowy
Instalacja w kabinie sauny	tylko montaż podtynkowy
Wysokość instalacyjna w kabinie sauny	maks. 1200 mm (maks. temperatura panelu 75°C)
Odległość od pieca w kabinie sauny	min. 1000 mm

6. PRZED MONTAŻEM

6.1. Wybór odpowiedniego pieca do sauny

Piec do sauny należy wybrać starannie. Piece o zbyt małej mocy muszą być rozgrzewane dłużej i w wyższej temperaturze, co ostatecznie skraca ich okres eksploatacji.

- Wybrać piec do sauny o mocy odpowiedniej dla kabiny sauny. Zakresy rozmiarów kabin sauny dla poszczególnych modeli pieców do sauny można znaleźć w części > 5.1. *Specyfikacja – piec*. Informacje na temat wpływu materiałów i izolacji na wymaganą moc wyjściową pieca do sauny można znaleźć w części > 6.1.1. *Moc wyjściowa pieca do sauny*.
- Aby uzyskać pomoc w wyborze pieca do sauny, prosimy o kontakt ze sprzedawcą, przedstawicielem fabryki lub o wejście na naszą stronę (www.harvia.com).

6.1.1. Moc wyjściowa pieca do sauny

Kubatura i konstrukcja sauny wpływają na wybór mocy pieca. Zapotrzebowanie na moc wzrasta, jeśli w saunie znajdują się okna lub powierzchnie akumulujące ciepło, takie jak cegła, beton lub masywne belki.

- Gdy ściany i sufit są wyłożone panelami i istnieje między nimi wystarczająca izolacja, moc pieca do sauny ustala się na podstawie kubatury sauny.
- Nieizolowane powierzchnie ścian (cegła, cegła szklana, szkło, beton, płytki itp.) zwiększają zapotrzebowanie na moc. Należy dodać 1,2 m³ do kubatury sauny na każdy metr kwadratowy nieizolowanej powierzchni ściany. Na przykład, pomieszczenie sauny o kubaturze 10 m³ ze szklanymi drzwiami jest równoważne pomieszczeniu sauny o kubaturze około 12 m³ pod względem zapotrzebowania na moc.
- Jeśli pomieszczenie sauny ma ściany z bali, należy pomnożyć kubaturę sauny o 1,5. > 5.1. *Specyfikacja – piec*

6.2. Izolacja, materiały i konstrukcja kabiny sauny

UWAGA! Sprawdzić w straży pożarnej, które części zapyry można zaizolować. Nie można izolować przewodów kominowych w użyciu.

UWAGA! Lekkie zabezpieczenie montowane bezpośrednio na ścianie lub suficie może stwarzać zagrożenie pożarowe.

UWAGA! Woda na podłodze sauny musi być odprowadzana do odpływu podłogowego

- A. Wełna izolacyjna, grubość 50–100 mm. Kabinę sauny należy dobrze zaizolować, aby utrzymać moc pieca na stosunkowo niskim poziomie.
- B. Bariera dla wilgoci, np. papier aluminiowy. Umieścić błyszczącą stronę papieru w kierunku wnętrza sauny. Szczelnie zakleić szwy taśmą aluminiową.
- C. Około 10 mm szczeliny wentylacyjnej między barierą dla wilgoci a panelem (zalecane).
- D. Płyta o niewielkiej wadze i grubości 12–16 mm. Przed ułożeniem paneli sprawdzić okablowanie urządzeń i wzmocnienia wymagane dla pieca do sauny oraz ławek w ścianach.
- E. Około 3 mm szczeliny wentylacyjnej między panelami ściennymi i sufitowymi.
- F. Wysokość sauny zwykle wynosi 2100–2300 mm. Minimalna wysokość zależy od pieca do sauny. Odległość między górną ławką a sufitem nie powinna przekraczać 1200 mm.
- G. Użyć ceramicznych materiałów podłogowych i ciemnych materiałów łączących. Poluzowane kawałki kamieni i zanieczyszczenia w wodzie do sauny mogą zabrudzić i/lub uszkodzić delikatne materiały podłogowe.

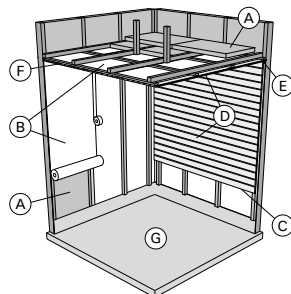

6.3. Wentylacja w kabinie sauny

- Powietrze w saunie powinno być wymieniane sześć razy na godzinę.
- **Wentylacja mechaniczna:** otwór wentylacyjny musi znajdować się w górnej części sauny, aby nie zakłócał działania czujnika temperatury. > 7.4. *Sposób montażu czujnika temperatury*
- **Wentylacja ciśnieniowa:** otwór wentylacyjny powinien być zainstalowany poniżej lub obok pieca do sauny. Średnica otworu wentylacyjnego powinna wynosić od 50 do 100 mm.
- Wylot powietrza: Umieścić wylot powietrza jak najdalej pieca do sauny i blisko podłogi. Wylot powietrza powinien mieć średnicę dwukrotnie większą o wlotu powietrza.
- Można użyć zaworu spustowego (zamknięty podczas ogrzewania i kąpieli). Można również wysuszyć saunę, pozostawiając otwarte drzwi po kąpieli.
- Jeśli wylot powietrza znajduje się po stronie łazienki, szczelina progowa drzwi do sauny musi wynosić co najmniej 100 mm. Mechaniczna wentylacja wyciągowa jest obowiązkowa.

7. MONTAŻ

7.1. Odległości bezpieczeństwa pieca



OSTRZEŻENIE! Zagrożenie pożarem. Należy zawsze przestrzegać wartości podanych w instrukcji.

- Urządzenie należy zainstalować w taki sposób, aby komunikaty ostrzegawcze można było łatwo odczytać.
- Jeśli wokół pieca jest zainstalowana barierka ochronna, należy przestrzegać odległości bezpieczeństwa określonych dla pieca lub w instrukcji montażu barierki ochronnej.

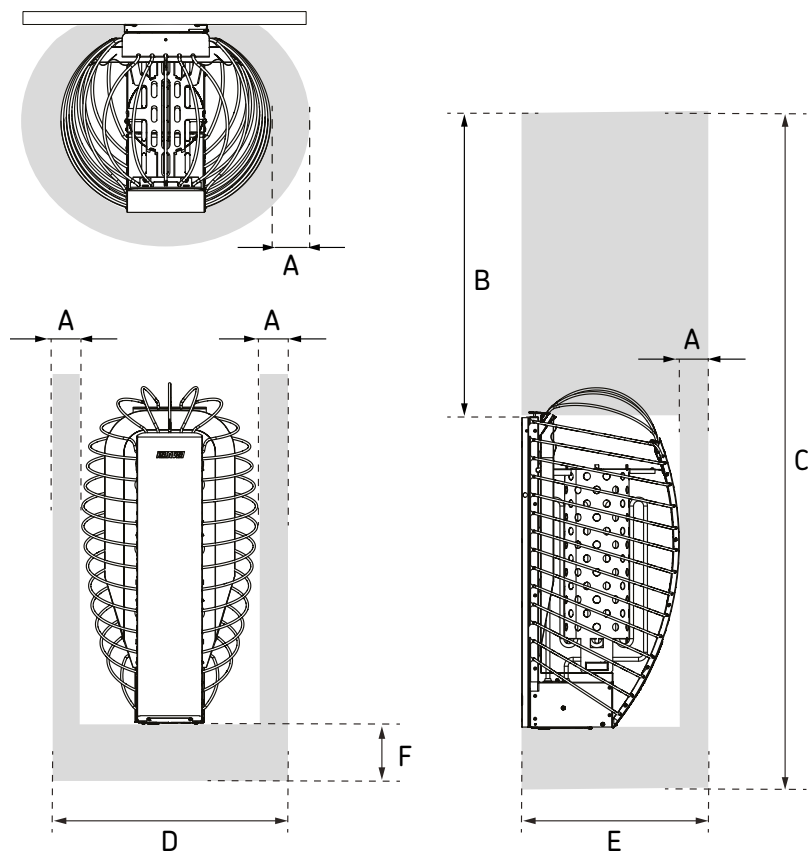

	A (min. mm)	B (min. mm)	C (min. mm)	D (min. mm)	E (min. mm)	F (mm)
HSP604MFC	60	900	1900	505	395	100-300
HSP904MFC	80	900	1900	545	415	100-300

Rysunek 1. Odległości bezpieczeństwa pieca

7.2. Jak zamontować uchwyt ścienny

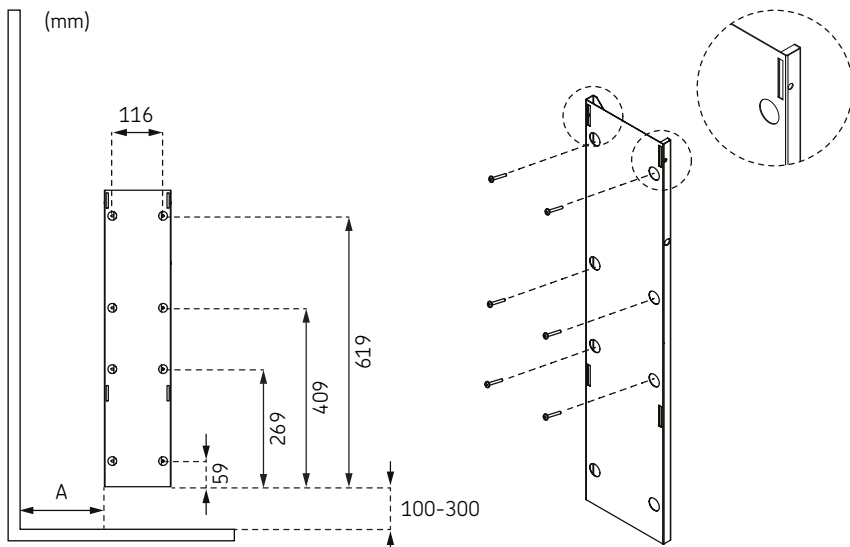

	A (min. mm)
HSP604MFC	min. 177 mm
HSP904MFC	min. 197 mm

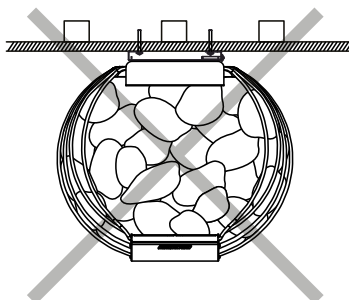
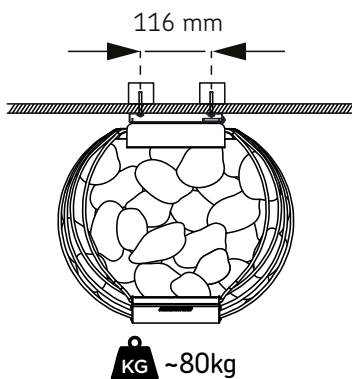

PL

7.3. Sposób montażu sterownika (IPX5)

Sterownik IPX5 może być instalowany w różnych środowiskach, w zależności od warunków lokalizacji przedstawionych poniżej.

A. Instalacja w pomieszczeniu sauny

- Należy przestrzegać rozdziału > 5.2. *Specyfikacja – sterownik*
- Wybierz najchłodniejszą i najsuchszą możliwą lokalizację.
- Upewnij się, czy przestrzegane są wszystkie wymagania dotyczące minimalnej i maksymalnej odległości.
- Zamontuj sterownik bezpiecznie na ścianie. > 7.3.1. *Montaż sterownika*

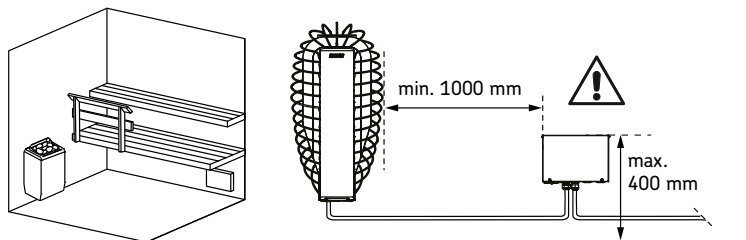

B. Instalacja w suchym miejscu poza pomieszczeniem sauny

- Należy przestrzegać rozdziału > 5.2. *Specyfikacja – sterownik*
- Zamontuj sterownik bezpiecznie na ścianie. > 7.3.1. *Montaż sterownika*

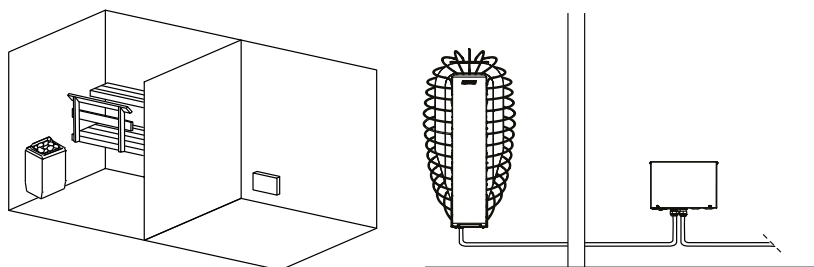

PL

C. Instalacja na zewnątrz

- Należy przestrzegać rozdziału > 5.2. *Specyfikacja – sterownik*
- Sterownik nie może być instalowany na zewnątrz bez osłony ochronnej.
- Unikaj ekspozycji na ekstremalne zimno i bezpośrednie światło słoneczne.
- Jeśli istnieje ryzyko uszkodzenia mechanicznego, urządzenie musi być odpowiednio zabezpieczone.
- Zamontuj sterownik bezpiecznie na ścianie. > 7.3.1. *Montaż sterownika*

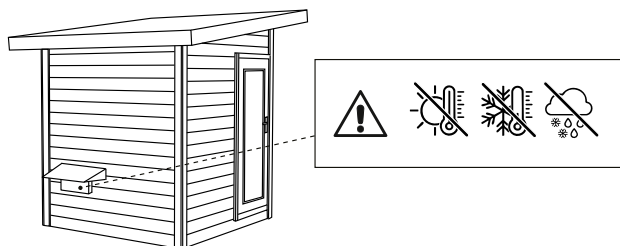

7.3.1. Montaż sterownika

 **PRZESTROGA!** Uszkodzenie urządzenia. Nie należy montować sterownika w ścianie, ponieważ może to spowodować nadmierne nagrzewanie się wewnętrznych elementów urządzenia.

 **PRZESTROGA!** Uszkodzenie urządzenia. Dławiki kablowe muszą być skierowane w górę! Po zakończeniu podłączenia należy dokręcić nakrętki na dławikach kablowych, aby uzyskać szczelne zamknięcie.

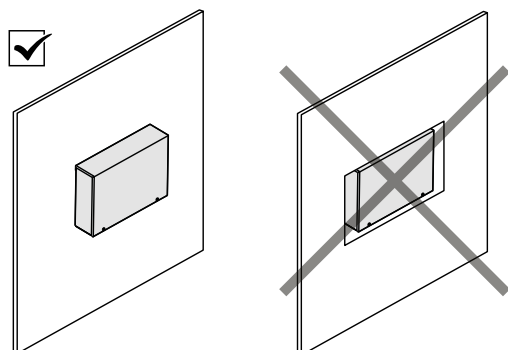
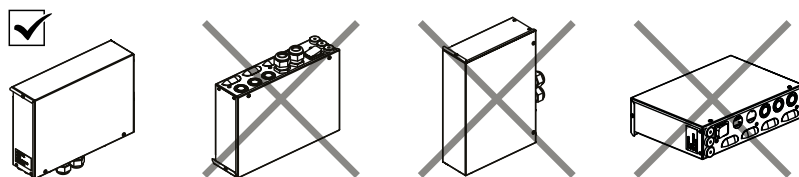
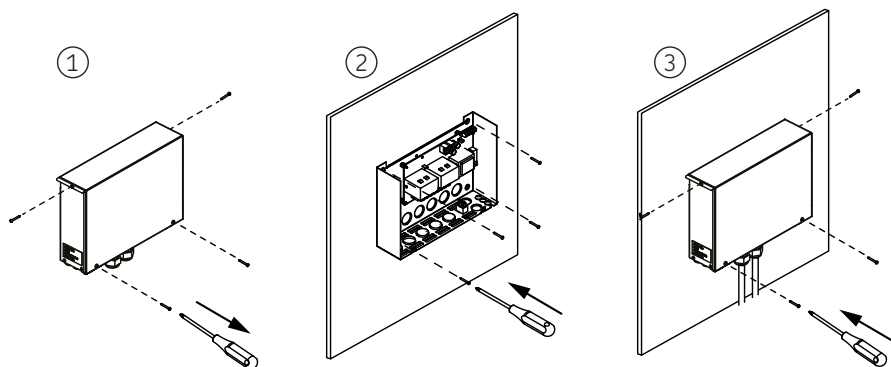

7.4. Sposób montażu czujnika temperatury

! Czujnik temperatury jest wyposażony w zabezpieczenie przed przegrzaniem, które zapewnia bezpieczeństwo pieca i sauny.

! Czujnik temperatury musi być zawsze zainstalowany we wskazanym miejscu. Jeżeli minimalna odległość od wlotu powietrza nie jest zachowana, należy zmodyfikować system wentylacji!

! Nie ustawiać otworu nawiewnego w taki sposób, aby strumień powietrza chłodził czujnik ciepła.

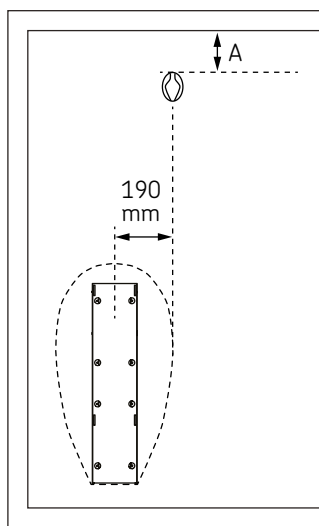

	A (mm)
HSP604MFC	50
HSP904MFC	100

Rysunek 2. Minimalne odległości bezpieczeństwa czujnika temperatury

PL

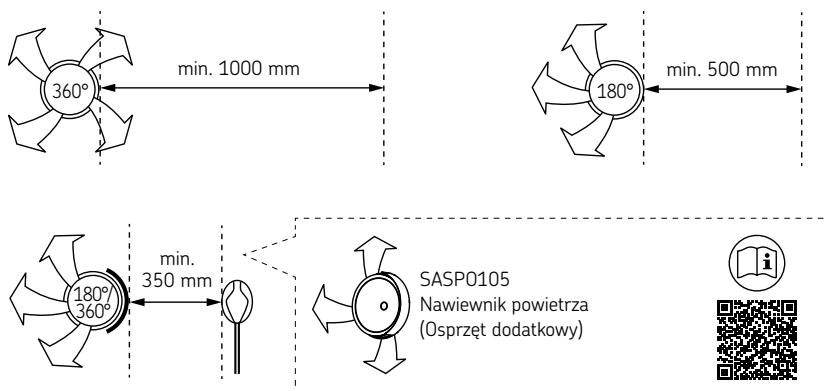

Rysunek 3. Minimalna odległość od otworu wentylacyjnego do czujnika temperatury

7.5. Sposób montażu panelu sterowania

⚠ PRZESTROGA! – Oparzenia. Należy przestrzegać warunków instalacji, zwłaszcza podczas montażu wewnątrz kabiny sauny. Niepoprawnie ustawiony panel sterowania może stać się bardzo gorący i spowodować oparzenia w przypadku dotknięcia!

⚠ PRZESTROGA! – Uszkodzenie urządzenia. Prace przy panelu sterowania mogą być wykonywane wyłącznie przy użyciu standardowego śrubokręta. Nie używać śrubokręta elektrycznego.

UWAGA! Zakłócenia mogą pogorszyć transmisję sygnału. Przewód do przesyłania danych musi być ułożony oddzielnie od innych kabli zasilających i sterujących.

- Należy przestrzegać rozdziału > 5.3. *Specyfikacja – panel sterowania (elektryczny)*
- Panel sterowania Fenix jest bryzgoszczelny, dzięki czemu można go zamontować zarówno na zewnątrz, jak i wewnątrz kabiny sauny. Nie należy umieszczać panelu na zewnątrz bez żadnej osłony.
- Wykorzystując rury kablowe w konstrukcjach ściennych, kabel można poprowadzić w ukryciu do punktu montażowego panelu sterowania, w maksymalnej odległości 10 metrów od skrzynki elektrycznej.
- Należy dopilnować, aby temperatura panelu nigdy nie wzrosła powyżej 75°C.
- Zamontuj sterownik bezpiecznie na ścianie. > 7.5.1. *Montaż panelu sterowania – podtynkowy*, > 7.5.2. *Montaż panelu sterowania – natynkowy*

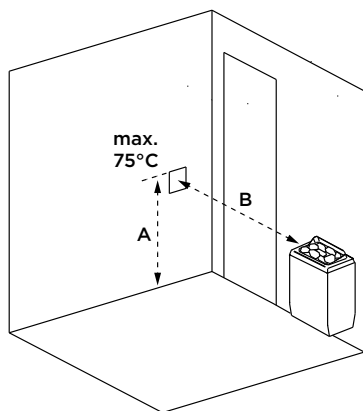

PL

	A (maks. mm)	B (min. mm)
HSP604MFC	1200 (maks. temperatura panelu 75°C)	500 *)
HSP904MFC	1200 (maks. temperatura panelu 75°C)	1000

*) W małej saunie z piecem o mocy < 7 kW panel sterowania (elektryczny) można zainstalować w odległości 500 mm od pieca.

Rysunek 4. Odległości bezpieczeństwa panelu sterowania

7.5.1. Montaż panelu sterowania - podtynkowy

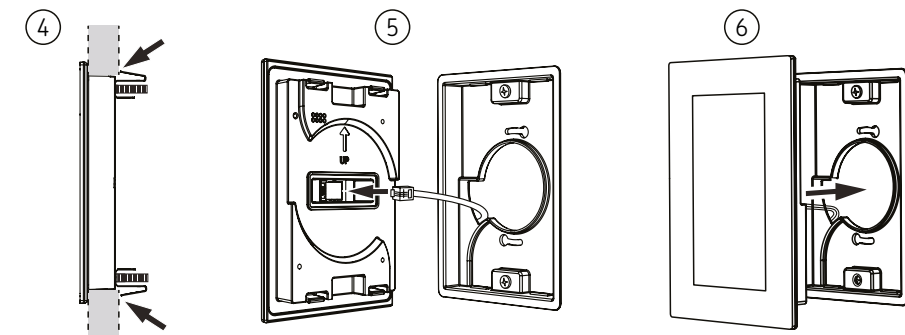
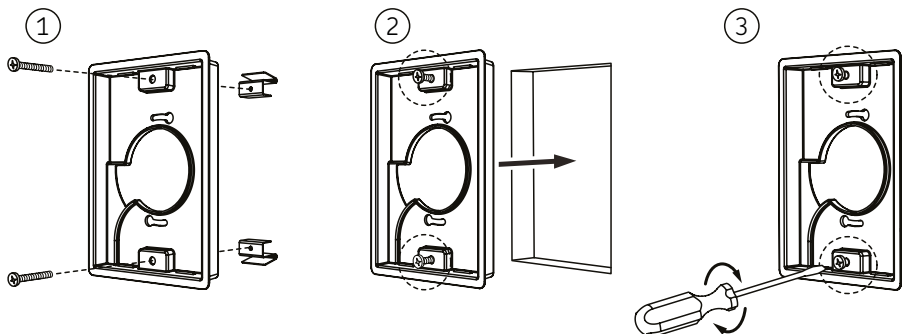
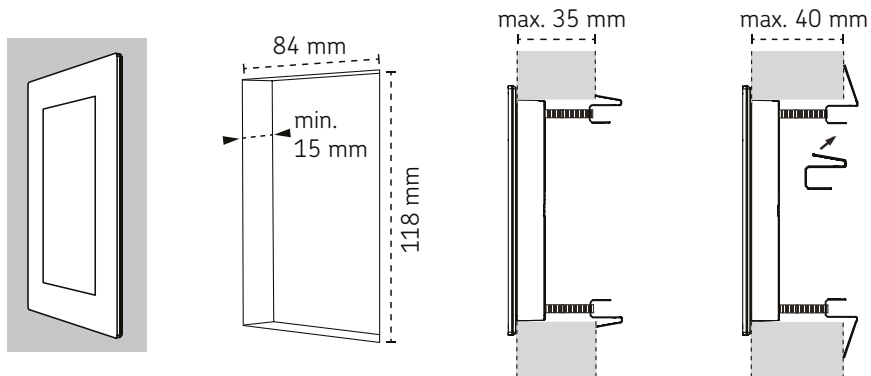

7.5.2. Montaż panelu sterowania - natynkowy

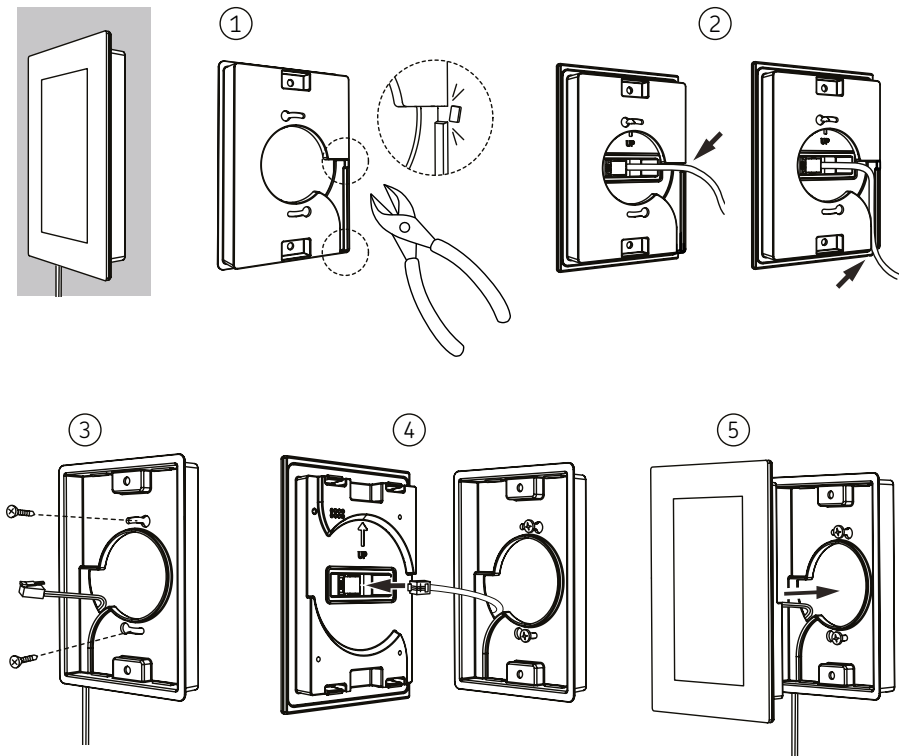

7.6. Połączenia elektryczne



Piec do sauny może podłączyć do sieci elektrycznej wyłącznie wykwalifikowany elektryk zgodnie z obowiązującymi przepisami.

- Piec do sauny jest podłączony częściowo do skrzynki przyłączy na ścianie sauny. Skrzynka przyłączy powinna być bryzgoszczelna i znajdować się nie więcej niż 500 mm nad podłogą.
- Kabel połączeniowy powinien być wykonany z gumy typu H07RN-F lub równoważnej. **UWAGA: Zabrania się stosowania przewodu z izolacją PVC jako przewodu przyłączeniowego do pieca ze względu na kruchość, jaką osiąga pod wpływem wysokiej temperatury.**
- Jeśli kabel połączeniowy lub montażowy zostanie umieszczony w saunie lub wewnątrz ścian sauny na wysokości ponad 1000 mm nad podłogą, musi on być w stanie wytrzymać temperaturę co najmniej 170°C pod obciążeniem (np. kable w osłonie silikonowej). Urządzenia elektryczne zainstalowane więcej niż 1000 mm nad podłogą sauny muszą być dopuszczone do stosowania w temperaturze otoczenia 125°C (oznaczenie T125).
- Podświetlenie kabiny sauny można okablować tak, aby sterować nim, korzystając z panelu sterowania (maks. 100 W).

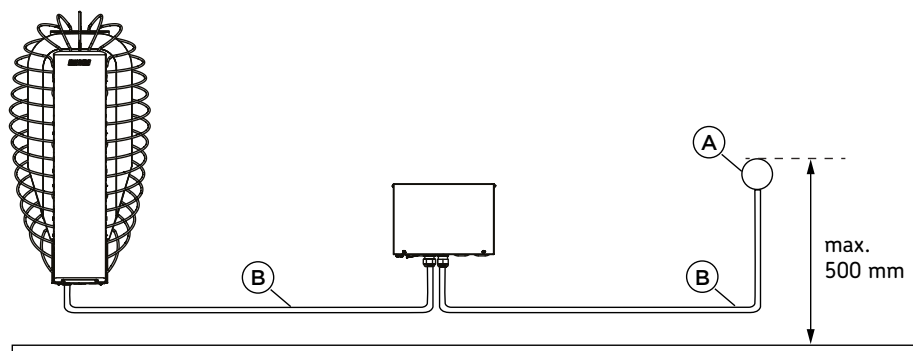

A. Skrzynka przyłączy

B. Przewód zasilający

PL

7.6.1. Rezystancja izolacji elektrycznego pieca do sauny



Nie wolno podłączać zasilania do pieca za pomocą wyłącznika różnicowoprądowego!

Podczas końcowej kontroli instalacji elektrycznej pomiar rezystancji izolacji pieca do sauny może wykazać „upływ” spowodowany wchłonięciem wilgoci z powietrza (podczas przechowywania/transportu) przez materiał izolacyjny elementów grzejnych. Wilgoć można usunąć z elementów grzejnych po kilku cyklach nagrzewania.

7.6.2. Połączenia elektryczne - piec

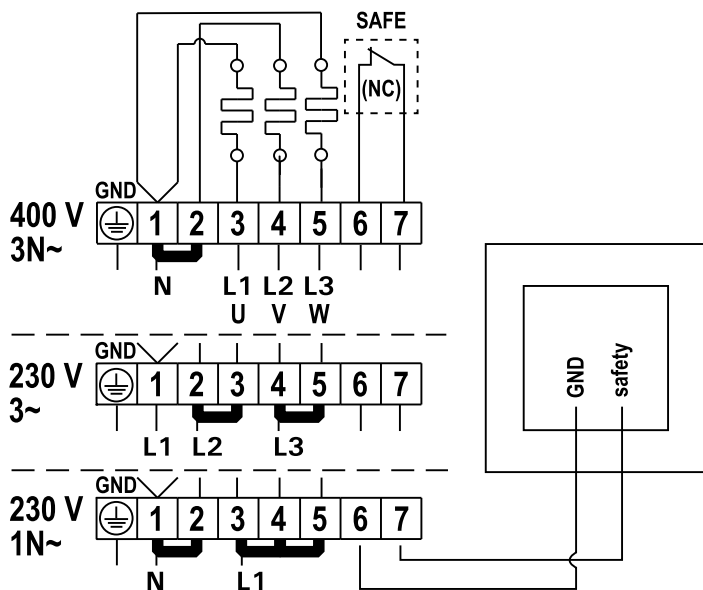
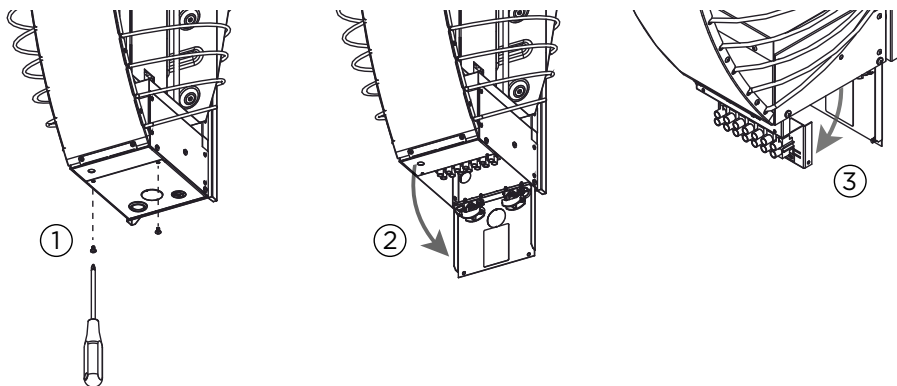

PL

7.6.3. Połączenia elektryczne - sterownik

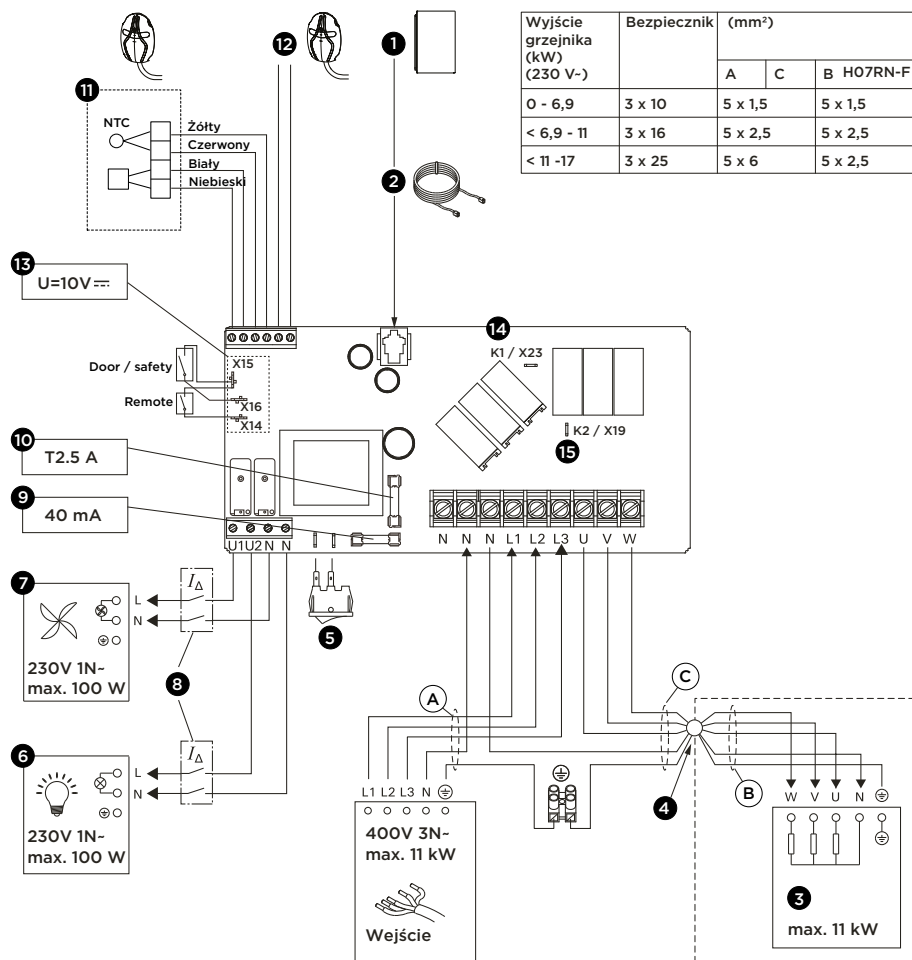

1. Panel sterowania
2. Przewód do przesyłania danych
3. Piec do sauny
4. Skrzynka przyłączowa
5. Wyłącznik główny
6. Oświetlenie (opcjonalne)
7. Wentylator (opcjonalny)
8. Wyłącznik różnicowoprądowy
9. Bezpiecznik dla płytki elektronicznej (Zwłoczny)
10. Bezpiecznik dla przekaźnika mocy (ceramiczny, zwłoczny)
11. Czujnik temperatury (125°C)
12. Czujnik wilgotności i temperatury (opcjonalny)
13. Styki urządzeń zabezpieczających
 - X14: zdalny wyłącznik włącz/wyłącz
 - X15: N
 - X16: wyłącznik bezpieczeństwa lub drzwiowy
14. K1 = ST1 Kontrola ogrzewania elektrycznego max. 100 W (opcjonalnie, musi być zabezpieczenia, jeżeli jest używana)
15. K2 = U = ST2
 $K1 + W + U1 + U2 = \text{maks. } 3680 \text{ W (L1)}$

7.7. Jak przymocować piec do uchwyty ściennego

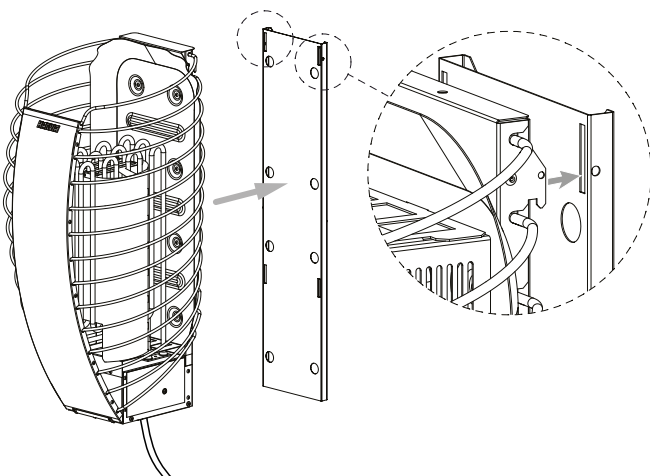

7.8. Kamienie do sauny



Kamienie do pieca do sauny to istotny element odpowiadający za jego bezpieczeństwo. Aby zachować ważność gwarancji, użytkownik jest odpowiedzialny za prawidłową konserwację kamieni zgodnie ze specyfikacją i instrukcją.



OSTRZEŻENIE! – Zagrożenie pożarem. W przestrzeni kamienia do pieca do sauny lub w jego pobliżu nie należy umieszczać żadnych przedmiotów ani urządzeń, które mogą zmienić ilość lub kierunek przepływu powietrza przez piec.



OSTRZEŻENIE! – Zagrożenie pożarem. Jeżeli element grzewczy nie jest otoczony kamieniami, może niebezpiecznie nagrzewać materiały, nawet poza bezpiecznymi odległościami przewidzianymi dla pieca do sauny. Upewnij się, że elementy grzewcze nie są widoczne ponad kamieniami.

PL

- Odpowiednie kamienie do sauny > 5.1. *Specyfikacja – piec*
- Kamienie ozdobne nadają się tylko na górną warstwę kamieni. Kamienie ozdobne należy układać luźno, aby zapewnić odpowiednią cyrkulację powietrza. Kamienie ozdobne należy umieszczać tak, aby nie dotykały elementów grzewczych.
- Gwarancja nie obejmuje wad powstałych w wyniku użycia kamieni ozdobnych lub kamieni do sauny niezalecanych przez producenta.
- Przed umieszczeniem kamieni w piecu należy słucać z nich pył.
- Nie wrzucać kamieni do pieca.
- Ułożyć kamienie tak, aby podparły się nawzajem, a nie leżały na elementach grzewczych.
- Podeprzeć element grzewczy kamieniami, aby elementy pozostały w pozycji pionowej.
- Zalecamy przechowywanie w magazynie dodatkowych kamieni, aby zastąpić uszkodzone lub uzupełnić je, jeśli z czasem poziom kamieni będzie się obniżał.

7.8.1. Sposób układania kamieni w saunie



Przeostroga – podczas umieszczania kamieni w piecu do sauny należy zawsze nosić rękawice ochronne. Metalowe części mogą mieć ostre krawędzie, które mogą powodować skaleczenia.

1. Zaczynj od największych kamieni, umieszczając je na dnie i po bokach. Zapewnia to odpowiednią wentylację i tworzy stabilną podstawę dla przestrzeni kamiennej.
2. Umieścić najbardziej płaskie kamienie ciasno przy zewnętrznej obudowie, układając je na zakładkę tak, aby elementy grzejne nie były widoczne poza ramą. Gęsta warstwa kamieni zapobiega przegrzewaniu się pobliskich materiałów na skutek bezpośredniego promieniowania ciepłego.
3. Umieszczenie kamieni luźno na środku pozwoli na przepływ powietrza przez piec, dobrze nagrzewając saunę i kamienie do sauny.
4. Nad kanałem powietrznym ułożyć kamienie luźno. Do tego obszaru zalecane są okrągłe kamienie. Luźne rozmieszczenie i okrągłe kształty zapewniają poprawny przepływ powietrza przez piec.
5. Upewnij się, że kamienie są ułożone w taki sposób, aby nie mogły wypaść z pieca.

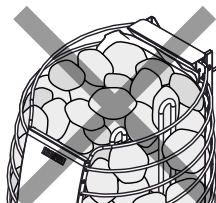
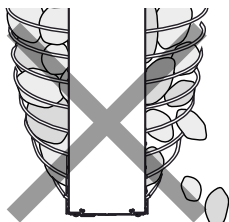
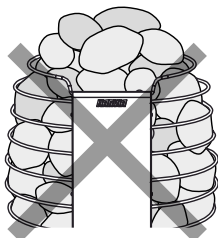
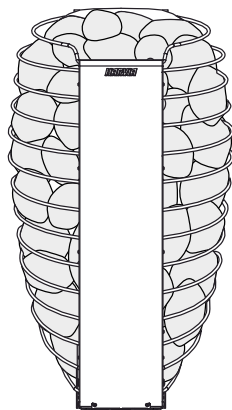
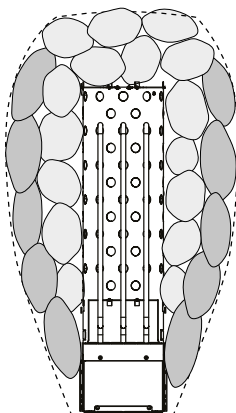
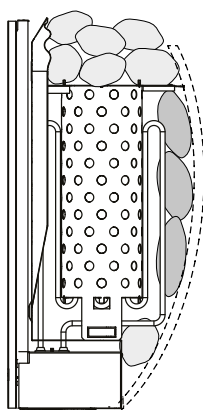
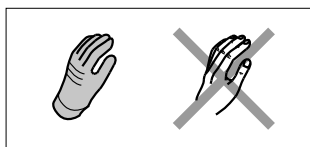

7.9. Jak zainstalować urządzenie zabezpieczające



OSTRZEŻENIE! – Zagrożenie pożarem. Upewnij się, że kamienie pieca nie blokują ruchu urządzenia zabezpieczającego w dół.

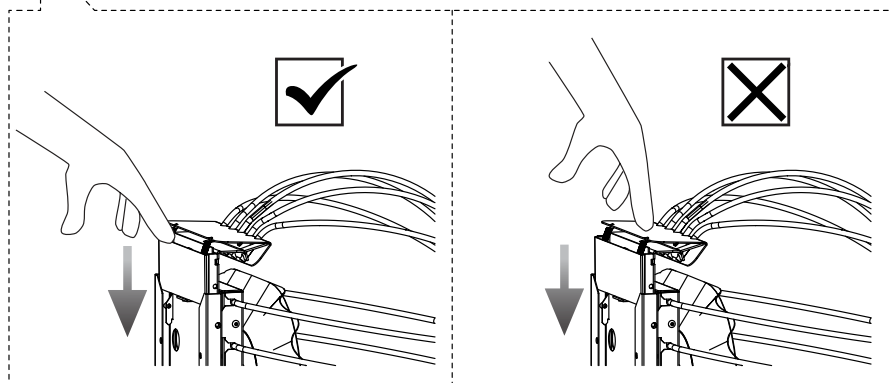
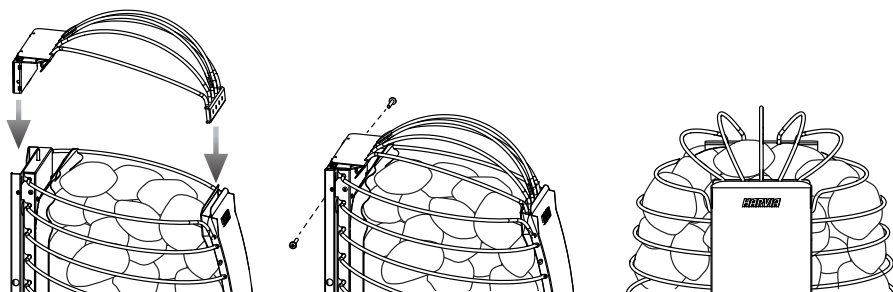

Po instalacji należy przetestować urządzenie zabezpieczające, naciskając je w dół. Prawidłowo działające urządzenie wyda wyraźny dźwięk „kliknięcia” po naciśnięciu i ponownie po puszczeniu.

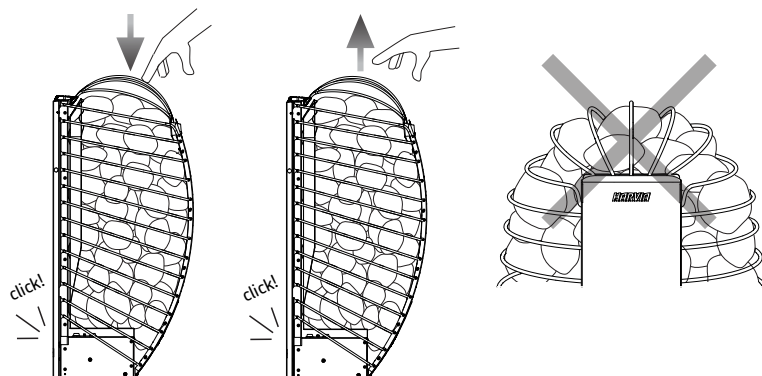

7.10. Sposób konfigurowania produktu

- Po podłączeniu urządzenia do zasilania energią elektryczną i włączeniu wyłącznika głównego na piecu, sterownik pracuje w trybie czuwania i jest gotowy do użycia. Zawsze postępuj zgodnie z instrukcjami na wyświetlaczu.
- Urządzenie przeprowadzi Cię przez proces konfiguracji, ułatwiając znalezienie optymalnych ustawień dla sauny.
- Parowanie i aktualizacje oprogramowania powinny być wykonywane tylko wtedy, gdy temperatura otoczenia panelu nie przekracza 40°C.

7.10.1. Proces konfiguracji

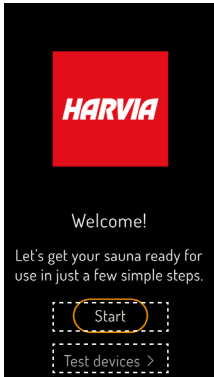
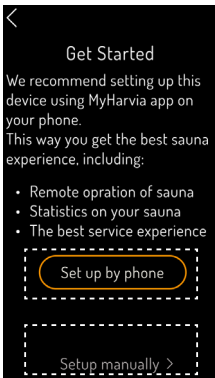
Krok 1	
	<p>Rozpoczęcie Konfigurowanie produktu przez użytkownika końcowego. Wymagane połączenie Wi-Fi. Urządzenie przeprowadzi przez proces konfiguracji.</p> <p>Test urządzeń Testowanie produktu przez elektryka. Służy do sprawdzania funkcjonalności bez połączenia Wi-Fi i konfigurowania zainstalowanych urządzeń. Przeznaczony dla elektryków, którzy nie przeprowadzą pełnej konfiguracji. Po zakończeniu testowania urządzenie powróci do ekranu konfiguracji.</p> <p>OSTRZEŻENIE! – Zagrożenie pożarem. Przed włączeniem pieca do sauny należy zawsze upewnić się, czy na nim ani w bezpiecznej odległości od niego nie znajdują się żadne przedmioty.</p>
Krok 2	
	<p>Konfiguracja przez telefon (zalecana) Skonfigurować dalsze ustawienia w aplikacji MyHarvia* > 8.1.3. Sposób łączenia się z MyHarvia</p> <p>Pobrać aplikację ze sklepu z aplikacjami. Można także użyć kodu QR wyświetlanego w aplikacji Fenix podczas instalacji, aby uzyskać bezpośredni link do aplikacji.</p> <p>* Uwaga! Ze względu na lokalne ograniczenia, aplikacji MyHarvia nie można pobrać we wszystkich krajach.</p> <p>Konfiguracja ręczna W przypadku konieczności korzystania z panelu sterowania bez aplikacji. Skonfigurować dalsze ustawienia na panelu sterowania: - Godzina – data – jednostka temperatury – model pieca – urządzenie zabezpieczające – urządzenia dodatkowe</p> <p>Aby korzystać z najnowszych ulepszeń i aktualizacji zabezpieczeń, zalecamy nawiązywanie połączenia Wi-Fi co najmniej raz na kwartał.</p>

Krok 3

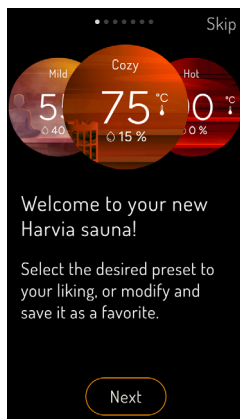

Zakończenie konfiguracji

Po zakończeniu konfiguracji kreator wyświetli instrukcje dotyczące uruchomienia urządzenia.

Wyjaśnione są funkcje i wstępnie ustawione profile (Łagodny – Przyjemny – Gorący) i można je później dostosować.

7.10.2. Ustawienia

Ustawienia	Opcje	Uwaga
Zakres ustawień temperatury	30–110°C	zalecana 50–90°C
Regulowany limit czasu nagrzewania	2–6, 12, 18, 24 godz.	zalecany 2 godz.
Regulowany wstępnie ustawiony czas	0–24 godz.	
Urządzenie zabezpieczające	Czujnik drzwi	To urządzenie jest wyposażone w zintegrowany wyłącznik bezpieczeństwa. Do zdalnego użytkowania wymagane jest urządzenie zabezpieczające.
	Wyłącznik bezpieczeństwa <input checked="" type="checkbox"/>	
	Brak urządzeń zabezpieczających	Obsługa zdalna wyłączona
Światło	tak	

PL

8. INSTRUKCJA UŻYTKOWANIA

8.1 Panel sterowania Fenix

- Panel sterowania Fenix WiFi z ekranem dotykowym został zaprojektowany z myślą o zapewnieniu doskonałych wrażeń podczas korzystania z sauny. Dostępne są wstępnie zdefiniowane profile umożliwiające łatwą i wygodną obsługę sauny.
- Panel sterowania Fenix WiFi z ekranem dotykowym można połączyć z aplikacją MyHarvia. Przykładowo, za pomocą aplikacji można wyświetlać stan pieca do sauny, temperaturę w kabinie sauny i pozostały czas nagrzewania w dowolnym miejscu i czasie.
- Do korzystania z aplikacji MyHarvia wymagane jest niezawodne połączenie WLAN.
- Urządzenie należy podłączyć do sieci Wi-Fi, aby mieć pewność, że zawsze będzie miało najnowszą wersję oprogramowania. Zapewnia to optymalną wydajność i płynną, bezproblemową pracę.
- Jeśli urządzenie jest używane bez stałego połączenia z siecią Wi-Fi, zalecamy przeprowadzanie aktualizacji oprogramowania co najmniej raz na kwartał, aby korzystać z najnowszych ulepszeń i aktualizacji zabezpieczeń.

8.1.1. Obsługa

- Kliknąć przyciski, aby poznać kryjące się za nimi funkcje.
- Dotknięcie żądanej funkcji powoduje przejście do odpowiedniego obszaru ustawień
- **Uwaga! Ilustracja jest obrazem symbolicznym – w zależności od wyposażenia i trybu aktywacji podłączonego sterownika, nie wszystkie funkcje są widoczne**

1. Menu
2. Godzina
3. Bieżąca wilgotność (wartość z czujnika)
4. Bieżąca temperatura (wartość z czujnika)
5. Stan czasu nagrzewania
6. Wybrana temperatura (wartość docelowa)
7. Wybrana wilgotność (wartość docelowa)
8. Pulsujący pierścień wskazuje, że piec jest włączony
9. Światło – włączone/wyłączone
10. Funkcje regulatora czasowego
11. Wł./wył.

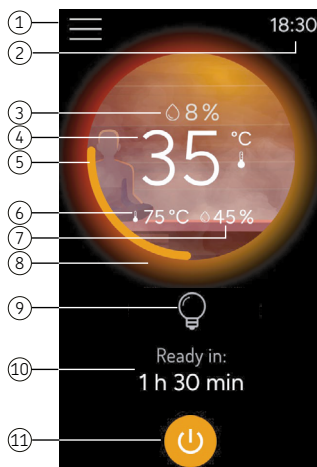

8.1.2. Ustawienia menu

Blokada ekranu	Można skonfigurować blokadę ekranu (PIN) UWAGA! W przypadku trzykrotnego wprowadzenia niepoprawnego kodu PIN należy odczekać minutę przed ponowną próbą.
-----------------------	---

Ustawienia panelu sterowania	<ul style="list-style-type: none"> • Ustawienia Wi-Fi, języki, jednostki • Ustawienia wyświetlacza • Data i godzina • Przywrócenie ustawień fabrycznych • Uruchamianie kreatora konfiguracji
Ustawienia sauny	<ul style="list-style-type: none"> • Obsługa zdalna • Pamięć awarii zasilania (wł./wył.) <ul style="list-style-type: none"> – Wł.: po zaniku zasilania / awarii zasilania sterownik uruchamia się automatycznie. – Wył.: system jest wyłączony z powodu awarii zasilania. W celu ponownego uruchomienia należy nacisnąć przycisk wł./wył. <p>Należy pamiętać o obserwowaniu grzałki po zaniku zasilania w przypadku wybrania ustawienia Wł. UWAGA! Zgodnie z regionalnymi przepisami korzystanie z ustawienia Wł. może być niedozwolone.</p> • Program osuszania (wł./wył.) • Dodatkowe ustawienia (maksymalny czas włączenia, okres odpoczynku itp.)
Informacje	Wersja oprogramowania, siła sygnału Wi-Fi itp.
Statystyki	Informacje (całkowity czas włączenia, całkowity czas kąpeli, sesje w saunie)
Połączenie z MyHarvia	Ponowne podłączenie urządzenia
Powtórzenie wdrożenia	Można powtórzyć / powrócić do procesu wdrożenia

8.1.3. Sposób łączenia się z MyHarvia

1. Po pobraniu aplikacji MyHarvia postępować zgodnie z instrukcjami podanymi w aplikacji mobilnej*.
2. Utworzyć i zarejestrować nowe konto MyHarvia oraz zaakceptować niezbędne warunki. Na podany adres e-mail wysłany zostanie kod PIN (sprawdzić również folder SPAM).
3. Po pomyślnym zalogowaniu się dodać swoją saunę, wybierając urządzenie „Fenix”.
4. Rozpocząć parowanie na panelu sterowania i w aplikacji mobilnej.
5. Potwierdzić żądanie sparowania przez Bluetooth i przygotować hasło do Wi-Fi.

* **Uwaga!** Ze względu na lokalne ograniczenia, aplikacji MyHarvia nie można pobrać we wszystkich krajach.

8.2. Sposób korzystania z pieca do sauny



OSTRZEŻENIE! Przed włączeniem pieca do sauny lub aktywowaniem obsługi zdalnej należy zawsze upewnić się, czy na nim ani w bezpiecznej odległości od niego nie znajdują się żadne przedmioty.



Należy koniecznie sprawdzić, czy piec wyłączył się po upływie czasu włączenia lub czy został wyłączony ręcznie.

- Podczas pierwszego użycia piec do sauny i kamienie wytwarzają zapachy, których usunięcie wymaga dobrej wentylacji w kabinie sauny.
- Jeśli piec do sauny ma moc odpowiednią dla kabiny sauny, kabina z odpowiednią izolacją cieplną nagrzewa się do temperatury roboczej w ciągu około godziny. Kamienie pieca do sauny nagrzewają się zazwyczaj w takim samym czasie co kabina sauny.

8.2.1. Piec włączony

Uruchomić piec, naciskając przycisk włączania/wyłączania pieca na panelu sterowania.

- Po osiągnięciu pożądanej temperatury w pomieszczeniu sauny elementy grzejne zostają automatycznie wyłączone. Aby utrzymać żadaną temperaturę piec będzie automatycznie włączać i wyłączać elementy grzejne.

8.2.2. Piec wyłączony

Piec wyłącza się i przechodzi w tryb czuwania, gdy:

- przycisk funkcyjny włączania/wyłączania pieca jest wciśnięty,
- skończył się czas włączenia
- wystąpił błąd > 10. *Wykrywanie i usuwanie usterek*

8.3. Obsługa zdalna



OSTRZEŻENIE! – Zagrożenie pożarem. Przed włączeniem pieca do sauny lub aktywowaniem obsługi zdalnej należy zawsze upewnić się, czy na nim ani w bezpiecznej odległości od niego nie znajdują się żadne przedmioty.



Zgodnie z normą IEC/EN 60335-2-53 regulującą działanie elektrycznych pieców do sauny panel sterowania może być używany do zdalnego sterowania piecem, jeśli piec lub drzwi do kabiny sauny są wyposażone w urządzenie zabezpieczające (czujnik drzwi lub wyłącznik bezpieczeństwa).

- **Wyłącznik zdalny.** Aby zdalnie sterować poborem mocy przez piec, można go wyposażyć w zdalny wyłącznik/wyłącznik (np. systemy automatyzacji budynków).
- **Ustawiony czas uruchomienia.** Jeśli piec jest ustawiony w trybie ustawionego czasu opóźnienia, nie można go kontrolować za pomocą wyłącznika zdalnego. Po upływie ustawionego opóźnienia i włączeniu pieca można go wyłączyć za pomocą wyłącznika zdalnego.
- **Okres odpoczynku (6 godzin).** W przypadku obsługi zdalnej okres spoczynku zapobiega uruchomieniu pieca w ciągu sześciu godzin od jego wyłączenia. Jest to funkcja zabezpieczająca przed przegrzaniem lub uszkodzeniem. Piec można uruchomić zdalnie po upływie okresu odpoczynku. Należy sprawdzić lokalne wymagania.

8.3.1. Wyłącznik bezpieczeństwa

- To urządzenie jest wyposażone w zintegrowany wyłącznik bezpieczeństwa.
- Wyłącznik bezpieczeństwa zapobiega nagrzewaniu, jeśli na urządzeniu zostanie umieszczony jakiś przedmiot, taki jak ręcznik, który może stwarzać zagrożenie pożarowe.
- Do zdalnego użytkowania wymagane jest urządzenie zabezpieczające.

8.4. Polewanie wodą



Nie używać chochli o pojemności większej niż 0,2 litra. W przypadku wiania do pieca sauny lub wylania na niego zbyt dużej ilości wody na raz, może ona rozpryskiwać się na użytkowników sauny, gdy będzie się gotować.



Aby uniknąć ryzyka poparzeń, nie wylewać wody na piec do sauny, gdy ktoś znajduje się w jego pobliżu.

- Powietrze w saunie wysycha, gdy sauna jest ogrzewana. Dlatego konieczne jest zwiększanie wilgotności poprzez wylewanie wody na kamienie pieca do sauny.
- Każdy odczuwa skutki ciepła i wilgotności na swój własny sposób – należy eksperymentować, aby znaleźć odpowiednią temperaturę i wilgotność dla siebie.
- Wodę należy wylewać tylko na kamienie do pieca do sauny

8.4.1. Wymagania dotyczące jakości wody

- Woda używana w saunie powinna spełniać wymagania jakościowe dla wody domowej > *Tabela 1 Wymagania dotyczące jakości wody.*
- Można używać wyłącznie zapachów przeznaczonych do wody w saunie. Postępować zgodnie z instrukcjami dołączonymi do zapachu.

Właściwości wody	Efekty	Zalecenie
Zanieczyszczenie organiczne	Kolor, smak, osady	<12 mg/l
Zawartość żelaza	Kolor, zapach, smak, osady	<0,2 mg/l
Zawartość manganu (Mn)	Kolor, zapach, smak, osady	<0,10 mg/l
Twardość wody: głównymi składnikami są wapń (Ca) i magnez (Mg)	Osady	Ca: <100 mg/l Mg: <100 mg/l
Woda chlorkowa	Korozja	Cl: <100 mg/l
Woda chlorowana	Zagrożenie dla zdrowia	Używanie zabronione
Woda morską	Szybka korozja	Używanie zabronione
Stężenia arsenu i radonu	Zagrożenie dla zdrowia	Używanie zabronione

Tabela 1 Wymagania dotyczące jakości wody

9. UTRZYMANIE I KONSERWACJA

Piec do sauny

- Regularnie przecierać piec do sauny wilgotną ściereczką, aby usunąć kurz i brud. W razie potrzeby użyć łagodnych środków czyszczących. Nie używać bieżącej wody podczas czyszczenia.
- Przed rozpoczęciem czyszczenia upewnić się, że urządzenie całkowicie ostygło.

Kamienie do pieca do sauny

- Ze względu na intensywne cykle cieplne kamienie w piecu do sauny będą stopniowo niszczeni i kruszyć się podczas użytkowania. Wymieniać kamienie co najmniej raz na rok lub częściej, jeśli sauna jest bardzo często używana.
- Jednocześnie usuwać wszelkie nagromadzone zanieczyszczenia po kamieniach i wymieniać wszystkie uszkodzone kamienie. Zapewni to utrzymanie właściwości pieca do sauny związanych z wytwarzaniem pary i wyeliminuje ryzyko przegrzania.

- Sprawdź od czasu do czasu, czy poziom kamienia nie obniżył się. Upewnij się, że elementy grzejne nie staną się z czasem widoczne. Poziom kamieni prawdopodobnie obniży się po około dwóch miesiącach od ich ułożenia.

Panel sterowania

- Urządzenie nie wymaga konserwacji. Produkt należy czyścić lekko wilgotną, miękką ściereczką. Używać tylko wody lub łagodnych środków czyszczących – nie wolno używać rozpuszczalników ani żrących chemikaliów. Zbyt szorstkie ściereczki mogą powodować zarysowania.
- Aktualizacja odbywa się automatycznie, gdy urządzenie jest połączone z siecią Wi-Fi.

10. WYKRYWANIE I USUWANIE USTEREK



Wszystkie czynności konserwacyjne wymagające specjalnych umiejętności muszą być wykonywane przez przeszkolonego specjalistę.

Opis	Przyczyna/naprawa
	<ul style="list-style-type: none"> • Na wyświetlaczu pojawiają się błędy i ostrzeżenia. Po usunięciu usterki naciśnij przycisk OK lub Delete, aby kontynuować. Jeśli błąd wystąpi ponownie, skontaktuj się z dostawcą lub skorzystaj z linku do często zadawanych pytań (FAQ).
Nie można połączyć się z Wi-Fi	<ul style="list-style-type: none"> • Upewnij się, czy sieć Wi-Fi, z którą nawiązywane jest połączenie, ma silny sygnał. Nazwa sieci nie może zawierać żadnych znaków specjalnych.
Połączenie z Wi-Fi zostało przerwane podczas konfiguracji	<ul style="list-style-type: none"> • Nazwa sieci Wi-Fi zawiera niedozwolone znaki.
Nie można połączyć się z Wi-Fi / połączenie z Wi-Fi zostaje przerwane podczas konfiguracji	<ul style="list-style-type: none"> • Moduł Wi-Fi wymaga dostępu do portu 8883 (bezpieczny MQTT), który należy otworzyć w zaporze sieciowej. Dodatkowo musi istnieć dostęp do serwerów NTP (Network Time Protocol). Sprawdź również, czy inne porty nie są zablokowane, zwłaszcza 443, 8443 i 8883.
Brak połączenia z Wi-Fi po awarii zasilania	<ul style="list-style-type: none"> • Wyłączyć i włączyć zasilanie sterownika sauny.
Panel sterowania FENIX nie podświetla się	<ul style="list-style-type: none"> • Włączyć wyłącznik główny na piecu lub skrzynce elektrycznej. Sprawdzić przewód do przesyłania danych.
Panel sterowania FENIX wyłącza się podczas pracy.	<ul style="list-style-type: none"> • Sprawdzić warunki instalacji, aby upewnić się, czy temperatury na panelu sterowania lub w skrzynce elektrycznej nie są zbyt wysokie.
Piec do sauny nie nagrzewa się	<ul style="list-style-type: none"> • Sprawdzić, czy bezpieczniki pieca do sauny w panelu elektrycznym są sprawne. • Sprawdzić, czy kabel połączeniowy pieca do sauny jest podłączony. • Sprawdzić, czy nie zadziałał bezpiecznik termiczny.

<p>Kabina sauny nagrzewa się powoli. Woda wylewana na piec do sauny szybko chłodzi kamienie</p>	<ul style="list-style-type: none"> • Sprawdzić, czy bezpieczniki pieca do sauny w panelu elektrycznym są sprawne. • Sprawdzić, czy wszystkie elementy grzejne żarzą się, gdy piec do sauny jest włączony. • Ustawić wyższą temperaturę • Sprawdzić, czy moc pieca do sauny nie jest zbyt niska. > 6.1. <i>Wybór odpowiedniego pieca do sauny</i> > 6.1.1. <i>Moc wyjściowa pieca do sauny</i> • Sprawdzić, czy wentylacja w kabinie sauny jest poprawnie zorganizowana. > 6.3. <i>Wentylacja w kabinie sauny</i>
<p>Kabina sauny nagrzewa się szybko, ale kamienie nie mają czasu na rozgrzanie się. Woda wylewana na piec do sauny nie odparowuje, lecz przepływa przez przestrzeń z kamieniami</p>	<ul style="list-style-type: none"> • Sprawdzić, czy moc pieca do sauny nie jest zbyt wysoka. > 6.1. <i>Wybór odpowiedniego pieca do sauny</i> > 6.1.1. <i>Moc wyjściowa pieca do sauny</i> • Sprawdzić, czy wentylacja w kabinie sauny jest poprawnie zorganizowana. > 6.3. <i>Wentylacja w kabinie sauny</i>
<p>Panele lub inne materiały w pobliżu pieca do sauny szybko ciemnieją</p>	<ul style="list-style-type: none"> • Upewnić się, że spełniono wymogi dotyczące bezpiecznej odległości. > 7.1. <i>Odległości bezpieczeństwa pieca</i> • Sprawdzić kamienie do sauny. Zbyt ciasno ułożone kamienie, osiadanie kamieni z czasem lub niepoprawny rodzaj kamieni mogą utrudniać przepływ powietrza przez piec, co może prowadzić do przegrzania otaczających materiałów. > 7.8. <i>Kamienie do sauny.</i> • Upewnić się, że elementy grzejne nie są widoczne ponad kamieniami. Jeśli są widoczne, należy ponownie ułożyć kamienie i upewnić się, że elementy grzejne są całkowicie zakryte. > 7.8. <i>Kamienie do sauny.</i> <p>Uwaga! To normalne, że drewniane powierzchnie w kabinie sauny z czasem ciemnieją. Ciemnienie może przyspieszać</p> <ul style="list-style-type: none"> • światło słoneczne • wysoka temperatura pieca do sauny • materiały ochronne na powierzchni ścian (materiały ochronne mają niską odporność na ciepło) • drobne cząsteczki kamieni z pieca do sauny wznoszone prądami powietrza.
<p>Piec do sauny wytwarza nieprzyjemny zapach</p>	<ul style="list-style-type: none"> • Patrz punkt > 8.2. <i>Sposób korzystania z pieca do sauny</i> • Gorący piec do sauny może nasilać zapachy mieszające się w powietrzu, ale sam piec nie wytwarza zapachów. Przykłady: farby, kleje, olej i przyprawy.
<p>Piec do sauny hałasuje</p>	<ul style="list-style-type: none"> • Sporadyczne uderzenia są zwykle powodowane przez kamienie, które pękają pod wpływem ciepła. • Rozszerzalność cieplna części pieca do sauny może powodować hałas podczas nagrzewania się tego pieca.

10.1. Sposób resetowania bezpiecznika termicznego



Powód zadziałania należy ustalić przed naciśnięciem przycisku resetowania.

- Czujnik temperatury jest wyposażony w zabezpieczenie przed przegrzaniem, które zapewnia bezpieczeństwo pieca i sauny. Jeśli temperatura w otoczeniu czujnika wzrośnie zbyt wysoko, bezpiecznik termiczny odetnie moc od pieca. Resetowanie bezpiecznika termicznego pokazano na > *Rysunek 5. Sposób resetowania bezpiecznika termicznego*

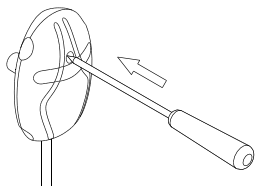

Rysunek 5. Sposób resetowania bezpiecznika termicznego

11. CZĘŚCI ZAMIENNE

spareparts.harvia.com



12. WARUNKI GWARANCJI

www.harvia.com

PL



Harvia Spirit

Elektrická saunová kamna Návod k instalaci a použití

HARVIA

Sauna & Spa

Let's sauna.

Položka č.	Typ	Výkon
HSP604MFC	SP60FC	6.0 kW
HSP904MFC	SP90FC	9.0 kW

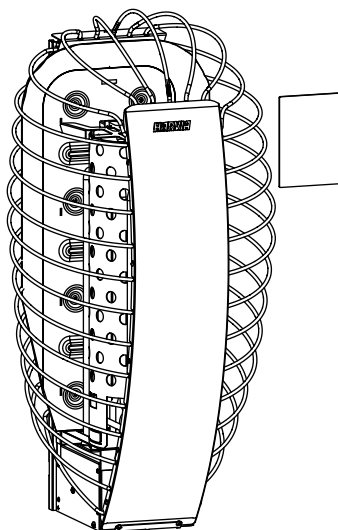

CS



Blahopřejeme vám k vynikajícímu výběru saunových kamen!

Saunová kamna Harvia budou fungovat nejlépe a dlouho vám sloužit, pokud je budete používat a udržovat podle popisu v tomto návodu. Před instalací nebo používáním saunových kamen si návod přečtěte. Návod si uschovejte pro budoucí použití. Návod k instalaci a obsluze najdete také na našem webu www.harvia.com.

EU prohlášení o shodě

Harvia Finland Oy prohlašuje, že výrobek je v souladu s:

- Směrnice o nízkém napětí (LVD) 2014/35/EU
- Směrnice o rádiových zařízeních (RED) 2014/53/EU
- Směrnice o elektromagnetické kompatibilitě (EMC) 2014/30/EU
- Směrnice o omezení používání některých nebezpečných látek (RoHS) 2011/65/EU

Úplné znění EU prohlášení o shodě je k dispozici na adrese:



CONTENTS

1. BEZPEČNOSTNÍ POKYNY	4
1.1. Výstražné a informační symboly.....	4
1.2. Bezpečnost při instalaci.....	4
1.3. Bezpečnost při používání a saunování.....	5
2. OBSAH DODÁVKY	8
3. ZAMÝŠLENÉ POUŽITÍ VÝROBKU	8
4. PŘÍKLAD INSTALACE	9
5. SPECIFIKACE MODELU	9
5.1 Specifikace – kamna.....	10
5.2 Specifikace – řídicí jednotka.....	11
5.3 Specifikace – řídicí jednotka.....	13
6. PŘED INSTALACÍ	14
6.1 Výběr vhodného modelu saunových kamen.....	14
6.1.1. Výkon saunových kamen.....	14
6.2 Izolace saunové místnosti, materiály a konstrukce.....	14
6.3. Větrání v saunové místnosti.....	15
7. INSTALACE	16
7.1. Bezpečnostní vzdálenosti kamen.....	16
7.2. Jak na montáž na stěnu.....	17
7.3. Jak na instalaci řídicí jednotky (IPX5).....	18
7.3.1 Montáž řídicí jednotky.....	19

7.4	Instalace senzoru teploty.....	20
7.5	Instalace ovládacího panelu.....	21
7.5.1	Montáž ovládacího panelu – zapuštěná montáž.....	22
7.5.2	Montáž ovládacího panelu – povrchová montáž.....	23
7.6	Elektrické připojení.....	24
7.6.1	Izolační odpor elektrických saunových kamen.....	24
7.6.2	Elektrické připojení – kamna.....	25
7.6.3	Elektrické připojení – řídicí jednotka.....	26
7.7	Jak upevnit kamna na stěnu.....	27
7.8	Saunové kamery.....	27
7.8.1	Umístění saunových kamenů.....	28
7.9	Jak nainstalovat bezpečnostní zařízení.....	29
7.10	Nastavení výrobku.....	30
7.10.1	Proces nastavení.....	30
7.10.2	Nastavení.....	31
8.	NÁVOD K POUŽITÍ.....	32
8.1	Ovládací panel Fenix.....	32
8.1.1	Provoz.....	32
8.1.2	Nastavení nabídky.....	32
8.1.3	Připojení k aplikaci MyHarvia.....	33
8.2	Používání saunových kamen.....	33
8.2.1	Zapnutí kamen.....	34
8.2.2	Vypnutí kamen.....	34
8.3	Použití na dálku.....	34
8.3.1	Bezpečnostní spínač.....	34
8.4	Vypouštění vody.....	35
8.4.1	Požadavky na kvalitu vody.....	35
9.	PRAVIDELNÁ ÚDRŽBA.....	36
10.	ŘEŠENÍ PROBLÉMŮ.....	36
10.1	Resetování ochrany proti přehřátí.....	38
11.	NÁHRADNÍ DÍLY.....	38
12.	ZÁRUČNÍ PODMÍNKY.....	38

1. BEZPEČNOSTNÍ POKYNY

1.1. Výstražné a informační symboly



Před zahájením používání zařízení si pečlivě přečtěte varování a pokyny.



UPOZORNĚNÍ! Nedbání tohoto upozornění může mít za následek vážný úraz nebo smrt.



POZOR! Nedbání tohoto upozornění může mít za následek lehký nebo vážný úraz.



Nezakrývejte!



Pozor na horké vodní páry při používání zařízení

1.2. Bezpečnost při instalaci

- Tento výrobek je určen k vytápění saunové místnosti na požadovanou teplotu, k vytváření vlhkosti při polévání saunových kamenů vodou a ke snadnému ovládnání všech funkcí sauny. Výrobek se nesmí používat k žádnému jinému účelu!
- Zařízení smí k elektrické síti připojit pouze kvalifikovaný elektrikář v souladu s platnými předpisy. Osoba odpovědná za instalaci zařízení musí uživateli před předáním instalace poskytnout dodané instalační a provozní pokyny a zajistit potřebné zaškolení.
- Před údržbou vždy odpojte zařízení od elektrické sítě!
- Před instalací a uvedením do provozu zkontrolujte, zda není zařízení viditelně poškozeno. Poškozené zařízení nepoužívejte.
- Vždy dodržujte hodnoty uvedené v návodu k použití zařízení. Odchytky od nich způsobují nebezpečí požáru.
- Nepřipojujte napájení k elektrickému ohřívači přes proudový chránič. Ověřte si místní požadavky.
- V sauně smí být instalováno pouze jedno elektrické topidlo, pokud není v návodu uvedeno jinak.
- Zařízení musí být nainstalováno s ohledem na snadnou čitelnost varování po celou dobu.
- Saunová kamna nebo zařízení nesmí být instalována ve výklenku ve zdi, pokud není v návodu k použití uvedeno jinak.
- Pokud je kolem kamen instalováno bezpečnostní zábradlí, je nutné dodržet bezpečné vzdálenosti uvedené buď u samotných kamen, nebo v instalačních pokynech k zábradlí.

- Pokud chcete k zařízení instalovat příslušenství, při jeho instalaci nebo používání vždy dodržujte pokyny pro každé konkrétní příslušenství.
- Zajistěte dostatečné větrání saunové místnosti (vzduch by se měl měnit šestkrát za hodinu).
- Neumist'ujte přívod čerstvého vzduchu tak, aby jeho proud ochlazoval tepelný senzor (viz návod k instalaci tepelného senzoru!).
- Abyste předešli jakémukoli nebezpečí, musí být přívodní síťový kabel v případě poškození vyměnit buď výrobce, nebo jeho autorizovaný servisní technik případně jiná kvalifikovaná osoba.
- Z důvodu tepelné křehkosti je zakázáno k saunovým kamnům použít přívodní kabel s PVC izolací.
- Při instalaci saunových kamen vždy zkontrolujte stav konektorů při-pojovací skříňky. Doporučujeme šroubové spojky. Vyhněte se pružinovým spojkám!
- Pokud je zařízení používáno ve veřejné sauně bez časového spínače, kontrolka napájení by se měla nacházet v místnosti, ze které je zařízení používáno.
- Při instalaci, údržbě a během přidávání saunových kamenů použijte ochranné rukavice.
- Topná tělesa zcela zakryjte kameny. Rozžhavené holé topné těleso může způsobit nebezpečí požáru!
- Do prostoru pro kameny ani do jeho blízkosti neumist'ujte žádné věci ani zařízení, které by mohly ovlivnit objem nebo směr proudění vzduchu v kamnech.

1.3. Bezpečnost při používání a saunování

- Toto zařízení mohou používat děti od 8 let a starší, stejně jako osoby se sníženými fyzickými, smyslovými nebo duševními schopnostmi či s nedostatkem zkušeností a znalostí, pokud jsou pod dohledem nebo byly poučeny o bezpečném používání zařízení a chápou související rizika.
- Se zařízením si nesmějí hrát děti. Děti nesmí zařízení čistit ani provádět jakoukoli údržbu zařízení bez dozoru.
- Dbejte zvýšené opatrnosti, pokud jsou saunová kamna horká. Kameny a kovové části saunových kamen jsou dostatečně horké na to, aby popálily pokožku.
- Před zapnutím saunových kamen vždy zkontrolujte, zda se na nich nebo v jejich blízkosti nenacházejí žádné předměty.
- Při prvních několika nahřátích saunových kamen zajistěte dostatečné větrání, protože saunová kamna mohou produkovat zápach.
- Nelijte na saunová kamna příliš mnoho vody najednou, při rozptylu do okolí by mohlo dojít k opaření.

- Nelijte vodu na saunová kamna, pokud se v jejich blízkosti zrovna někdo nachází.
- Nepoužívejte naběračku s objemem větším než 0,2 litru.
- Nepoužívejte jiný druh vody než ten, který je uveden v návodu k použití saunových kamen.
- Pokud do vody dáváte saunové vonné esence, používejte pouze takové, které jsou určeny pro saunovou vodu, a dodržujte příslušný návod k použití.
- Delší pobyt v horké sauně zvyšuje tělesnou teplotu, což může být nebezpečné.
- K saunovým kamnům zabraňte v přístupu dětem.
- V sauně nenechávejte o samotě: děti, osoby se sníženou pohyblivostí, nemocné nebo jinak oslabené osoby.
- Pokud máte určitá zdravotní omezení související s používáním sauny, poraďte se s lékařem.
- Při pohybu v sauně buďte opatrní, protože lavice nebo povrch podlahy sauny mohou být kluzké.
- Nechodte do horké sauny, pokud jste pod vlivem alkoholu, léků, narkotik nebo jiných omamných látek.
- Ve vyhřáté sauně nespěte.
- Mořské klima a jiné vlhké podnebí může způsobit korozi kovových povrchů saunových kamen.
- Saunu nepoužívejte jako sušárnu prádla, hrozí nebezpečí požáru. Vysoká vlhkost může poškodit i elektrická zařízení.
- Ochranu proti přehřátí resetujte stisknutím resetovacího tlačítka až po zjištění příčiny jejího vypnutí. Ochranu proti přehřátí smí resetovat pouze kvalifikovaný servisní technik, pokud není v návodu uvedeno jinak.
- Po uplynutí doby zapnutí zkontrolujte, zda se saunová kamna definitivně vypnula a přestala topit.
- Zhavé kamenné odštěpky padající z kamen sauny mohou poškodit podlahové krytiny a způsobit nebezpečí požáru.
- Ve veřejných saunách, kde je saunová kamna používána bez časovače nebo nepřetržitě po dobu delší, než umožňuje výrobcem nastavený časovač na kamnech či řídicí jednotce, musí být zařízení neustále monitorováno.
- Před opětovným zapnutím saunových kamen nebo jejich dálkovým zapnutím je třeba vždy zkontrolovat saunovou místnost a prostor kolem saunových kamen.
- Před uvedením zařízení do pohotovostního režimu pro dálkové ovládání nebo přednastavený provoz je vždy nutné zkontrolovat saunovou místnost a okolí saunových kamen.

- Podle produktové normy IEC/EN 60335-2-53 pro elektricky vyhřívaná saunová kamna lze k jejich ovládání a regulaci použít řídicí jednotky s funkcí dálkového spuštění, pokud je na kamnech nebo dveřích sauny instalován odpovídající bezpečnostní vypínací mechanismus (dveřní nebo bezpečnostní spínač).
- Všechny úkony údržby vyžadující speciální dovednosti musí provádět vyškolený odborník.

2. OBSAH DODÁVKY

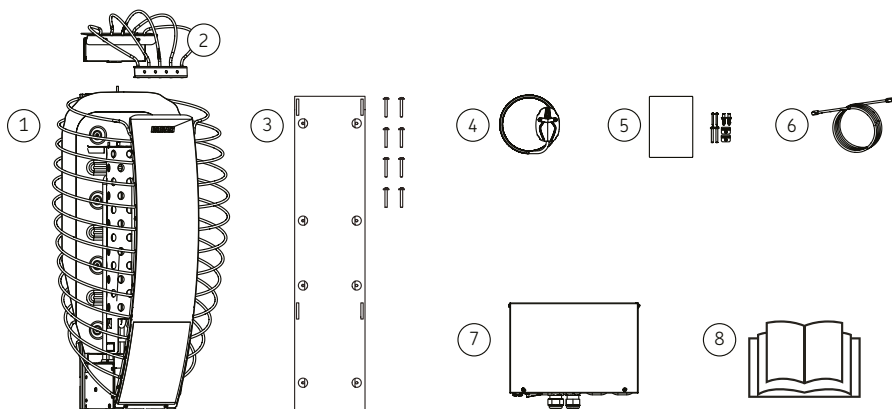

1. Saunový ohřivač	5. Ovládací panel + montážní nástroje
2. Bezpečnostní spínač	6. Datový kabel (5 m)
3. Nástěnný držák + montážní hardware	7. Řídicí jednotka
4. Teplotní čidlo (125 °C) + kabel (4 m)	8. Návod k instalaci a použití

3. ZAMÝŠLENÉ POUŽITÍ VÝROBKU



VAROVÁNÍ – Výrobek používejte pouze v souladu s tímto návodem! Jakékoli použití nad rámec tohoto výčtu je považováno za nesprávné použití. Nesprávné použití může vést k poškození produktu, vážnému úrazu nebo smrti.

Tento výrobek je určen pro:

- vytápění sauny na požadovanou teplotu
- vytváření vlhkosti při nalévání vody na saunové kameny
- ovládání funkcí sauny

CS

Výrobek se nesmí používat k žádnému jinému účelu!

4. PŘÍKLAD INSTALACE

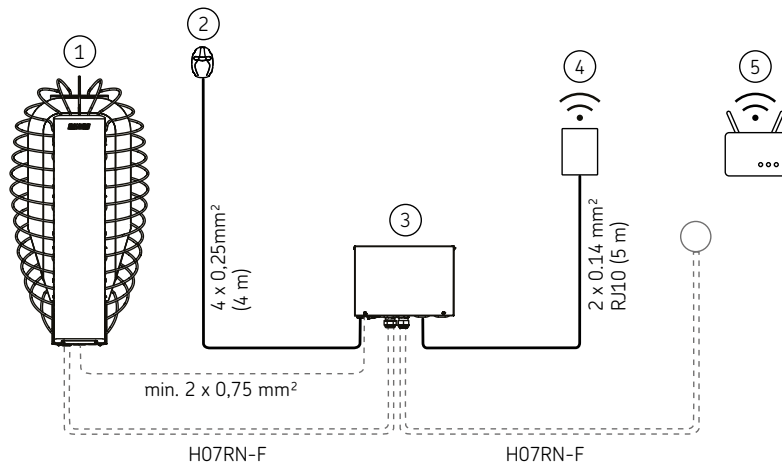

1. Saunový ohřivač	4. Ovládací panel
2. Teplotní čidlo (125 °C)	5. WiFi router
3. Řídicí jednotka	

5. SPECIFIKACE MODELU

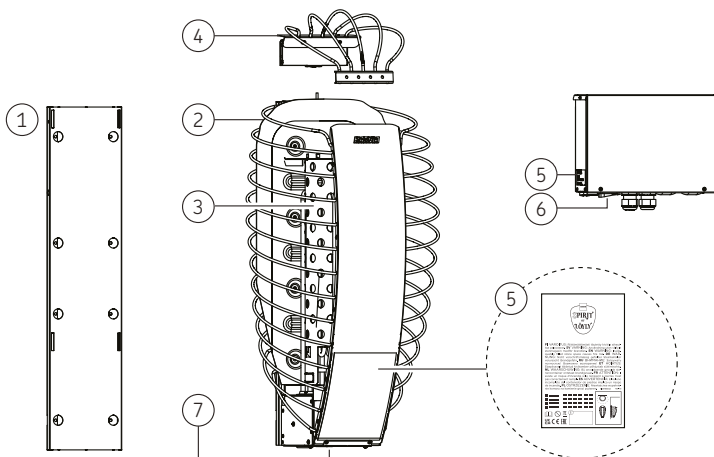

1. Montáž na stěnu	5. Typový štítek
2. Vnější plášť	6. Hlavní vypínač
3. Vzduchový kanál	7. Sériové číslo
4. Bezpečnostní spínač	

5.1 Specifikace – kamna

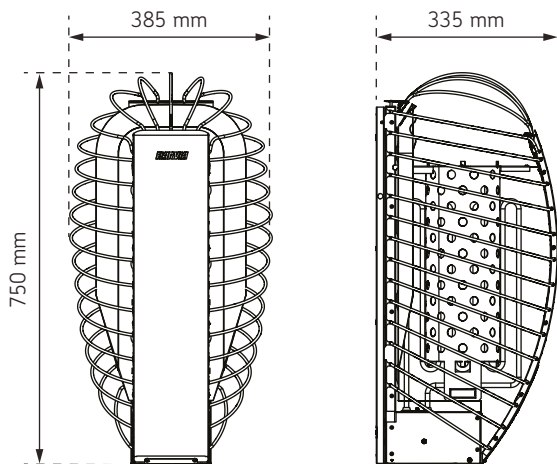

TECHNICKÉ ÚDAJE

	HSP604MFC	HSP904MFC
Výkon, saunová kamna	6,0 kW	9,0 kW
Provozní napětí	400 V 3N~	400 V 3N~
Frekvence	50 / 60 Hz	50 / 60 Hz
Napájecí kabel 400 V 3 N~	5 × 1,5 mm ²	5 × 2,5 mm ²
Typ připojovacího kabelu	H07RN-F nebo ekvivalent	H07RN-F nebo ekvivalent
Omezovač teplotního čidla	max. 125 °C	max. 125 °C
Teplotní čidlo, kabel	4 × 0,25 mm ² (4 m)	4 × 0,25 mm ² (4 m)
Třída ochrany	IPX4	IPX4
Skladovací teplota	0–50 °C	0–50 °C
Bezpečnostní vzdálenosti kamen	> 7.1. <i>Bezpečnostní vzdálenosti kamen</i>	

ROZMĚRY

	HSP604MFC	HSP904MFC
Výška (mm)	750	750
Šířka (mm)	385	385
Hloubka (mm)	335	335
Hmotnost (kg)	11,7	12,2

SAUNOVÁ MÍSTNOST		
	HSP604MFC	HSP904MFC
Objem místnosti (m ³)	5-8	8-14
Minimální výška sauny (mm)	1900	1900
KAMENY DO SAUNOVÝCH KAMEN		
Velikost kamenů Ø (cm)	5-10	
Množství kamenů (max. kg)	60	
Vhodné materiály pro kameny	peridotit, olivinový diabas, olivín, vulkanit	
Vhodný typ kamenů	štípané kameny oblé kameny	
PŘÍSLUŠENSTVÍ		
Bezpečnostní zábradlí	HSP3M	
Odkapávací miska 385 × 435	SAA00101	
Zapouštěcí příruba	HSP1	
Datový kabel 10m	SP315	

5.2 Specifikace - řídicí jednotka

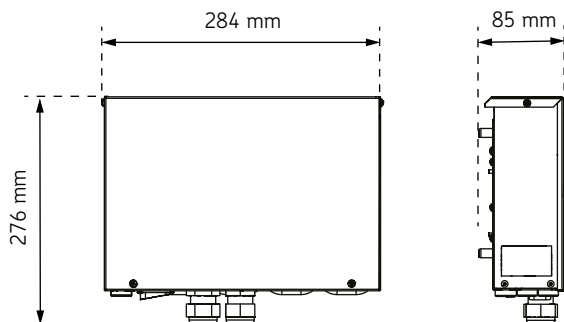

CS

TECHNICKÉ ÚDAJE	
Provozní napětí	400 V / 415 V 3 N-
Frekvence	50 / 60 Hz
Max. výkon	11 (3 × 3,6) kW
Třída ochrany	IPX5
Max. pojistka (400 V / 415 V 3 N-)	3 × 16 A

Min. napájecí kabel	5 × 1,5 mm ²
Skladovací teplota	0 až +50 °C
Okolní teplota	-10 až +70 °C
ROZMĚRY	
Výška	276
Šířka	284
Hloubka	85
Váha	1,8 kg
MONTÁŽ > 7.3.1 Montáž řídicí jednotky	
Minimální požadavky na prostor	300 × 350 mm
Typ montáže	Nástěnná > 7.3.1 Montáž řídicí jednotky
Instalace v saunové místnosti	ano
Teplota montážního povrchu	max. 70 °C
Montážní výška v saunové místnosti	max. 400 mm
Vzdálenost od saunových kamen v sauně	min. 1000 mm
Rozsah nastavení teploty	40 až 110 °C
Typ čidla kamen	WX248M / SP248M (125 °C)
Typ senzoru pod lavici	Nepovinné
Max. délka kabelu čidla	10 m
Rozměry čidla	51 × 73 × 27 mm
Datový kabel k ovládací jednotce 5m	SP311
Světlo (230 V, stř., 1 N)	max. 100 W
Ventilátor (230 V, stř., 1 N)	max. 100 W

5.3 Specifikace – řídicí jednotka

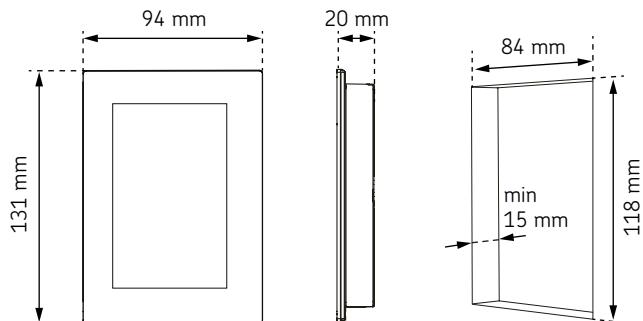

ÚDAJE O INSTALACI	
Název	Ovládací panel Fenix
Okolní teplota	-10 až +75 °C
Vlhkost vzduchu	max. 99 rH
Třída ochrany	IPX4
Provozní napětí	12–24 V (ss.), max. 3 W
Příkon	ca. 600 mW
Propojovací kabel RJ10, 4 póly Připojení: +12 V (ss.), GND, RS485A+B	max. 10 m
Sít' WiFi	2,4 GHz (802.11 b/g/n)
Rychlost [MBps]	pokles o 0,6, nárůst o 0,2
Porty (musí být otevřené)	8883, 443, 8443
ROZMĚRY	
Výška	131 mm
Šířka	94 mm
Hloubka	20 mm
Váha	204 g
MONTÁŽ	
Rozměry výřezu	84 × 118 × 15
Typ montáže	zapuštěná montáž, povrchová montáž
Instalace v saunové místnosti	pouze zapuštěná
Montážní výška v saunové místnosti	max. 1200 mm (teplota panelu max. 75°C)
Vzdálenost od saunových kamen v saunové místnosti	min. 1000 mm

6. PŘED INSTALACÍ

6.1 Výběr vhodného modelu saunových kamen

Model saunových kamen vybírejte pečlivě. Nedostatečně výkonná saunová kamna je třeba zahřívát déle a při vyšší teplotě, což nakonec zkrátí jejich životnost.

- Vyberte si saunová kamna s odpovídajícím výkonem pro vaši saunovou místnost. Rozmezí velikostí saunové místnosti pro jednotlivé modely saunových kamen naleznete v části > 5.1 *Specifikace – kamna*. Vliv materiálů a izolace na potřebný výkon saunových kamen naleznete v části > 6.1.1. *Výkon saunových kamen*.
- Pokud potřebujete pomoc s výběrem saunových kamen, obraťte se na svého prodejce, zástupce výrobního závodu nebo navštivte náš web (www.harvia.com).

6.1.1. Výkon saunových kamen

Objem a konstrukce sauny ovlivňují volbu výkonu kamen. Požadovaný výkon se zvyšuje, pokud jsou v sauně okenní plochy nebo teplo akumulující povrchy, jako je cihla, beton či masivní dřevo.

- Jakmile jsou stěny a strop obloženy a za panely je dostatečná izolace, výkon saunových kamen se určuje podle objemu sauny.
- Neizolované povrchy stěn (cihly, skleněné cihly, sklo, beton, dlaždice atd.) zvyšují potřebu výkonu saunových kamen. Ke každému metru čtverečnímu neizolovaného povrchu stěn připočítejte 1,2 m³ objemu sauny. Například saunová místnost o objemu 10 m³ se skleněnými dveřmi odpovídá z hlediska potřeby výkonu saunové místnosti o objemu přibližně 12 m³.
- Pokud má saunová místnost stěny z kulatiny, vynásobte objem sauny číslem 1,5. > 5.1 *Specifikace – kamna*

6.2 Izolace saunové místnosti, materiály a konstrukce

POZNÁMKA: Informujte se u požárních orgánů, které části sauny mohou být izolovány. Používaná kouřovody se izolovat nesmí.

POZNÁMKA: Lehká ochrana instalovaná přímo na povrch stěny nebo stropu může představovat nebezpečí požáru.

POZNÁMKA: Voda na podlaze sauny musí být odváděna do podlahové vpusti

- A. Izolační vata, tloušťka 50–100 mm. Saunová místnost musí být pečlivě odizolována, aby se výkon saunových kamen udržel na přiměřeně nízké úrovni.
- B. Vlhkostní bariéra, např. hliníkový papír. Lesklou stranu papíru dejte směrem do interiéru sauny. Švy pevně přelepte hliníkovou páskou.
- C. Přibližně 10mm odvětrávací mezera mezi vlhkostní bariérou a panelem (doporučeno).
- D. Panelová deska s malou hmotností a tloušťkou 12–16 mm. Před zahájením obkládání zkontrolujte elektroinstalaci zařízení a výtuhu potřebné pro saunová kamna a lavice ve stěnách.
- E. Přibližně 3mm odvětrávací mezery mezi stěnovými a stropními panely.
- F. Výška sauny je obvykle 2100–2300 mm. Minimální výška závisí na saunových kamnech. Vzdálenost mezi horní lavicí a stropem by neměla přesáhnout 1200 mm.
- G. Používejte keramické podlahové krytiny a tmavé spárovací materiály. Uvolněné částičky z kamenů a nečistoty ve vodě v sauně mohou znečistit nebo poškodit choulostivé podlahové krytiny.

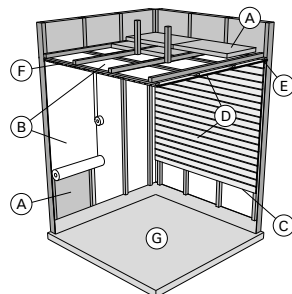

6.3. Větrání v saunové místnosti

- Vzduch v saunové místnosti by se měl vyměnit šestkrát za hodinu.
- **Mechanická ventilace:** Ventilací otvor přívodního vzduchu musí být umístěn v horní části sauny tak, aby nebránil provozu teplotního čidla. > 7.4 *Instalace senzoru teploty*
- **Tlaková ventilace:** Odvzdušňovací otvor pro přívod vzduchu by měl být instalován pod saunovými kamny nebo vedle nich. Průměr přívodního otvoru by měl být 50 až 100 mm.
- Odtah vzduchu: Otvor pro odvod vzduchu dejte co nejdále od saunových kamen a co nejbližší k podlaze. Průměr odtahu by měl být dvakrát větší než průměr přívodu.
- Případný vypouštěcí ventil (uzavřený během topení a koupání). Saunu můžete zároveň vysušit tak, že po skončení saunování necháte otevřené dveře.
- Pokud je odtah na straně umývárny, musí být prahová mezera dveří sauny minimálně 100 mm. Mechanické odsávací větrání je povinné.

7. INSTALACE

7.1. Bezpečnostní vzdálenosti kamen



UPOZORNĚNÍ! Nebezpečí požáru. Vždy dodržujte hodnoty uvedené v návodu.

- Zařízení musí být nainstalováno s ohledem na snadnou čitelnost varování po celou dobu.
- Pokud je kolem kamen instalováno bezpečnostní zábradlí, je nutné dodržet bezpečné vzdálenosti uvedené buď u samotných kamen, nebo v instalačních pokynech k zábradlí.

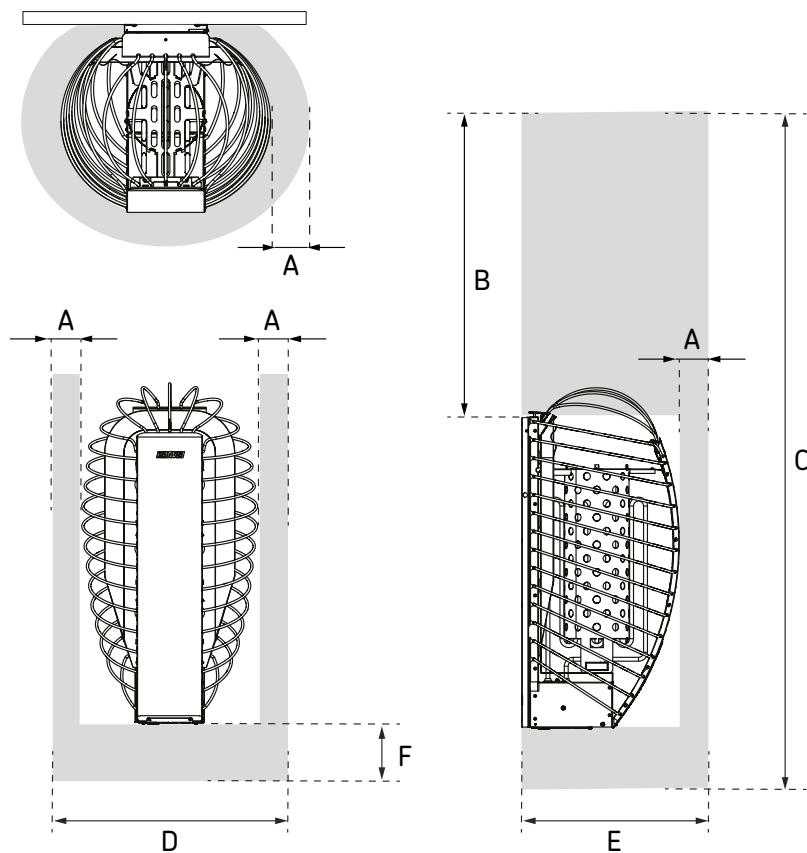

	A (min. mm)	B (min. mm)	C (min. mm)	D (min. mm)	E (min. mm)	F (mm)
HSP604MFC	60	900	1900	505	395	100-300
HSP904MFC	80	900	1900	545	415	100-300

Obrázek 1 Bezpečnostní vzdálenosti kamen

7.2. Jak na montáž na stěnu

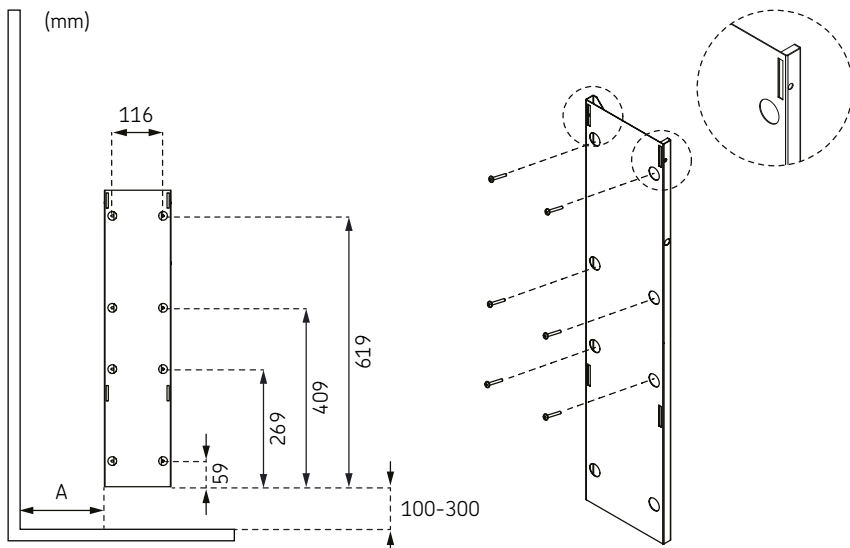

	A (min. mm)
HSP604MFC	min. 177 mm
HSP904MFC	min. 197 mm

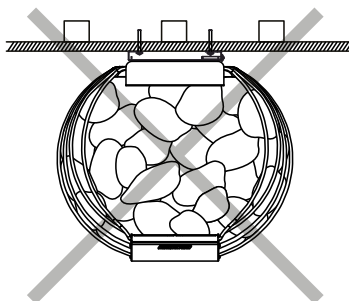
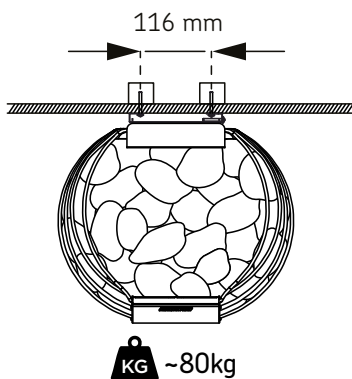

CS

7.3. Jak na instalaci řídicí jednotky (IPX5)

Řídicí jednotku IPX5 lze instalovat v různých prostředích v závislosti na níže uvedených podmínkách umístění.

A. Instalace v saunové místnosti

- Dodržujte obsah kapitoly > 5.2 Specifikace – řídicí jednotka
- Vyberte si co nejchladnější a nejsušší místo.
- Zkontrolujte si, že jsou dodrženy všechny požadavky na minimální a maximální vzdálenost.
- Řídicí jednotku dobře připevněte ke stěně. > 7.3.1 Montáž řídicí jednotky

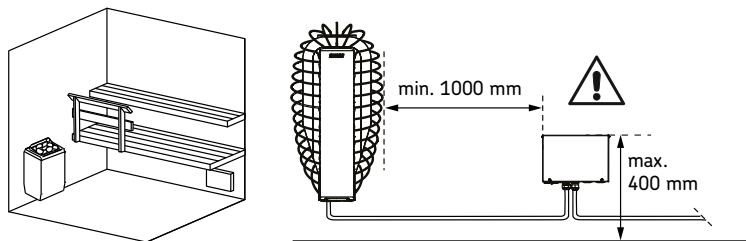

B. Instalace v suchém prostoru mimo saunovou místnost

- Dodržujte obsah kapitoly > 5.2 Specifikace – řídicí jednotka
- Řídicí jednotku dobře připevněte ke stěně. > 7.3.1 Montáž řídicí jednotky

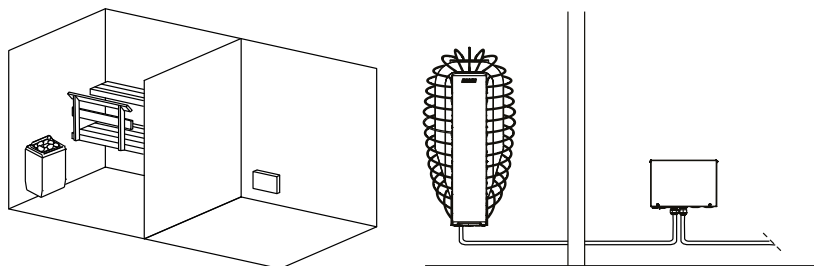

C. Instalace ve venkovním prostředí

- Dodržujte obsah kapitoly > 5.2 Specifikace – řídicí jednotka
- Řídicí jednotka nesmí být instalována ve venkovním prostředí bez ochranného krytu.
- Nevystavujte ji extrémnímu chladu ani přímému slunečnímu záření.
- Pokud existuje zvýšené riziko mechanického poškození, musí být zařízení před tímto poškozením chráněno.
- Řídicí jednotku dobře připevněte ke stěně. > 7.3.1 Montáž řídicí jednotky

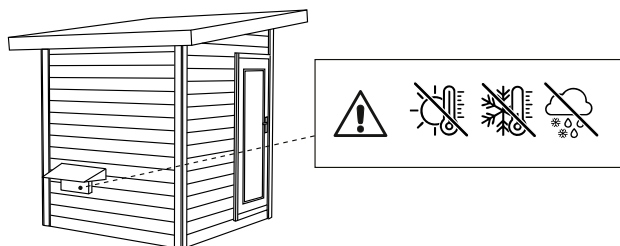



7.3.1 Montáž řídicí jednotky

⚠ POZOR! Poškození zařízení. Neinstalujte ovládací jednotku do stěny, protože by mohlo dojít k nadměrnému zahřívání vnitřních součástí jednotky.

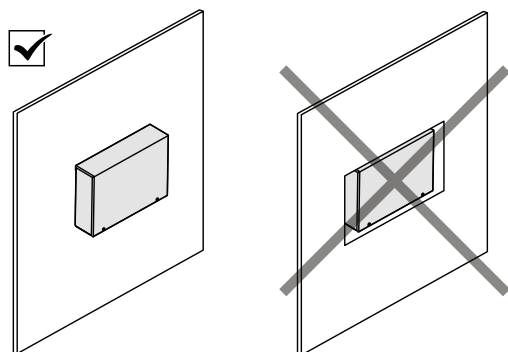
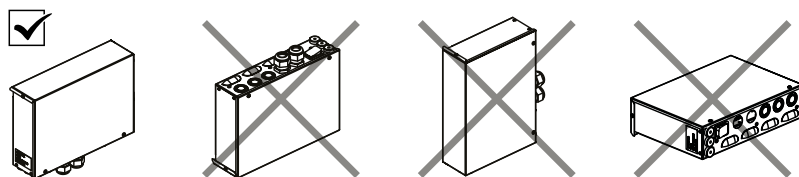
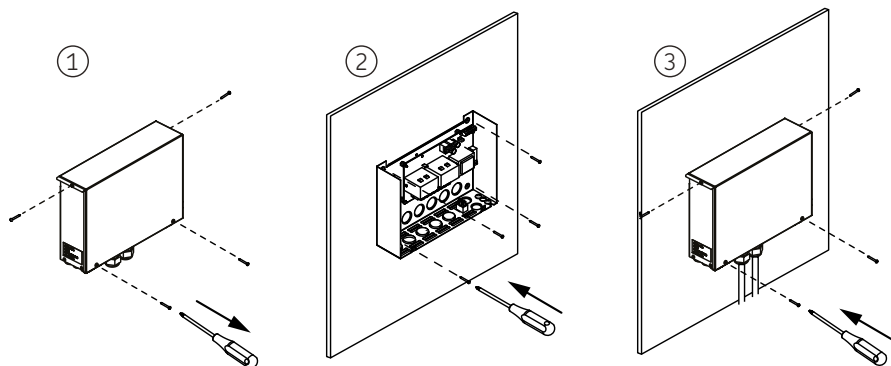
⚠ POZOR! Poškození zařízení. Kabelové průchodky nesmí směřovat nahoru! Po dokončení připojovacích prací utáhněte šroubové uzávěry kabelových průchodek, aby bylo dosaženo dobrého utěsnění.



7.4 Instalace senzoru teploty

-  Senzor teploty je vybaven ochranou proti přehřátí, která zajišťuje bezpečnost kamen i samotné sauny.
-  Teplotní senzor musí být vždy nainstalován na určeném místě. Pokud není dodržena minimální vzdálenost od větracího otvoru přívodního vzduchu, je třeba změnit větrání!
-  Neumíst'ujte přívodní vzduchový otvor tak, aby proud vzduchu ochlazoval tepelný senzor.

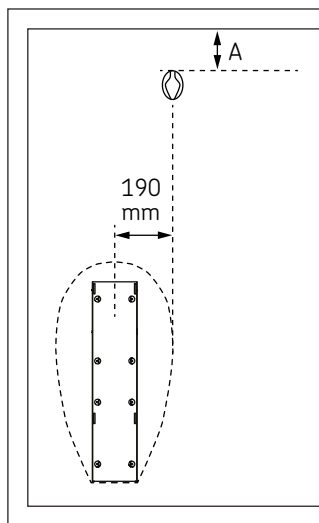

	A (mm)
HSP604MFC	50
HSP904MFC	100

Obrázek 2 Minimální bezpečnostní vzdálenosti senzoru teploty

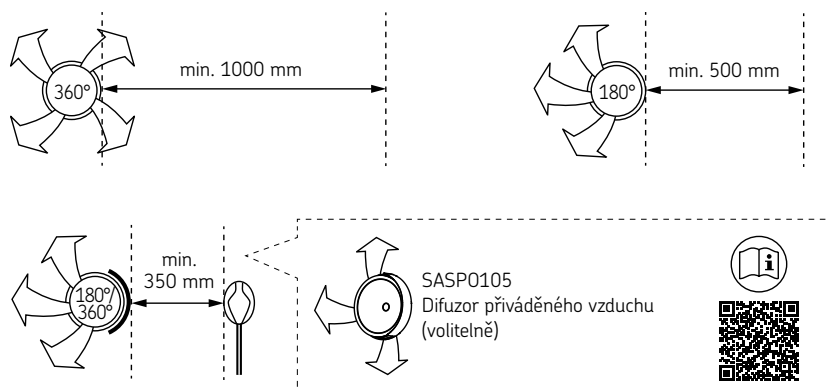

Obrázek 3 Minimální vzdálenost od větracího otvoru přívodu vzduchu k teplotnímu senzoru

7.5. Instalace ovládacího panelu



VAROVÁNÍ! – Riziko popálenin. Dodržujte podmínky instalace, zejména při instalaci uvnitř saunové kabiny. Nesprávně umístěný ovládací panel se může nadměrně zahřívat a při dotyku způsobit popáleniny!



POZOR! – Poškození jednotky. Práce na ovládacím panelu smí být prováděna pouze pomocí běžného šroubováku. Použití akušroubováku se nedoporučuje.

UPOZORNĚNÍ! Rušení může narušit přenos signálu. Datový kabel musí být veden odděleně od ostatních síťových kabelů a ovládacích kabelů.

- Dodržujte obsah kapitoly > 5.3 *Specifikace – řídicí jednotka*
- Ovládací panel Fenix je odolný proti stříkající vodě, takže jej lze instalovat jak uvnitř, tak vně saunové kabiny. Panel neumísťujte ven bez ochranného krytu.
- Pomocí kabelových rozvodů ve stěně lze kabel vést skrytě až k montážnímu místu ovládacího panelu, a to do maximální vzdálenosti 10 metrů od napájecí jednotky.
- Dbejte na to, aby teplota panelu nikdy nepřesáhla 75 °C.
- Řídicí jednotku dobře připevňte ke stěně > 7.5.1. *Montáž ovládacího panelu – zapuštěná montáž*, > 7.5.2. *Montáž ovládacího panelu – povrchová montáž*

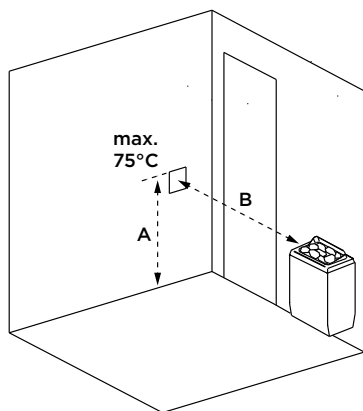

CS

	A (max. mm)	B (min. mm)
HSP604MFC	1200 (teplota panelu max. 75°C)	500 *)
HSP904MFC	1200 (teplota panelu max. 75°C)	1000

*) V malé sauně s kameny o výkonu menším než 7 kW lze ovládací panel instalovat ve vzdálenosti 500 mm od kamen.

Obrázek 4 Bezpečnostní vzdálenosti ovládacího panelu

7.5.1. Montáž ovládacího panelu - zapuštěná montáž

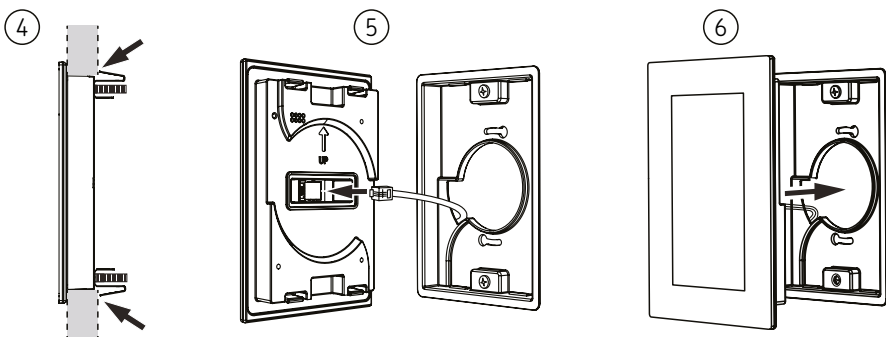
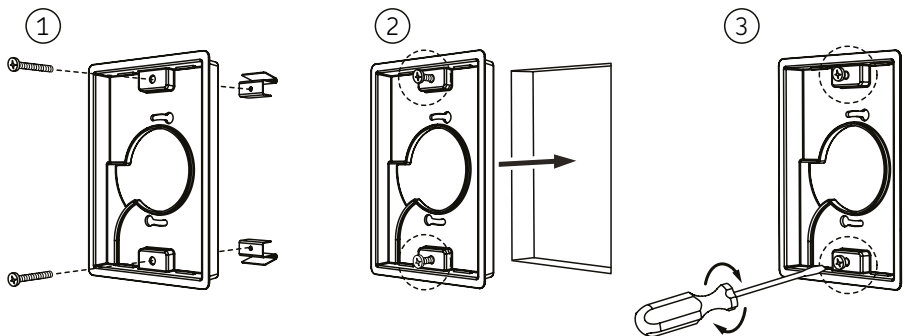
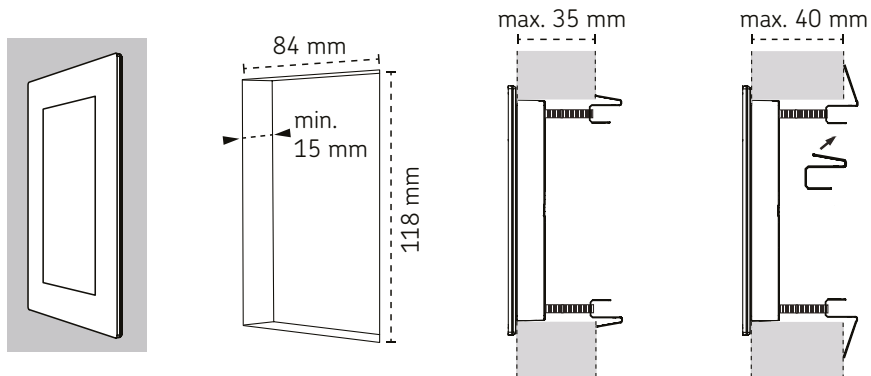

CS

7.5.2. Montáž ovládacího panelu - povrchová montáž

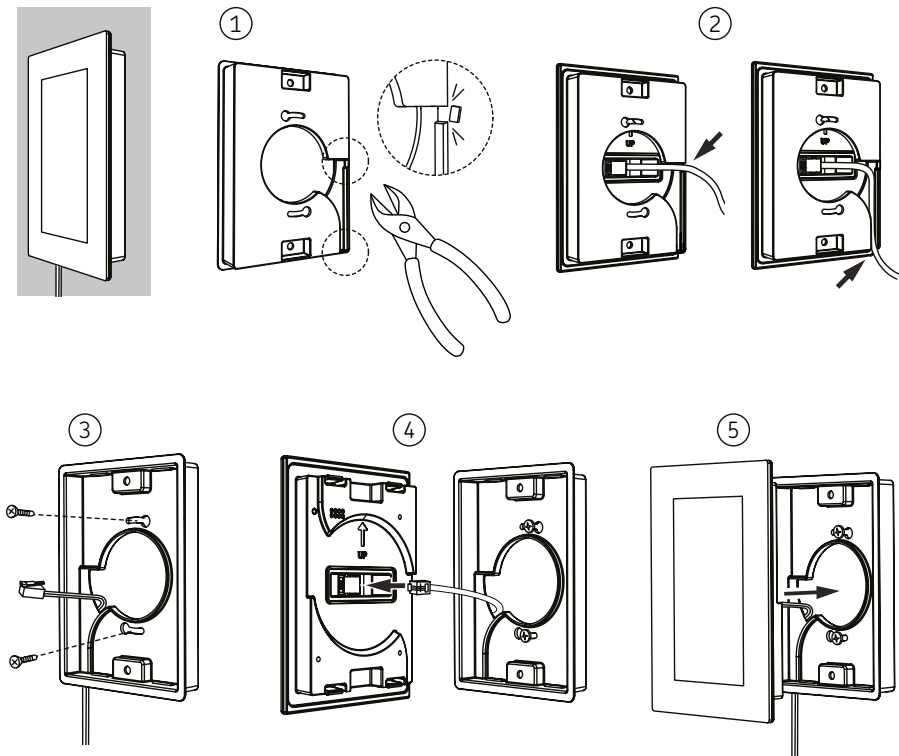

7.6. Elektrické připojení



Saunová kamna smí k elektrické síti připojit pouze kvalifikovaný elektrikář v souladu s platnými předpisy.

- Saunová kamna jsou připojena semifixně k rozvodné skříni na stěně sauny. Připojovací skříňka musí být odolná proti stříkající vodě a nesmí být výše než 500 mm nad podlahou.
- Připojovací kabel by měl být z pryžového kabelu typu H07RN-F nebo rovnocenného. **POZNÁMKA: Z důvodu tepelné křehkosti je zakázáno k saunovým kamnům použít přívodní kabel s PVC izolací.**
- Pokud jsou připojovací nebo instalační kabely umístěny v sauně nebo uvnitř stěn sauny ve výšce větší než 1 000 mm nad podlahou, musí být schopny při zatížení odolat teplotě nejméně 170 °C (např. kabely se silikonovým pláštěm). Elektrická zařízení instalovaná ve výšce větší než 1 000 mm nad podlahou sauny musí být schválena pro použití při teplotě okolí 125 °C (označení T125).
- Osvětlení sauny lze zapojit tak, aby bylo možné ji ovládat přes ovládací panel. (Max. 100 W.)

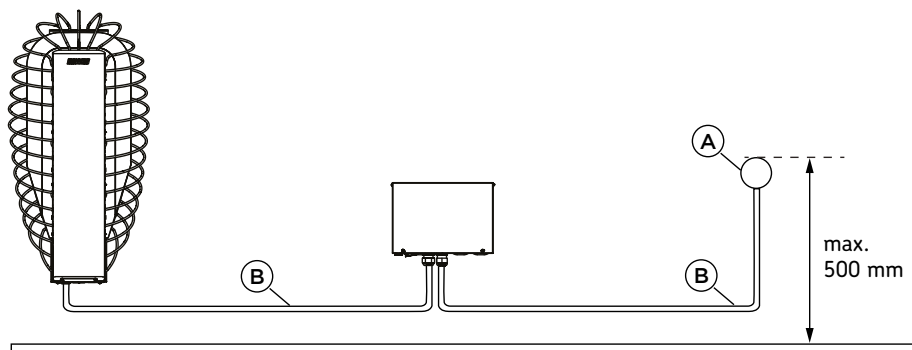

A. Svorková skříň

B. Propojovací kabel

CS

7.6.1. Izolační odpor elektrických saunových kamen



Nepřipojujte napájení k elektrickému ohřivači přes proudový chránič!

Při závěrečné kontrole elektroinstalace může měření izolačního odporu saunových kamen vykazovat „únik“ způsobený vlhkostí vzduchu, která se absorbuje (během skladování/přepravy) do izolačního materiálu topných těles. Vlhkost lze z topných prvků odstranit po několika topných cyklech.

7.6.2. Elektrické připojení - kamna

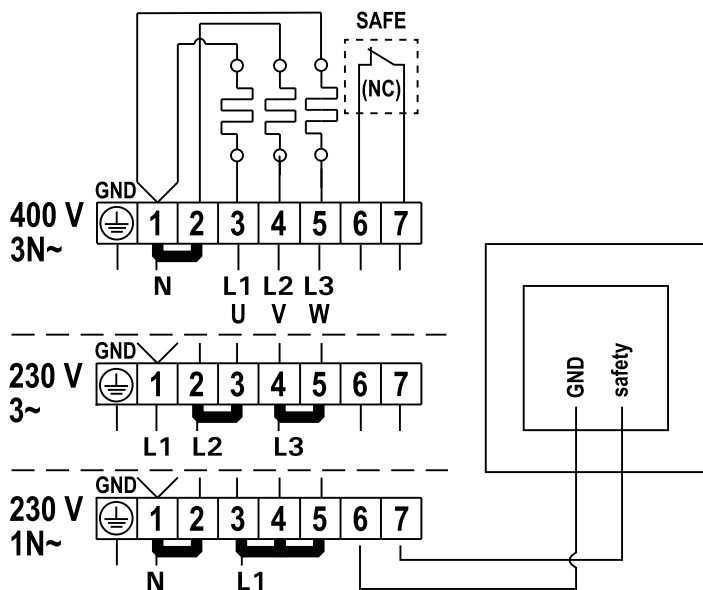
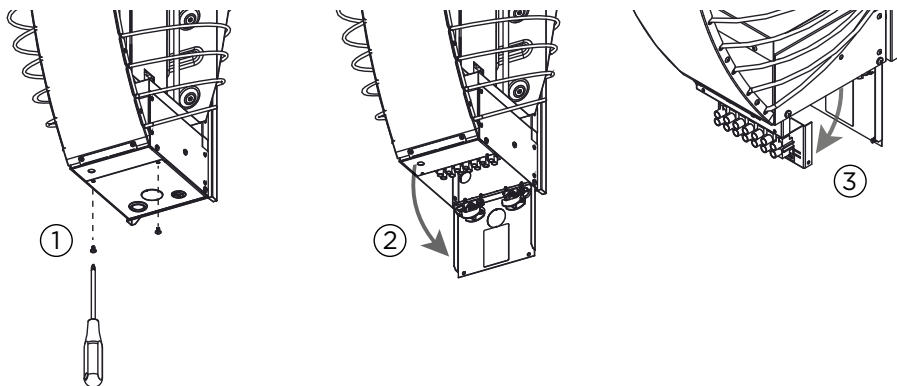

CS

7.6.3 Elektrické připojení - řídicí jednotka

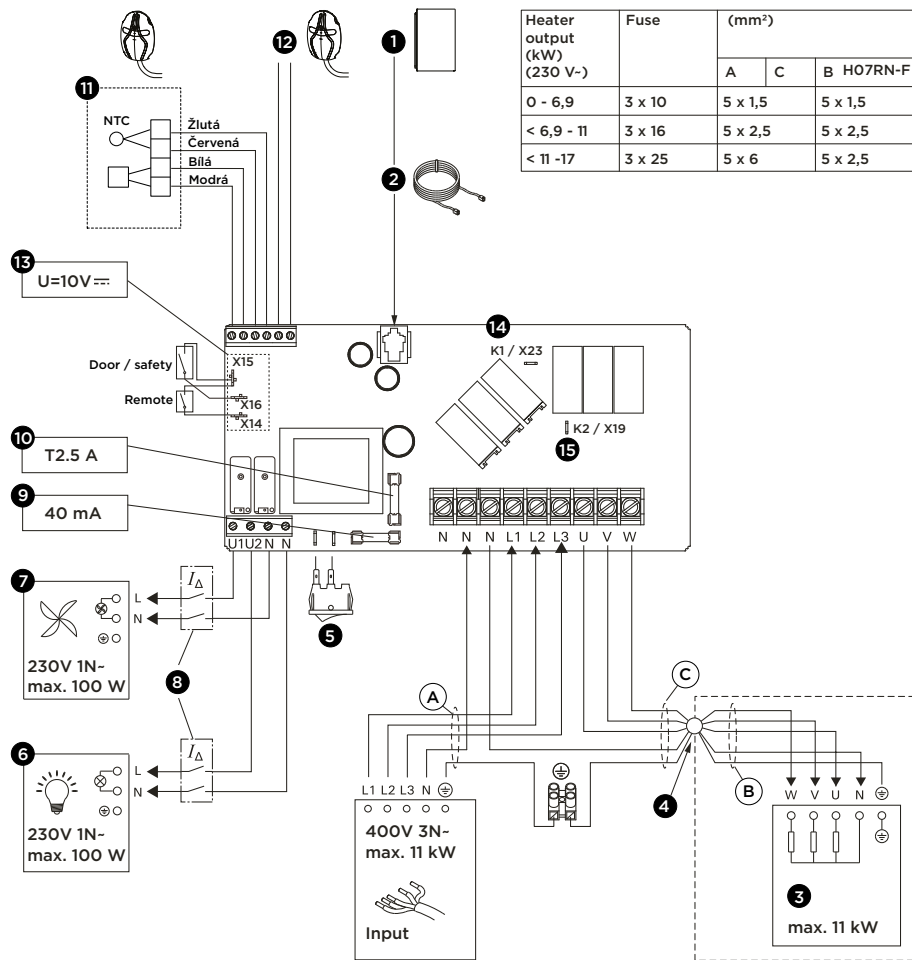

- Ovládací panel
- Datový kabel
- Saunový ohřivač
- Připojovací krabice
- Hlavní vypínač
- Osvětlení (volitelné)
- Ventilátor (volitelný)
- Proudový chránič
- Pojistka elektronické desky (pomalá)
- Pojistka reléových výstupů (keramická, pomalá)
- Teplotní čidlo
- Senzor vlhkosti a teploty (volitelný)
- Kontakty pro bezpečnostní zařízení
X14: Dálkový spínač zap./vyp.
X15: N
X16: Bezpečnostní nebo dveřní spínač
- K1 = ST1 Řízení elektrického topení max. 100 W (volitelné, při použití musí být jistěno pojistkou)
- K2 = U = ST2
K1 + W + U1 + U2 = max. 3680 W (L1)

7.7. Jak upevnit kamna na stěnu

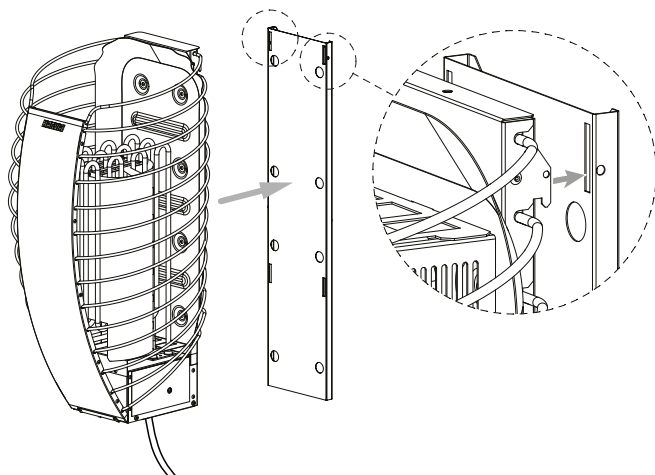

7.8. Saunové kameny



Saunové kameny jsou důležité pro bezpečnost saunových kamen. Aby zůstala v platnosti záruka, je uživatel odpovědný za řádnou údržbu prostoru s kameny v souladu s specifikacemi a pokyny.



POZOR! – Nebezpečí požáru. Do prostoru saunových kamen nebo do jejich blízkosti neumísťujte žádné předměty ani zařízení, které by mohly změnit objem nebo směr proudění vzduchu v saunových kamnech.



POZOR! – Nebezpečí požáru. Pokud není topné těleso obklopeno kameny, může i materiály za bezpečnostní vzdáleností od saunových kamen ohřát na nebezpečnou teplotu. Ujistěte se, že nad kameny nejsou vidět topná tělesa.

- Zkontrolujte saunové kameny > 5.1 Specifikace – kamna
- Ozdobné kameny jsou vhodné pouze do vrchní vrstvy prostoru pro kameny. Ozdobné kameny musí být umístěny volně, aby bylo zajištěné dostatečné proudění vzduchu. Ozdobné kameny umísťujte tak, aby se nedotýkaly topných prvků.
- Záruka se nevztahuje na vady způsobené použitím ozdobných kamenů nebo topných kamenů nedoporučených výrobcem.
- Než kameny dáte do kamen, zbavte je veškerého prachu.
- Kameny do kamen nepouštějte.
- Kameny skládejte tak, aby se navzájem opíraly, a neležely svou vahou přímo na topných tělesech.
- Podepřete topná tělesa kameny tak, aby zůstala ve svislé poloze.
- Doporučujeme, abyste si ponechali další kameny v zásobě. můžete jimi nahradit rozbité kameny nebo kameny přidat, pokud se jejich úroveň časem sníží.

7.8.1. Umístění saunových kamenů



Pozor – Při vkládání kamenů do saunových kamen vždy používejte ochranné rukavice. Kovové díly mohou mít ostré hrany, které by mohly způsobit pořezání.

1. Začněte s největšími kameny, umístěte je na dno a po stranách. To zajišťuje dostatečnou ventilaci vzduchu a tvoří stabilní základnu prostoru pro kameny.
2. Nejplošší kameny umístěte těsně k vnějšímu plášti a překryjte je tak, aby topná tělesa nebyla vidět vně rámu. Hustá vrstva kamenů zabraňuje přímému sálavému teplu v přehřívání okolních materiálů.
3. Umístěním kamenů volně doprostřed umožníte proudění vzduchu skrz topidlo, to saunu a saunové kameny dobře prohřeje.
4. Nad vzduchovým kanálem volně rozmístěte kameny. Pro tuto oblast se doporučují kulaté kameny. Volné umístění a oblé tvary umožňují správné proudění vzduchu kamny.
5. Dbejte na to, aby uspořádání kamenů neumožňovalo vypadnutí z kamen.

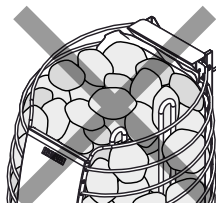
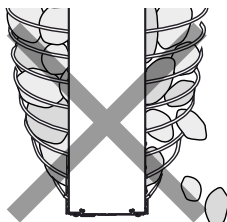
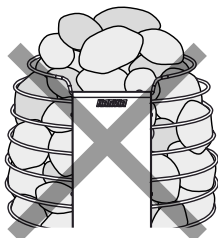
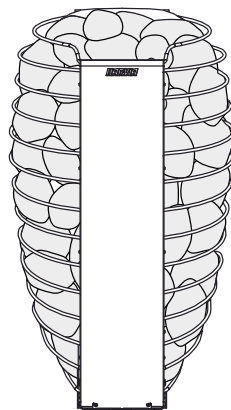
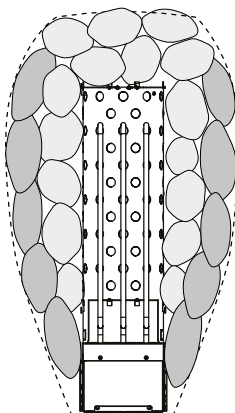
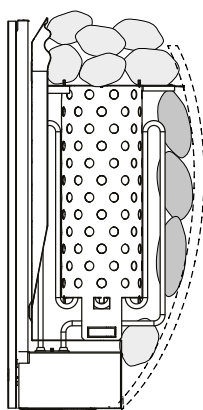
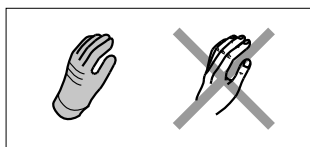

7.9. Jak nainstalovat bezpečnostní zařízení



POZOR! – Nebezpečí požáru. Ujistěte se, že saunové kameny neblokují pohyb bezpečnostního zařízení směrem dolů.

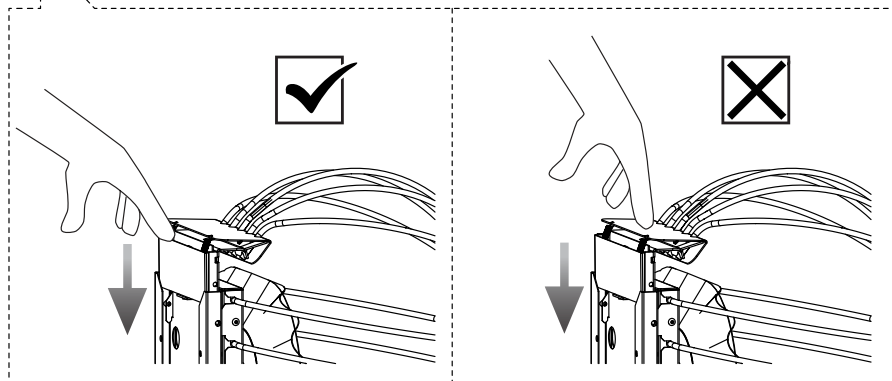
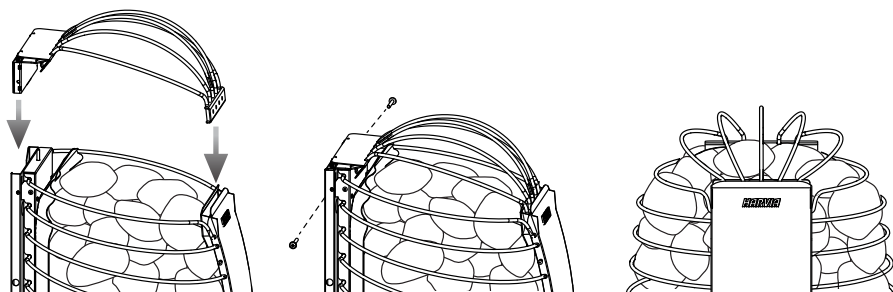

Po instalaci vyzkoušejte bezpečnostní zařízení zatlačením směrem dolů. Správně fungující jednotka při stisknutí a opětovném uvolnění zřetelně „cvakne“.

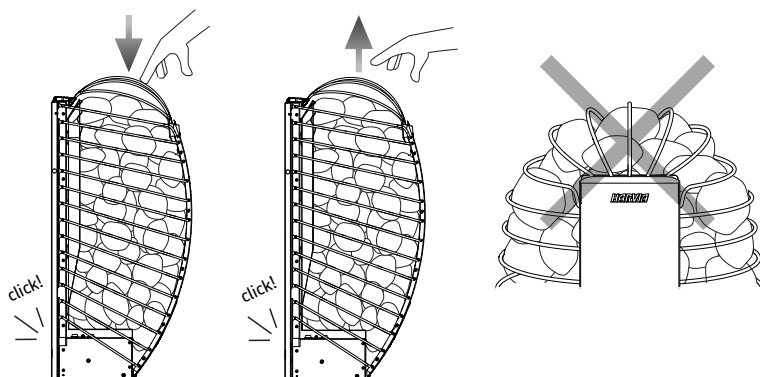

7.10. Nastavení výrobku

- Když je zařízení připojeno k napájení a hlavní vypínač na saunových kamnech je zapnutý, ovládací jednotka se nachází v pohotovostním režimu a je připravena k provozu. Postupujte podle pokynů na displeji.
- Zařízení vás provede procesem nastavení, takže snadno najdete optimální nastavení pro vaši saunu.
- Párování a aktualizace softwaru by měly být prováděny pouze při okolní teplotě nepřesahující 40 °C.

7.10.1. Proces nastavení

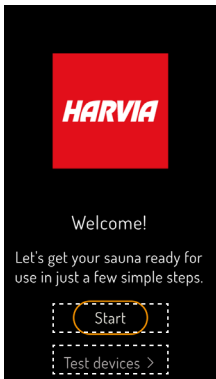
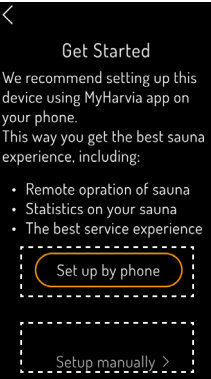
Krok 1	
	<p>Začátek Jak má koncový uživatel připravit výrobek Vyžaduje Wi-Fi připojení. Procesem nastavení vás provede samo zařízení.</p> <p>Testovací zařízení Otestování výrobku elektrikářem. Slouží k ověření funkčnosti bez připojení k WiFi a ke konfiguraci nainstalovaných jednotek. Určeno pro elektrikáře, kteří neprovádějí kompletní nastavení. Po testování se zařízení vrátí na obrazovku nastavení.</p> <p>POZOR! – Nebezpečí požáru. Před zapnutím saunových kamen se vždy ujistěte, že se v bezpečnostní zóně kamen nenacházejí žádné předměty.</p>
Krok 2	
	<p>Nastavení pomocí telefonu (doporučeno): Další nastavení proveďte v aplikaci MyHarvia* > 8.1.3. Připojení k aplikaci MyHarvia</p> <p>Stáhněte si aplikaci z obchodu s aplikacemi. Pro přímý odkaz na aplikaci můžete také použít QR kód zobrazený v zařízení Fenix během instalace.</p> <p>*Upozornění! Z důvodu místních omezení nelze aplikaci MyHarvia stáhnout ve všech zemích.</p> <p>Ruční nastavení Pokud chcete ovládací panel používat bez aplikace. Na ovládacím panelu můžete provést další nastavení: Čas – datum – jednotka teploty – model kamen – bezpečnostní zařízení – další zařízení</p> <p>Abyste mohli využívat nejnovější vylepšení a bezpečnostní aktualizace, doporučujeme alespoň jednou za čtvrt roku zařízení připojit k WiFi.</p>

Krok 3

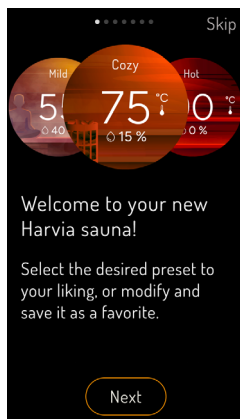

Dokončení nastavení

Po dokončení nastavení vás průvodce provede spuštěním zařízení.

Funkce a přednastavené profily (Mírný – Příjemný – Horký) jsou vysvětleny a lze je později upravit.

7.10.2. Nastavení

Nastavení	Možnosti	Poznámka
Rozsah nastavení teploty	30 až 110 °C	doporučená teplota 50–90 °C
Nastavitelný časový limit vytápění	2–6, 12, 18, 24 h	doporučený limit 2 h
Nastavitelný přednastavený čas	0–24 h	
Bezpečnostní zařízení	Dveřní senzor	Tento spotřebič je vybaven integrovaným bezpečnostním spínačem. Pro dálkové použití je nutné bezpečnostní zařízení.
	Bezpečnostní spínač <input checked="" type="checkbox"/>	
	Žádná bezpečnostní zařízení	Použití na dálku zakázáno
Světlo	ano	

8. NÁVOD K POUŽITÍ

8.1 Ovládací panel Fenix

- Dotykový ovládací panel Fenix WiFi je navržen tak, aby vám přinesl skvělý zážitek ze saunování. K dispozici jsou předdefinované profily, které vám umožní snadné a pohodlné ovládání sauny.
- Dotykový ovládací panel Fenix WiFi lze propojit s aplikací MyHarvia. Pomocí aplikace si můžete kdykoli a odkudkoli zobrazit stav saunových kamen, aktuální teplotu v kabině i zbývající čas ohřevu.
- K používání aplikace MyHarvia je nutné spolehlivé WLAN připojení.
- V zájmu zajištění aktuální verze softwaru by mělo být zařízení trvale připojeno k síti WiFi. Tím se zajistí optimální výkon a hladký, bezproblémový provoz.
- Pokud zařízení používáte bez trvalého připojení k WiFi, doporučujeme provádět aktualizaci softwaru alespoň jednou za čtvrt roku – získáte tak přístup k nejnovějším vylepšením a bezpečnostním aktualizacím.

8.1.1. Provoz

- Kliknutím na tlačítka zjistíte, jaké funkce se za nimi skrývají.
- Dotykem požadované funkce se dostanete do příslušné oblasti nastavení.
- **Poznámka! Obrázek je symbolický – v závislosti na vybavení a aktivovaném režimu připojené řídicí jednotky nemusí být všechny funkce viditelné**

1. Nabídka
2. Čas
3. Aktuální vlhkost (hodnota na senzoru)
4. Aktuální teplota (hodnota na senzoru)
5. Stav doby vytápění
6. Vybraná teplota (cílová hodnota)
7. Vybraná vlhkost (cílová hodnota)
8. Pulzující kruh signalizuje, že jsou kamna zapnutá
9. Světlo – zap./vyp.
10. Funkce časovače
11. Zap./vyp.

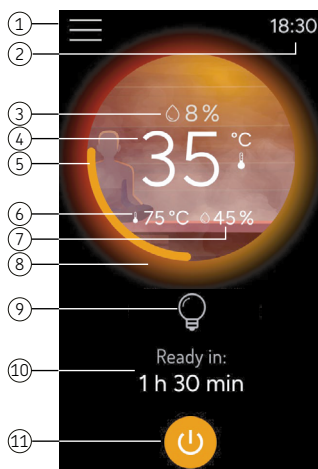

8.1.2. Nastavení nabídky

Zámek obrazovky	Máte možnost nakonfigurovat zámek obrazovky (PIN) POZNÁMKA! Po třech neúspěšných pokusech o zadání PIN kódu je nutné počkat jednu minutu, než to budete moci zkusit znovu.
Nastavení ovládacího panelu	<ul style="list-style-type: none">• WiFi nastavení, jazyky, jednotky• Nastavení displeje• Datum a čas• Obnovení továrního nastavení• Spustit průvodce nastavením

Nastavení sauny	<ul style="list-style-type: none"> • Použití na dálku • Paměť pro výpadky napájení (zap./vyp.) <ul style="list-style-type: none"> - Zapnuto: po výpadku proudu / výpadku napájení se ovládací jednotka spustí automaticky. - Vyp.: systém se po výpadku proudu vypne. Pro restartování systému je nutné stisknout tlačítko zap./vyp. <p>Pokud je nastavení zapnuto, po výpadku proudu na saunová kamna dohlédněte. POZNÁMKA! Použití funkce zapnuto může být v některých regionech zakázáno (podle místních předpisů).</p> <ul style="list-style-type: none"> • Program odvlhčování (zap./vyp.) • Další nastavení (max. doba provozu atd.)
Informace	Verze softwaru, síla signálu WiFi atd.
Statistiky	Informace (celková doba provozu, celková doba saunování, saunovací fáze)
Připojit k MyHarvia	Znovu připojit zařízení
Zopakovat úvodní nastavení	Úvodní nastavení můžete zopakovat / znovu zobrazit.

8.1.3. Připojení k aplikaci MyHarvia

1. Po stažení aplikace MyHarvia postupujte podle pokynů zobrazených v mobilní aplikaci*.
2. Založte si účet MyHarvia, zaregistrujte se a potvrďte nezbytné podmínky. Na vaši e-mailovou adresu obdržíte PIN kód (podívejte se také do spamu).
3. Po úspěšném přihlášení přidejte svou saunu výběrem zařízení „Fenix“.
4. Spusťte párování na ovládacím panelu a v mobilní aplikaci.
5. Potvrďte žádost o spárování Bluetooth a připravte si k ruce heslo k WiFi.

***Upozornění! Z důvodu místních omezení nelze aplikaci MyHarvia stáhnout ve všech zemích.**

8.2. Používání saunových kamen



UPOZORNĚNÍ! Před zapnutím nebo aktivací dálkového ovládání se vždy ujistěte, že se v bezpečnostní zóně saunových kamen nenacházejí žádné předměty.



Je nutné zkontrolovat, zda se kamna po uplynutí nastavené doby provozu nebo po ručním vypnutí skutečně vypnula.

- Při prvním použití saunová kamna a kameny vydávají zápach, jehož odstranění vyžaduje důkladné větrání saunové místnosti.
- Pokud mají saunová kamna správný výkon s ohledem na saunovou místnost, správně tepelně odizolovaná saunová místnost se vyhřeje na provozní teplotu přibližně za hodinu. Kameny saunových kamen se obvykle zahřejí za stejnou dobu jako saunová místnost.

8.2.1. Zapnutí kamen

Kamna spustíte stisknutím tlačítka I/O na ovládacím panelu.

- Po dosažení požadované teploty v saunové místnosti se topná tělesa automaticky vypnou. Aby byla udržena požadovaná teplota, budou se topné články v pravidelných intervalech automaticky zapínat a vypínat.

8.2.2. Vypnutí kamen

Kamna se vypnou a přepnou se do pohotovostního režimu při

- stisknutí tlačítka I/O
- vypršení časového limitu
- chybě > 10. *Řešení problémů*

8.3 Použití na dálku



POZOR! – Nebezpečí požáru. Před zapnutím nebo aktivací dálkového ovládání se vždy ujistěte, že se v bezpečnostní zóně saunových kamen nenacházejí žádné předměty.

Podle produktové normy IEC/EN 60335-2-53, která upravuje elektrická saunová kamna, lze ovládací panel použít k dálkovému ovládání kamen, pokud jsou kamna nebo dveře sauny vybaveny bezpečnostním prvkem (dveřním senzorem nebo bezpečnostním spínačem).

- **Dálkový spínač.** Pro dálkové ovládání příkonu kamen lze kamna vybavit vzdáleným spínačem zapnutí/vypnutí (např. v rámci automatizačních systémů budovy).
- **Přednastavený čas.** Pokud jsou kamna v režimu časového odloženého startu, nelze je ovládat spínačem na dálku. Po uplynutí přednastaveného odkladu a zapnutí kamen je lze vypnout vzdáleným spínačem.
- **Doba odpočinku (6 h).** Při dálkovém ovládání brání doba odpočinku spuštění kamen po dobu šesti hodin od jejich vypnutí. Jedná se o bezpečnostní prvek, který zabraňuje přehřátí nebo poškození. Po uplynutí doby klidu lze kamna opět spustit na dálku. Ověřte si místní požadavky.

8.3.1. Bezpečnostní spínač

- Tento spotřebič je vybaven integrovaným bezpečnostním spínačem.
- Bezpečnostní spínač zabraňuje zahřívání, pokud je na spotřebiči položen předmět, například ručník, který by mohl představovat nebezpečí požáru.
- Pro dálkové použití je nutné bezpečnostní zařízení.

8.4. Vypouštění vody



Nepoužívejte naběračku s objemem větším než 0,2 litru. Pokud se na saunová kamna najednou nalije nebo hodí příliš mnoho vody, může v důsledku varu prudce vystříknout na saunující se osoby.



Abyste předešli riziku popálení, nelijte na saunová kamna vodu, když se v jejich blízkosti někdo nachází.

- Vzduch v sauně se při rozžhavení sauny vysušuje. Proto je nutné zvyšovat vlhkost postupným poléváním saunových kamenů vodou.
- Každý pociťuje účinky tepla a vlhkosti jinak – experimentujte, abyste našli tu správnou teplotu a vlhkost pro vás.
- Vodu se snažte lít pouze na saunové kameny

8.4.1 Požadavky na kvalitu vody

- Voda používaná v sauně by měla splňovat požadavky na kvalitu pitné vody > *Tabulka 1 Požadavky na kvalitu vody.*
- Smí se používat pouze vonné esence určené pro saunovou vodu. Postupujte podle pokynů dodaných s vonnou esencí.

Vlastnosti vody	Účinky	Doporučení
Organické nečistoty	Barva, chuť, sraženiny	<12 mg/l
Obsah železa	Barva, zápach, chuť, sraženiny	<0,2 mg/l
Obsah manganu (Mn)	Barva, zápach, chuť, sraženiny	<0,10 mg/l
Tvrdost vody: hlavními složkami jsou vápník (Ca) a hořčík (Mg)	Sraženiny	Ca: <100 mg/l Mg: <100 mg/l
Chloridová voda	Koroze	Cl: <100 mg/l
Chlorovaná voda	Zdravotní riziko	Zakázané použití
Mořská voda	Rychlá koroze	Zakázané použití
Koncentrace arsenu a radonu	Zdravotní riziko	Zakázané použití

Tabulka 1 Požadavky na kvalitu vody

9. PRAVIDELNÁ ÚDRŽBA

Saunový ohřivač

- V zájmu odstranění prachu a nečistot čas od času saunová kamna otřete vlhkým hadříkem. V případě potřeby použijte jemné čisticí prostředky. Při čištění nepoužívejte tekoucí vodu.
- Před zahájením čištění nechte zařízení zcela vychladnout.

Kameny do saunových kamen

- V důsledku intenzivního tepelného cyklu se stav kamenů v saunových kamnech během používání postupně zhoršuje a kameny se drojí. Kameny vyměňujte alespoň jednou ročně nebo častěji, pokud se sauna používá intenzivně.
- Zároveň odstraňte nahromaděné úlomky kamenů a vyměňte všechny poškozené kameny. Tím zajistíte správné parní vlastnosti saunových kamen a eliminujete riziko přehřátí.
- Občas zkontrolujte, zda se úroveň kamenů nesnížila. Ujistěte se, že časem nezačnou být skrze kameny topná tělesa vidět. Je pravděpodobné, že zhruba za dva měsíce po umístění kamenů se jejich úroveň sníží.







Ovládací panel

- Zařízení nevyžaduje žádnou údržbu. Produkt čistěte mírně navlhčeným, jemným hadříkem. Používejte pouze vodu nebo šetrné čisticí prostředky, nikdy ne rozpouštědla ani žíravé chemikálie. Příliš drsné hadříky mohou způsobit poškrábání.
- Aktualizace se provádí automaticky, pokud je zařízení připojeno k WiFi.

10. ŘEŠENÍ PROBLÉMŮ



Všechny úkony údržby vyžadující speciální dovednosti musí provádět vyškolený odborník.

Popis	Příčina / náprava
    	<ul style="list-style-type: none">• Chyby a varování se zobrazí na displeji. Po odstranění závady stiskněte tlačítko OK nebo Odstranit a pokračujte. Pokud se chyba opakuje, obraťte se na svého dodavatele nebo použijte odkaz na nejčastější dotazy (FAQ). 
Nelze se připojit k WiFi	<ul style="list-style-type: none">• Zkontrolujte, zda má síť WiFi, ke které se připojujete, silný signál. Název sítě nesmí obsahovat žádné speciální znaky.
Připojení k WiFi bylo během nastavování přerušeno	<ul style="list-style-type: none">• Název sítě WiFi obsahuje nepřipustné znaky.
Nelze se připojit k WiFi / Připojení WiFi se během nastavení ukončí	<ul style="list-style-type: none">• WiFi modul vyžaduje přístup k portu 8883 (zabezpečený MQTT), který musí být otevřen ve firewallu. Dále je nutný přístup k serverům využívajícím protokol NTP (Network Time Protocol). Zkontrolujte také, zda nejsou blokovány další porty, zejména 443, 8443 a 8883.

Po výpadku napájení chybí připojení k WiFi.	<ul style="list-style-type: none"> • Dále zkontrolujte, zda nejsou blokovány jiné porty, zejména 443, 8443 a 8883.
Ovládací panel FENIX se nerozsvítí.	<ul style="list-style-type: none"> • Vypněte a zapněte napájecí jednotku nebo kamna. Zkontrolujte datový kabel.
Ovládací panel FENIX se během provozu vypíná.	<ul style="list-style-type: none"> • Zkontrolujte instalační podmínky a ověřte, zda nedochází k nadměrnému zahřívání ovládacího panelu nebo napájecí jednotky.
Saunová kamna se nezahřívají	<ul style="list-style-type: none"> • Zkontrolujte, zda jsou v pořádku pojistky saunových kamen v elektrickém panelu. • Zkontrolujte, zda je zapojen připojovací kabel saunových kamen. • Zkontrolujte, zda neseplula ochrana proti přehřátí.
Saunová místnost se ohřívá pomalu. Voda nalitá na saunová kamna rychle ochlazuje kameny	<ul style="list-style-type: none"> • Zkontrolujte, zda jsou v pořádku pojistky saunových kamen v elektrickém panelu. • Zkontrolujte, zda při zapnutí saunových kamen svítí všechna topná tělesa. • Nastavte vyšší teplotu • Zkontrolujte, zda není výkon saunových kamen příliš nízký. > 6.1 <i>Výběr vhodného modelu saunových kamen</i> > 6.1.1. <i>Výkon saunových kamen</i> • Zkontrolujte, zda je ventilace v saunové místnosti nastavena správně. > 6.3. <i>Větrání v saunové místnosti</i>
Saunová místnost se rychle zahřívá, ale kameny se zahřát nestáčí. Voda nalitá na saunová kamna se neodpařuje, ale protéká prostorem pro kameny	<ul style="list-style-type: none"> • Zkontrolujte, zda není příliš vysoký výkon saunových kamen. > 6.1 <i>Výběr vhodného modelu saunových kamen</i> > 6.1.1. <i>Výkon saunových kamen</i> • Zkontrolujte, zda je správně nastavena ventilace v saunové místnosti. > 6.3. <i>Větrání v saunové místnosti</i>
Panely nebo jiný materiál v blízkosti saunových kamen rychle tmavnou	<ul style="list-style-type: none"> • Zkontrolujte, zda jsou dodrženy požadavky na bezpečnostní vzdálenost. > 7.1. <i>Bezpečnostní vzdálenosti kamen</i> • Zkontrolujte saunové kameny. Příliš těsně naskládané kameny, jejich sesedání v průběhu času nebo použití nevhodného typu kamenů mohou omezit proudění vzduchu skrz kamna, což může vést k přehřívání okolních materiálů.> 7.8. <i>Saunové kameny</i> • Ujistěte se, že nad kameny nejsou vidět topná tělesa. Pokud vidět jsou, přeskupte kameny tak, aby byly topná tělesa zcela zakrytá.> 7.8. <i>Saunové kameny</i> <p>Poznámka! Je normální, že dřevěné povrchy v saunové místnosti časem tmavnou. Tmavnutí může být urychleno</p> <ul style="list-style-type: none"> • slunečním zářením • teplem ze saunových kamen • ochrannými materiály na povrchy stěn (ochranné materiály mají nízkou tepelnou odolnost) • jemnými částicemi uvolňujícími se z kamenů saunových kamen a stoupajícími s prouděním vzduchu.

Saunová kamna vydávají zápach	<ul style="list-style-type: none"> • Viz bod > 8.2. <i>Používání saunových kamen</i> • Rozpálená saunová kamna mohou zesílit pachy ve vzduchu, ale sauna ani kamna sama o sobě pachy neprodukuje. Příklady: barvy, lepidla, topný olej a koření.
Saunová kamna vydávají hluk	<ul style="list-style-type: none"> • Občasné rány jsou obvykle způsobeny kameny, které v žáru praskají. • Hluk může způsobovat tepelná roztažnost částí saunových kamen při jejich zahřívání.

10.1. Resetování ochrany proti přehřátí



Před stisknutím tlačítka resetování je třeba zjistit důvod vypnutí.

- Senzor teploty je vybaven ochranou proti přehřátí, která zajišťuje bezpečnost kamen i samotné sauny. Pokud teplota v okolí senzoru stoupne příliš vysoko, ochrana proti přehřátí odpojí napájení kamen. Resetování ochrany proti přehřátí najdete na obrázku > *Obrázek 5 Resetování ochrany proti přehřátí*

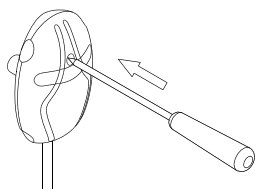

Obrázek 5 Resetování ochrany proti přehřátí

11. NÁHRADNÍ DÍLY

spareparts.harvia.com

CS



12. ZÁRUČNÍ PODMÍNKY

www.harvia.com



Harvia Spirit

Električni grelec za savno

Navodila za namestitev in uporabo

HARVIA

Sauna & Spa

Let's sauna.

Št. artikla	Vrsta	Moč
HSP604MFC	SP60FC	6.0 kW
HSP904MFC	SP90FC	9.0 kW

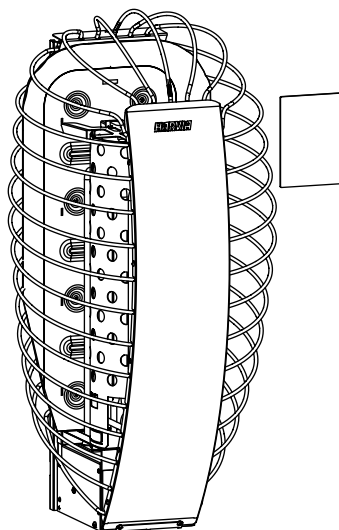

SL



Čestitamo za odlično izbiro grelca za savno!

Grelec za savno Harvia je izvrsten in vam bo služil dolgo časa, če ga boste uporabljali in vzdrževali, kot je opisano v tem priročniku. Pred namestitvijo ali uporabo grelca za savno preberite navodila. Navodila shranite za poznejšo uporabo. Navodila za namestitev in uporabo najdete tudi na našem spletišču www.harvia.com.

Izjava EU o skladnosti

Harvia Finland Oy izjavlja, da je izdelek v skladu z naslednjim:

- Direktiva o nizki napetosti (LVD) 2014/35/EU
- Direktiva o radijski opremi (RED) 2014/53/EU
- Direktiva o elektromagnetni združljivosti (EMC) 2014/30/EU
- Direktiva o omejevanju uporabe nevarnih snovi (RoHS) 2011/65/EU

Celotno besedilo izjave EU o skladnosti je na voljo na:



CONTENTS

1. VARNOSTNA NAVODILA	4
1.1. Opozorilni in informativni simboli.....	4
1.2. Varna namestitev.....	4
1.3. Varnost med uporabo in savnanjem.....	5
2. VSEBINA PAKETA.....	8
3. PREDVIDENA UPORABA IZDELKA.....	8
4. PRIMER NAMESTITVE	9
5. SPECIFIKACIJA MODELA	9
5.1. Specifikacije - grelec	10
5.2. Specifikacije - krmilna enota	11
5.3. Specifikacije - nadzorna plošča	13
6. PRED NAMESTITVIJO	14
6.1. Izberite pravi grelec za savno	14
6.1.1. Moč grelca za savno.....	14
6.2. Izolacija, materiali in struktura savne	14
6.3. Prezračevanje v savni.....	15
7. NAMESTITEV.....	16
7.1. Varnostne razdalje grelca	16
7.2. Kako namestiti stenski nosilec.....	17
7.3. Kako namestiti krmilno enoto (IPX5).....	18
7.3.1. Montaža krmilne enote.....	19

7.4. Kako namestiti senzor za temperaturo	20
7.5. Kako namestiti nadzorno ploščo	21
7.5.1. Montaža nadzorne plošče - podometno	22
7.5.2. Montaža nadzorne plošče - nadometno	23
7.6. Električni priključki	24
7.6.1. Izolacijska upornost električnega grelca za savno	24
7.6.2. Električni priključki - grelec	25
7.6.3. Električni priključki - krmilna enota	26
7.7. Kako pritrčiti grelec na stenski nosilec	27
7.8. Kamni za savno	27
7.8.1. Kako namestiti kamne za savno	28
7.9. Kako namestiti varnostno napravo	29
7.10. Kako nastaviti izdelek	30
7.10.1. Postopek nastavitve	30
7.10.2. Nastavitve	31
8. NAVODILA ZA UPORABO	32
8.1 Nadzorna plošča Fenix	32
8.1.1. Upravljanje	32
8.1.2. Nastavitve menija	32
8.1.3. Kako se povezati z aplikacijo MyHarvia	33
8.2. Uporaba grelca za savne	33
8.2.1. Vkllop grelca	34
8.2.2. Izkllop grelca	34
8.3. Uporaba na daljavo	34
8.3.1. Varnostno stikalo	34
8.4. Zlivanje vode	35
8.4.1. Zahteve glede kakovosti vode	35
9. REDNO VZDRŽEVANJE	36
10. ODPRAVLJANJE TEŽAV	36
10.1. Kako ponastaviti zaščito pred pregrevanjem	38
11. REZERVNI DELI	38
12. GARANCIJSKI POGOJI	38

1. VARNOSTNA NAVODILA

1.1. Opozorilni in informativni simboli



Natančno preberite opozorila in navodila, preden začnete uporabljati napravo.



OPOZORILO! Neupoštevanje tega opozorila lahko povzroči resne telesne poškodbe ali smrt.



PREVIDNO! Neupoštevanje tega opozorila lahko povzroči manjše ali resne telesne poškodbe.



Ne pokrivajte!



Pri uporabi naprave pazite na vročo vodno paro.

1.2. Varna namestitvev

- Ta izdelek je namenjen segrevanju prostora za savno na želena temperaturo, ustvarjanju vlage ob vlivanju vode na grelne kamne in upravljanju funkcij savne. Izdelek se ne sme uporabljati v noben drug namen!
- Napravo lahko na električno omrežje priključi samo usposobljen električar v skladu z veljavnimi predpisi. Oseba, ki je odgovorna za namestitev naprave, mora uporabniku pred predajo nameščene naprave posredovati priložena navodila za namestitev in uporabo ter jo ustrezno usposobiti za uporabo.
- Napravo pred servisom vedno izključite iz električnega omrežja!
- Pred namestitvijo in zagonom preverite, ali so na napravi vidne kakršne koli poškodbe. Ne uporabljajte poškodovane naprave.
- Vedno upoštevajte vrednosti, navedene v navodilih za uporabo naprave. Odstopanje od njih lahko povzroči požar.
- Ne priključujte napajanja na električni grelec prek zaščitnega stikala na diferenčni tok. Preverite lokalne zahteve.
- V savno je dovoljeno namestiti samo en električni grelec, razen če je v navodilih navedeno drugače.
- Naprava mora biti nameščena tako, da so opozorila tudi po namestitvi lahko berljiva.
- Grelec ali naprava za savno se ne sme namestiti v zidno nišo, razen če je v navodilih za uporabo navedeno drugače.

- Če je okoli grelca nameščena varnostna ograja, je treba upoštevati varnostne razdalje, ki so določene za grelec ali v navodilih za nameštitev varnostne ograje.
- Če želite namestiti dodatno opremo za napravo, morate pri namestitvi ali uporabi le-te vedno upoštevati zadevna navodila.
- Poskrbite za zadostno prezračevanje savne (menjava zraka se mora izvesti šestkrat na uro).
- Zračnik za dovod zraka mora biti nameščen tako, da pretok zraka ne hladi toplotnega senzorja (glejte navodila za namestitev toplotnega senzorja).
- Če je napajalni kabel poškodovan, ga mora zamenjati proizvajalec ali zastopnik za vzdrževanje ali druga usposobljena oseba, da se prepreči morebitne nevarnosti.
- Uporaba kabla s PVC-izolacijo kot priključnega kabla grelca za savno je prepovedana zaradi njegove občutljivosti na visoke temperature.
- Pri nameščanju grelca za savno vedno preverite stanje priključkov razdelilne omarice savne. Priporočamo vijačne priključke. Ne uporabljajte vzmetnim priključkom!
- Če napravo uporabljate v javni savni brez časovnika, naj bo lučka indikatorja moči nameščena v prostoru, v katerem se naprava uporablja.
- Med namestitvijo in vzdrževanjem ter pri dodajanju kamnov za savno vedno nosite zaščitne rokavice.
- Grelne elemente popolnoma prekrijte s kamni; žareč goli grelni element lahko povzroči požar!
- V prostor za kamne, ki je del grelca za savno, oziroma njegovo bližino ne postavljajte nobenih predmetov ali naprav, ki bi lahko spremenile količino ali smer pretoka zraka skozi grelec.

1.3. Varnost med uporabo in savnanjem

- Otroci, stari 8 let ali več, in osebe z zmanjšanimi fizičnimi, senzoričnimi ali duševnimi sposobnostmi ali s pomanjkanjem izkušenj in znanja, lahko uporabljajo to napravo le pod nadzorom ali če so poučene o varni uporabi naprave in razumejo s tem povezana tveganja.
- Otroci se ne smejo igrati z napravo. Otroci ne smejo brez nadzora čistiti naprave ali izvajati kakršnih koli vzdrževalnih del na njej.
- Bodite previdni v bližini vročega grelca za savno. Kamni in kovinski deli grelca za savno so dovolj vroči, da ožgejo kožo.
- Pred vklopom vedno preverite, da na grelcu za savno ali v njegovi bližini ni nobenih predmetov.
- Pri prvih nekaj segrevanjih grelca za savno poskrbite za zadostno

prezračevanje, saj lahko grelec oddaja neprijeten vonj.

- Na grelec za savno ne vrzite ali zlijte preveč vode naenkrat, ker lahko pljuski vrele vode povzročijo opekline.
- Na grelec za savno ne zlivajte vode, ko je nekdo v njegovi bližini.
- Ne uporabljajte zajemalke s prostornino, večjo od 0,2 litra.
- Uporabljajte zgolj tisto vrsto vode, ki je navedena v navodilih grelca za savno.
- Če v vodi uporabljate dišave za savno, uporabljajte zgolj tiste, ki so temu namenjene, in upoštevajte navodila za njihovo uporabo.
- Dolgotrajno zadrževanje v vroči savni zviša telesno temperaturo, kar je lahko nevarno.
- Grelec za savno naj bo nedosegljiv otrokom.
- Otroci, gibalno oviranih oseb, bolnih ali drugače onemoglih ne puščajte samih v savni.
- Posvetujte se z zdravnikom, če imate zdravstvene težave, ki bi lahko vplivale na uporabo savne.
- Pri gibanju v savni bodite previdni, saj so klopi ali talne površine lahko spolzke.
- Ne vstopajte v vročo savno, če ste pod vplivom alkohola, zdravil, narkotikov ali drugih opojnih substanc.
- Ne spite v ogrevani savni.
- Morsko podnebje in druga vlažna podnebja lahko razjedajo kovinske površine grelca za savno.
- Zaradi nevarnosti požara savne ne uporabljajte kot sušilnice za perilo. Električne naprave lahko poškoduje tudi visoka vlažnost.
- Zaščitite pred pregrevanjem ne ponastavite s pritiskom na gumb za ponastavitev, dokler ne ugotovite vzroka za njeno sprožitev. Zaščito pred pregrevanjem naj ponastavi samo usposobljen serviser, razen če je v navodilih navedeno drugače.
- Po preteku vklopnega časa preverite, ali se je grelec za savno zagotovo izklopil in prenehal greti.
- Vroči kameni, ki padajo iz grelca za savno, lahko poškodujejo talne obloge in povzročijo požar.
- V javnih savnah, kjer se grelec za savno uporablja brez časovnika ali neprekinjeno dlje časa, kot dovoljuje tovarniško nastavljen časovnik na grelcu ali krmilni enoti, je treba napravo stalno nadzorovati.
- Pred ponovnim vklopom ali daljinskim vklopom grelca za savno vedno preglejte prostor za savno in okolico grelca za savno.
- Prostor za savno in okolico grelca za savno morate vedno pregledati, preden napravo preklopite v stanje pripravljenosti za daljinsko upravljanje ali časovno vnaprej določeno delovanje.

- V skladu s standardom IEC/EN 60335-2-53 za električno ogrevane grelce za savno se lahko krmilne enote s funkcijo daljinskega zagona uporabljajo za nadzor in regulacijo grelca za savno, če je na grelcu ali vratih savne nameščen ustrezen varnostni izklopni mehanizem (vrata ali varnostno stikalo).
- Vsa vzdrževalna dela, za katera je potrebno posebno znanje, mora izvajati usposobljen strokovnjak.

2. VSEBINA PAKETA

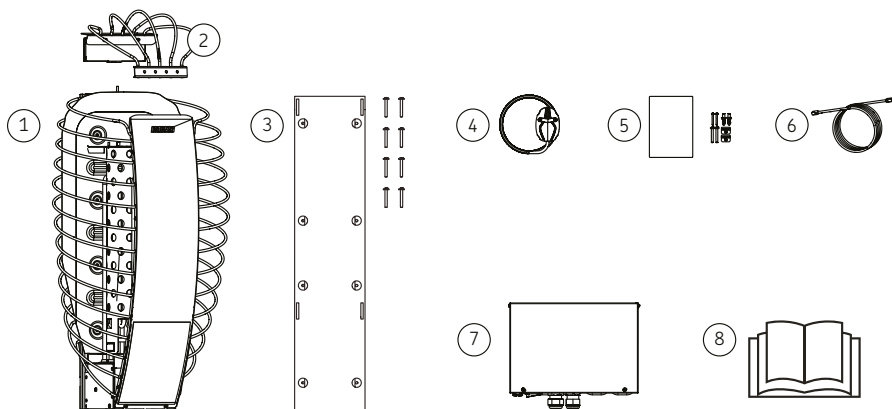

1. Grelec za savno	5. Nadzorna plošča in montažna oprema
2. Varnostno stikalo	6. Podatkovni kabel (5 m)
3. Stenski nosilec + oprema za montažo	7. Krmilna enota
4. Senzor za temperaturo (125 °C) in kabel (4 m)	8. Navodila za namestitev in uporabo

3. PREDVIDENA UPORABA IZDELKA



OPOZORILO – izdelek uporabljajte le v skladu s temi navodili! Vsaka uporaba, ki presega ta obseg, se šteje za neustrezno uporabo. Nepravilna uporaba lahko povzroči poškodbe izdelka, hude telesne poškodbe ali smrt.

Ta izdelek je namenjen za:

- segrevanje prostora za savno na želeno temperaturo
- ustvarjanje vlage pri vlivanju vode na grelne kamne
- upravljanje funkcij savne

SL Izdelek se ne sme uporabljati v noben drug namen!

4. PRIMER NAMESTITVE

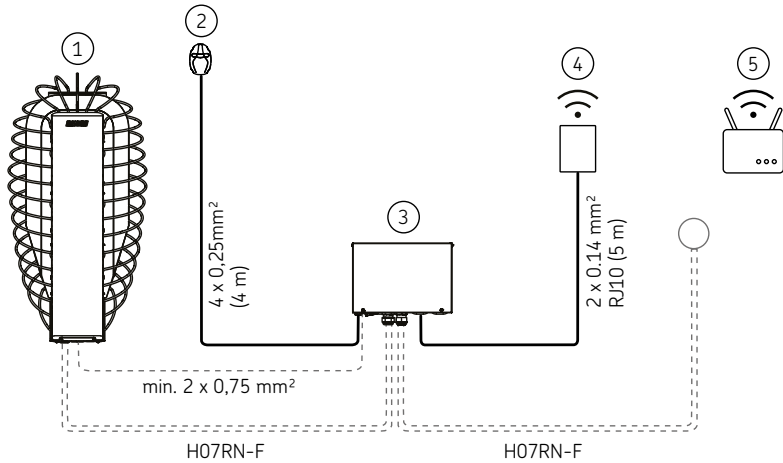

1. Grelec za savno	4. Nadzorna plošča
2. Senzor za temperaturo (125 °C)	5. Usmerjevalnik WiFi
3. Krmilna enota	

5. SPECIFIKACIJA MODELA

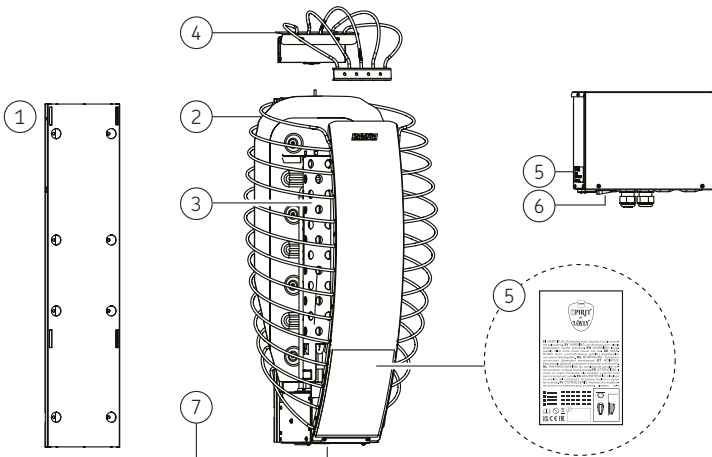

1. Stenski nosilec	5. Tipska ploščica
2. Zunanje ohišje	6. Glavno stikalo
3. Zračni kanal	7. Serijska številka
4. Varnostno stikalo	

5.1. Specifikacije - grelec

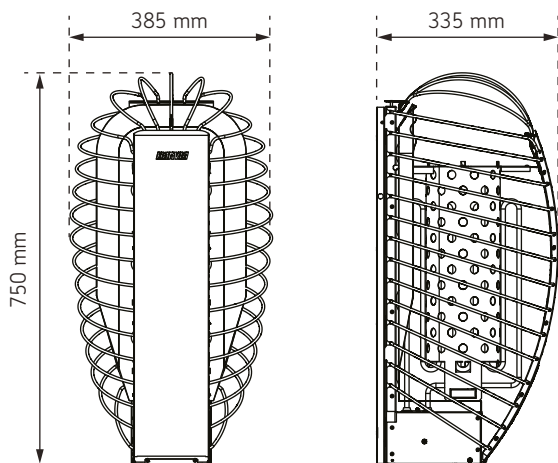

TEHNIČNI PODATKI

	HSP604MFC	HSP904MFC
Moč, grelec za savno	6,0 kW	9,0 kW
Delovne napetosti	400 V 3N~	400 V 3N~
Frekvenca	50/60 Hz	50/60 Hz
Napajalni kabel 400 V 3N~	5 x 1,5 mm ²	5 x 2,5 mm ²
Vrsta priključnega kabla	H07RN-F ali enakovredno	H07RN-F ali enakovredno
Omejevalnik senzorja za temperaturo	Najv. 125 mm	Najv. 125 mm
Senzor za temperaturo, kabel	4 x 0,25 mm ² (4 m)	4 x 0,25 mm ² (4 m)
Stopnja zaščite	IPX4	IPX4
Temperatura skladiščenja	0–50 °C	0–50 °C
Varnostne razdalje grelca	> 7.1. Varnostne razdalje grelca	

MERE

	HSP604MFC	HSP904MFC
Višina (mm)	750	750
Širina (mm)	385	385
Globina (mm)	335	335
Teža (kg)	11,7	12,2

PROSTOR ZA SAVNO		
	HSP604MFC	HSP904MFC
Prostornina prostora (m ³)	5-8	8-14
Najmanjša višina savne (mm)	1900	1900
KAMNI GRELCA		
Velikost kamnov Ø (cm)	5-10	
Količina kamnov (največ kg)	60	
Primerni material kamnov	peridotit, olivinski diabaz, olivin, vulkanit.	
Primerna vrsta kamnov	Kamni z razčlenjeno površino Zaobljeni kamni	
DODATKI		
Varnostna ograja	HSP3M	
Pladenj za kapljanje 385 x 435	SAA00101	
Prirobnica za vgradnjo	HSP1	
Podatkovni kabel 10 m	SP315	

5.2. Specifikacije - krmilna enota

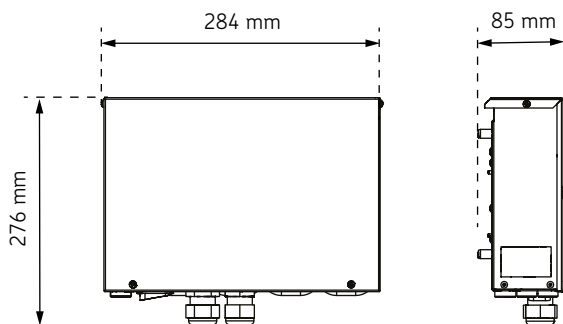

SL

TEHNIČNI PODATKI	
Delovna napetost	400 V/415 V 3N-
Frekvenca	50/60 Hz
Najv. moč	11 (3 x 3,6) kW
Stopnja zaščite	IPX5
Najv. varovalka (400 V/415 V 3N-)	3 x 16 A

Min. napajalni kabel	5 x 1,5 mm ²
Temperatura skladiščenja	0–50 °C
Temperatura okolja	10–70 °C
MERE	
Višina	276
Širina	284
Globina	85
Teža	1,8 kg
MONTAŽA > 7.3.1. <i>Montaža krmilne enote</i>	
Minimalne prostorske zahteve za izdelek	300 x 350 mm ²
Vrsta montaže	Na steno > 7.3.1. <i>Montaža krmilne enote</i>
Namestitev v savno	da
Temperatura montažne površine	Najv. 70 mm
Višina namestitve v savni	Najv. 400 mm
Oddaljenost od grelca za savno v savni	Najm. 1000 mm
Razpon nastavitve temperature	40–110 °C
Tip senzorja grelca	WX248M/SP248M (125 °C)
Tip senzorja klopi	Izbirno
Najv. dolžina kabla senzorja	10 m
Dimenzije senzorja	51 x 73 x 27 mm
Podatkovni kabel do krmilne enote 5 m	SP311
Luč (230 V AC 1N)	Najv. 100 W
Ventilator (230 V AC 1N)	Najv. 100 W

5.3. Specifikacije - nadzorna plošča

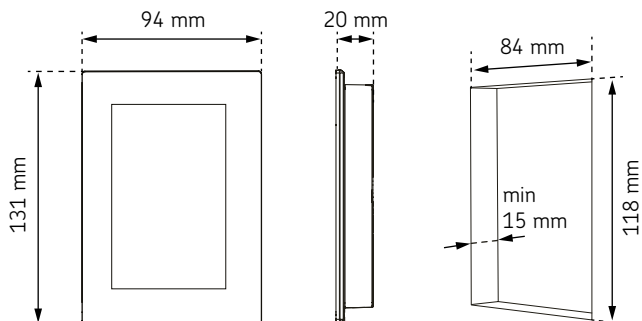

PODATKI O NAMESTITVI	
Ime	Nadzorna plošča Fenix
Temperatura okolja	-10 do +75 °C
Vlažnost zraka	naj. 99 rH
Stopnja zaščite	IPX4
Delovna napetost	12-24 V DC, največ 3 W
Poraba energije	pribl. 600 mW
Priključni kabel RJ10, 4 polni priključek: +12 VDC, GND, RS485A+B	najv. 10 m
Omrežje WiFi	2,4 GHz (802.11 b/g/n)
Hitrost [Mbps]	dol 0,6, gor 0,2
Vrata (morajo biti odprta)	8883, 443, 8443
MERE	
Višina	131 mm
Širina	94 mm
Globina	20 mm
Teža	204 g
MONTAŽA	
Dimenzije za izrez	84 x 118 x 15
Vrsta montaže	podometna montaža, površinska montaža
Namestitev v savno	samo podometna montaža
Višina namestitve v prostoru za savno	Najv. 1200 mm (temperatura plošče najv. 75 °C)
Oddaljenost od grelca za savno v savni	Najm. 1000 mm

6. PRED NAMESTITVIJO

6.1. Izberite pravi grelec za savno

Skrbno izberite model grelca za savno. Premalo zmogljive grelce za savno je treba segrevati dlje časa in pri višji temperaturi, kar sčasoma skrajša njihovo življenjsko dobo.

- Izberite grelec za savno z ustrežno močjo za vašo savno. Glejte > 5.1. *Specifikacije - grelec* za velikosti prostorov za katere je primeren posamezen model grelca za savno. Glejte > 6.1.1. *Moč grelca za savno* za vpliv materialov in izolacije na potrebno moč grelca za savno.
- Če potrebujete pomoč pri izbiri grelca za savno, se obrnite na prodajalca, zastopnika ali obiščite naše spletno stran (www.harvia.com).

6.1.1. Moč grelca za savno

Prostornina in struktura savne vplivata na izbiro moči grelca. Če so v savni okna ali površine, ki skladiščijo toploto, kot so opeka, beton ali masivna polena, se potreba po električni energiji poveča.

- Po namestitvi stenskih in stropnih plošč ter zadostne izolacije za njimi se določi moč grelca za savno glede na prostornino savne.
- Pri neizoliranih stenskih površinah (opeka, steklena opeka, steklo, beton, ploščice itd.) mora biti moč grelca za savno večja. Za vsak kvadratni meter neizolirane stenske površine dodajte prostornini savne 1,2 m³. Na primer, za savno s steklenimi vrati, veliko 10 m³, potrebujete tolikšno moč kot pri savni s prostornino 12 m³.
- Če ima savna stena iz brun, prostornino savne pomnožite z 1,5. > 5.1. *Specifikacije - grelec*

6.2. Izolacija, materiali in struktura savne

OPOMBA: Pri odgovornih osebah za požarno varnost preverite, katere dele požarnega zidu je mogoče izolirati. Dimniki v uporabi ne smejo biti izolirani.

OPOMBA: Lahka zaščita, nameščena neposredno na steno ali strop, lahko povzroči požar.

OPOMBA: Voda na tleh savne mora biti usmerjena v talni odtok

- Izolacijska volna debeline 50–100 mm. Prostor za savno mora biti skrbno izoliran, da bo izhodna moč grelca za savno na razumno nizki ravni.
- Pregrada proti vlagi, npr. aluminijasti papir. Papir položite tako, da je svetleča stran obrnjena proti notranjosti savne. Spoje tesno zalepite z aluminijastim trakom.
- Približno 10-milimetrski prezračevalni reža med pregrado proti vlagi in ploščo (priporočeno).
- Panelna plošča z majhno maso in debelino 12–16 mm. Preden začnete s polaganjem plošč, preverite električno napeljavo naprav ter ojačitve, potrebne za grelec za savno in klopi v stenah.
- Približno 3-milimetrski prezračevalni reža med stenskimi in stropnimi ploščami.
- Višina savne je običajno 2.100–2.300 mm. Najmanjša višina je odvisna od grelca za savno. Razdalja med zgornjo klopjo in stropom ne sme presežati 1200 mm.
- Uporabite keramične talne obloge in temne fuge. Razrahljani delci kamnov in nečistoče v vodi za savno lahko umažejo in/ali poškodujejo občutljive talne obloge.

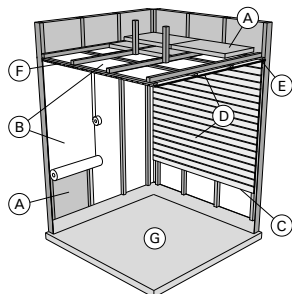

6.3. Prezračevanje v savni

- Zrak v prostoru za savno se mora zamenjati šestkrat na uro.
- **Mehanično prezračevanje:** Zračnik za dovod zraka mora biti nameščen na zgornji strani savne, da ne ovira delovanja senzorja za temperaturo. > 7.4. *Kako namestiti senzor za temperaturo*
- **Prezračevanje pod pritiskom:** Zračnik za dovod zraka mora biti nameščen pod grelcem za savno ali poleg njega. Premer zračnika za dovod zraka mora biti med 50 mm in 100 mm.
- Rešetka za izpuh zraka: Rešetko za izpuh zraka namestite čim dlje od grelca za savno in bližje tlom. Premer rešetke za izpuh zraka mora biti dvakrat večji od premera zračnika za dovod zraka.
- Možen odtočni ventil, ki je pri segrevanju in savnanju zaprt. Savno lahko posušite tudi tako, da po savnanju pustite odprta vrata.
- Če je rešetka za izpuh zraka v toaletnem prostoru, mora biti razmik pod vrati savne najmanj 100 mm. Mehanično izpušno prezračevanje je obvezno.

7. NAMESTITEV

7.1. Varnostne razdalje grelca



OPOZORILO! Nevarnost požara. Vedno upoštevajte vrednosti, navedene v navodilih.

- Naprava mora biti nameščena tako, da so opozorila tudi po namestitvi lahko berljiva.
- Če je okoli grelca nameščena varnostna ograja, je treba upoštevati varnostne razdalje, ki so določene za grelec ali v navodilih za namestitev varnostne ograje.

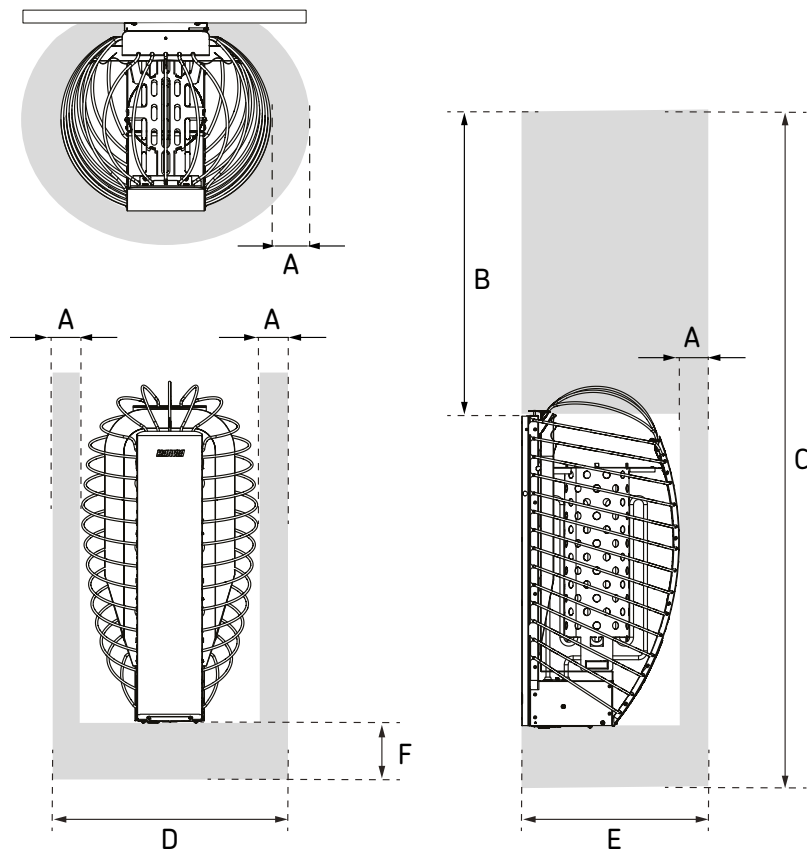

SL

	A (najm. mm)	B (najm. mm)	C (najm. mm)	D (najm. mm)	E (najm. mm)	F (mm)
HSP604MFC	60	900	1900	505	395	100-300
HSP904MFC	80	900	1900	545	415	100-300

Slika 1. Varnostne razdalje grelca

7.2. Kako namestiti stenski nosilec

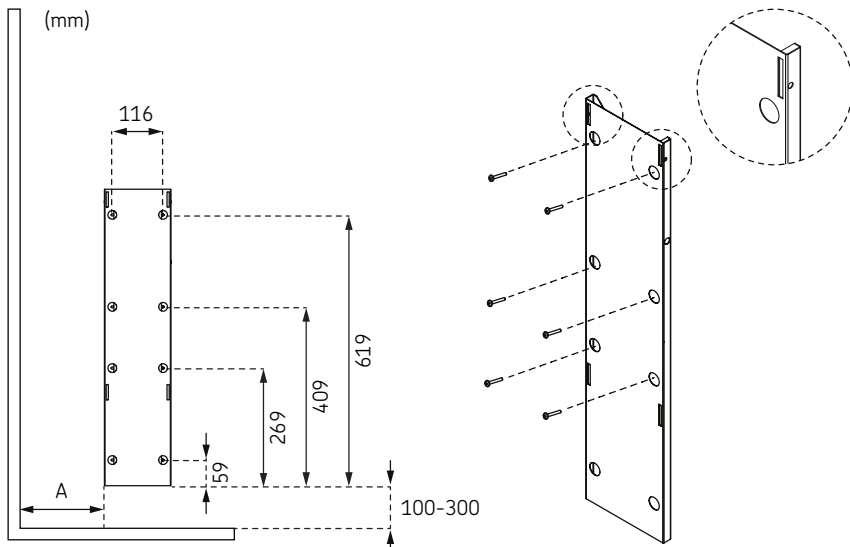

	A (najm. mm)
HSP604MFC	Najm. 177 mm
HSP904MFC	Najm. 197 mm

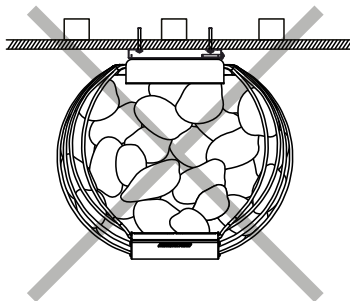
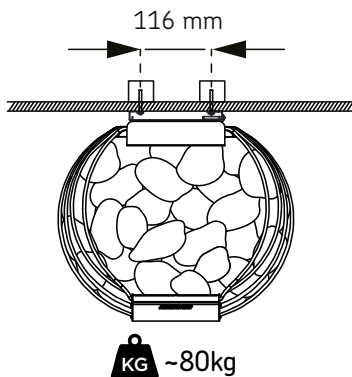

SL

7.3. Kako namestiti krmilno enoto (IPX5)

Krmilno enoto IPX5 je mogoče namestiti v različna okolja, odvisno od lokacijskih pogojev, prikazanih v nadaljevanju.

A. Namestitev v notranjosti prostora za savno

- Upoštevajte poglavje > 5.2. *Specifikacije - krmilna enota.*
- Izberite najhladnejšo in najbolj suho lokacijo.
- Prepričajte se, da so upoštevane vse zahteve glede najmanjše in največje razdalje.
- Krmilno enoto varno pritrdite na steno. > 7.3.1. *Montaža krmilne enote*

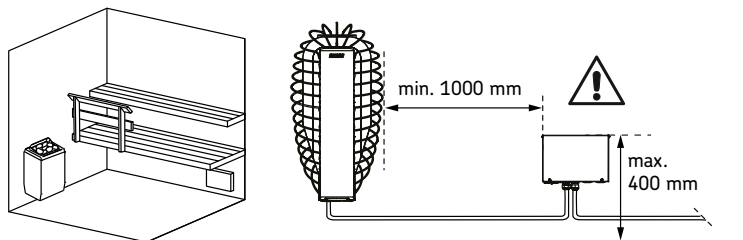

B. Namestitev v suhem prostoru zunaj prostora za savno

- Upoštevajte poglavje > 5.2. *Specifikacije - krmilna enota.*
- Krmilno enoto varno pritrdite na steno. > 7.3.1. *Montaža krmilne enote*

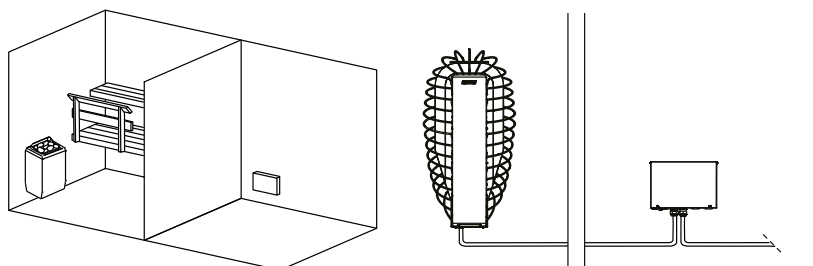

C. Namestitev na prostem

- Upoštevajte poglavje > 5.2. *Specifikacije - krmilna enota.*
- Krmilna enota ne sme biti nameščena na prostem brez zaščitnega pokrova.
- Izogibajte se izpostavljenosti močnemu mrazu in neposredni sončni svetlobi.
- Če obstaja nevarnost mehanskih poškodb, je treba napravo ustrezno zaščititi.
- Krmilno enoto varno pritrdite na steno. > 7.3.1. *Montaža krmilne enote*

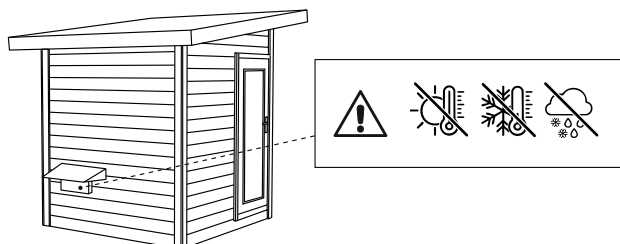

7.3.1. Montaža krmilne enote

⚠ PREVIDNO! Poškodba naprave. Krmilne enote ne vgrajujte v steno, saj lahko to povzroči prekomerno segrevanje notranjih sestavnih delov enote.

⚠ PREVIDNO! Poškodba naprave. Kabelske uvednice ne smejo biti obrnjene navzgor! Po končani priključitvi zategnite vijajčne pokrovčke na kabelske uvednice, da dosežete tesno zatesnitev.

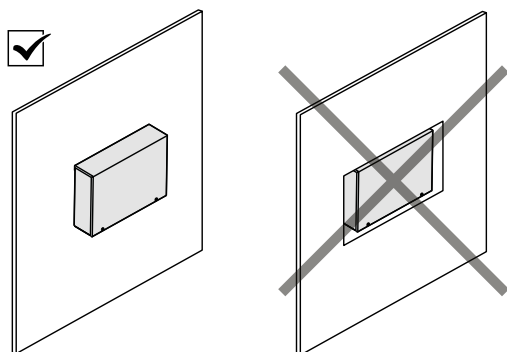
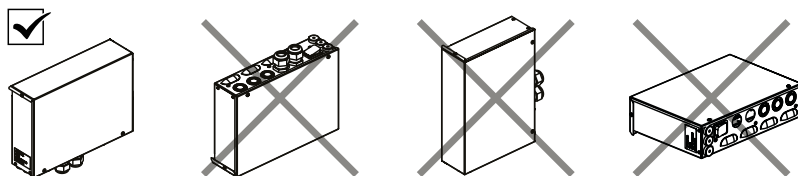
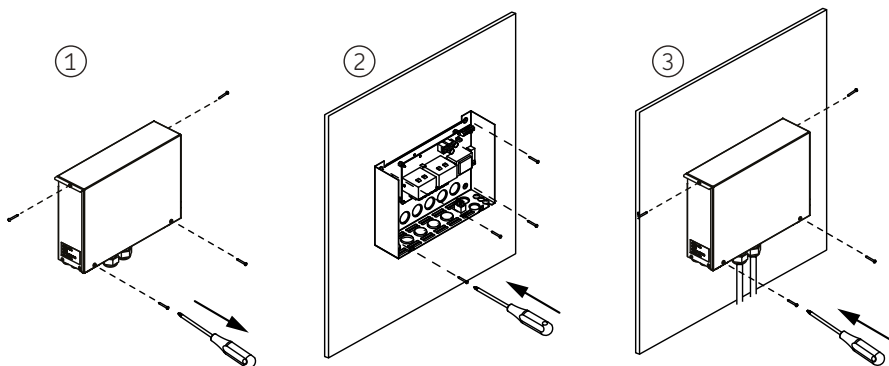

SL

7.4. Kako namestiti senzor za temperaturo

 Senzor za temperaturo je opremljen z zaščito pred pregrevanjem, ki zagotavlja varnost grelca in savne.

 Senzor za temperaturo mora biti vedno nameščen na predpisanem mestu. Če najmanjša razdalja od zračnika za dovod zraka ni zagotovljena, je treba prilagoditi prežračevanje!

 Zračnik za dovod zraka mora biti nameščen tako, da pretok zraka ne hladi toplotnega senzora.

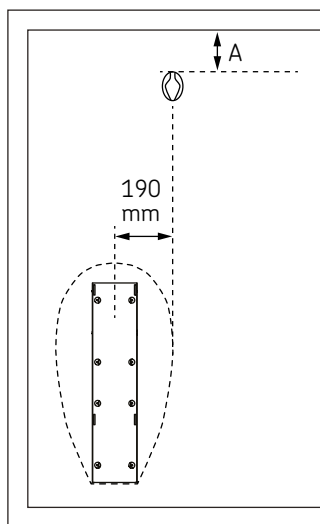

	A (mm)
HSP604MFC	50
HSP904MFC	100

Slika 2. Najmanjše varnostne razdalje senzora za temperaturo

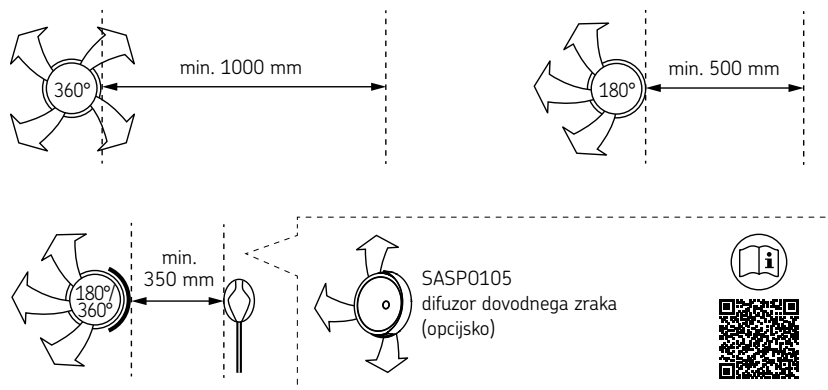

Slika 3. Najmanjša razdalja od zračnika za dovod zraka do senzora za temperaturo.

7.5. Kako namestiti nadzorno ploščo



POZOR! – Opekline. Upoštevajte pogoje namestitve, zlasti pri namestitvi v kabini savne. Nepravilno nameščena nadzorna plošča se lahko močno segreje in ob dotiku povzroči opekline!



POZOR! – Poškodba enote. Dela na nadzorni plošči lahko opravljate le s standardnim izvijačem. Ne uporabljajte električnega izvijača.

POZOR! Motnje lahko poslabšajo prenos signala. Podatkovni kabel mora biti položen ločeno od drugih omrežnih in krmilnih kablov.

- Upoštevajte poglavje > 5.3. *Specifikacije - nadzorna plošča.*
- Upravljalna plošča Fenix je odporna na brizganje, zato jo lahko namestite tako zunaj kot znotraj kabine savne. Plošče ne nameščajte na prostem brez pokrova.
- S pomočjo kabelskih cevi v stenskih konstrukcijah je mogoče kabel položiti skrito do mesta montaže nadzorne plošče na razdalji največ 10 metrov od napajalne enote.
- Poskrbite, da temperatura plošče nikoli ne preseže 75 °C.
- Krmilno ploščo trdno pritrdite na steno > 7.5.1. *Montaža nadzorne plošče - podometno*, > 7.5.2. *Montaža nadzorne plošče - nadometno.*

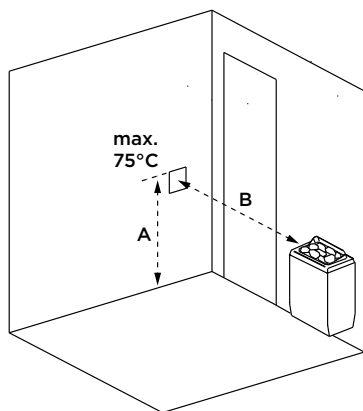

	A (najv. mm)	B (najm. mm)
HSP604MFC	1200 (temperatura plošče najv. 75 °C)	500 *)
HSP904MFC	1200 (temperatura plošče najv. 75 °C)	1000

SL

*) V majhni savni z grelcem < 7 kW je lahko nadzorna plošča nameščena 500 mm od grelca.

Slika 4. Varnostne razdalje nadzorne plošče

7.5.1. Montaža nadzorne plošče - podometno

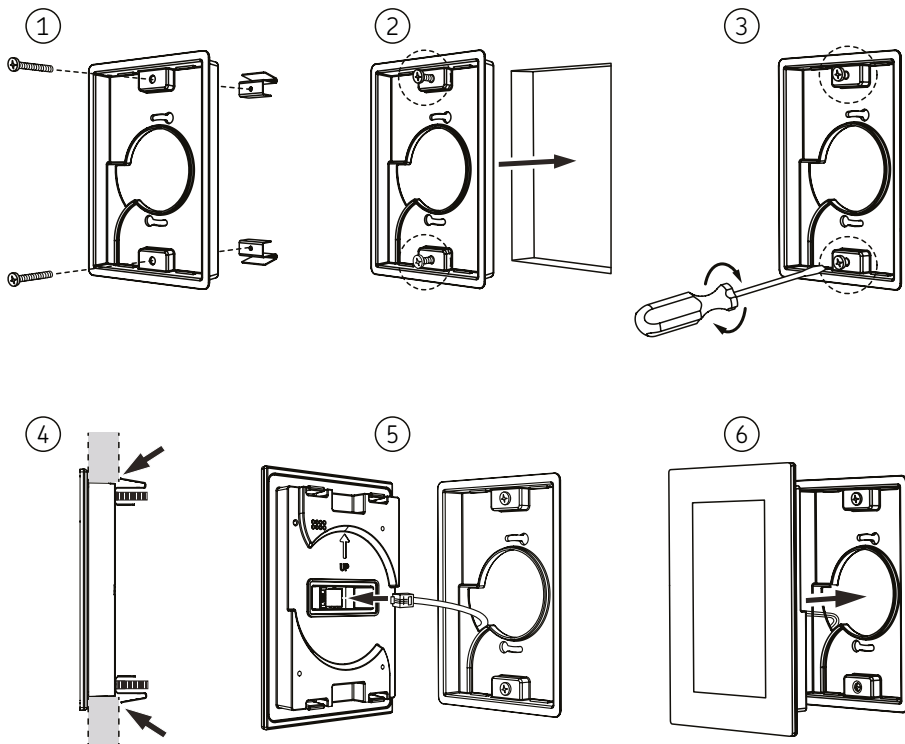
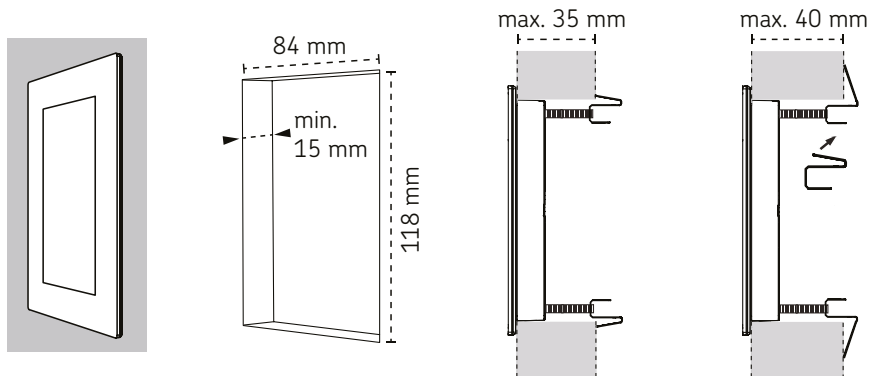

SL

7.5.2. Montaža nadzorne plošče - nadometno

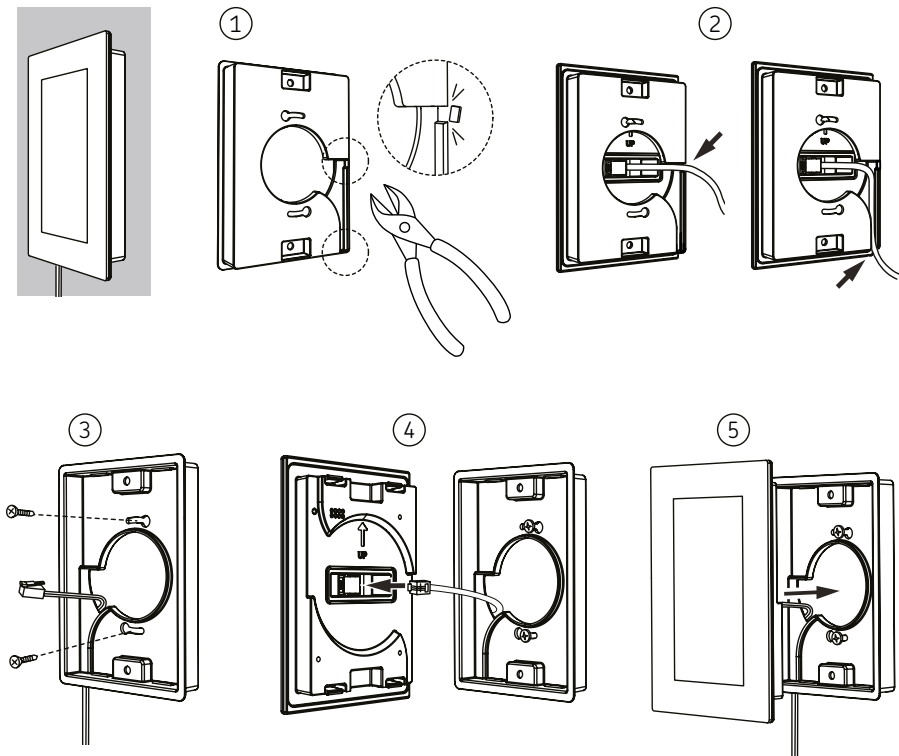

7.6. Električni priključki



Grelec za savno lahko na električno omrežje priključi samo usposobljen električar v skladu z veljavnimi predpisi.

- Grelec za savno je polfiksno priključen na razdelilno omarico na steni savne. Razdelilna omarica mora biti zaščiten pred škropljenjem in ne sme biti več kot 500 mm nad tlemi.
- Priključni kabel mora biti gumijasti kabel tipa H07RN-F (ali enakovreden). **OPOMBA: Uporaba kabla s PVC-izolacijo kot priključnega kabla grelca za savno je prepovedana zaradi njegove občutljivosti na visoke temperature.**
- Če so priključni ali inštalacijski kabli v savni ali znotraj sten savne nameščeni več kot 1000 mm nad tlemi, morajo vzdržati temperaturo najmanj 170 °C pod obremenitvijo (npr. kabli s silikonskim plaščem). Električna oprema, nameščena več kot 1000 mm nad tlemi savne, mora biti odobrena za uporabo pri temperaturi okolja 125 °C (oznaka T125).
- Razsvetljava prostora za savno je lahko ožičena tako, da jo je mogoče upravljati z nadzorne plošče. (Najv. 100 W.)

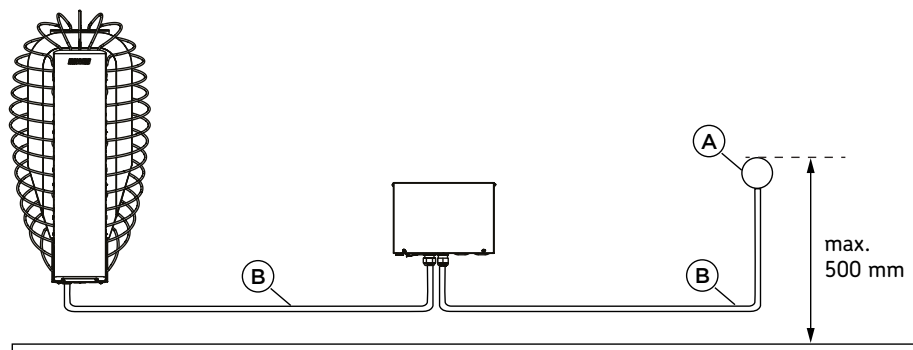

A. Razdelilna omarica

B. Priključni kabel

7.6.1. Izolacijska upornost električnega grelca za savno



Ne priključujte napajanja na električni grelec prek zaščitnega stikala na diferenčni tok!

Pri končnem pregledu električnih inštalacij lahko meritev izolacijske upornosti grelca za savno pokaže »puščanje« zaradi vlage v zraku, ki se absorbira (med skladiščenjem/transportom) v izolacijski material grelnih elementov. Vlogo je mogoče odstraniti iz grelnih elementov po nekaj ciklih segrevanja

7.6.2. Električni priključki - grelec

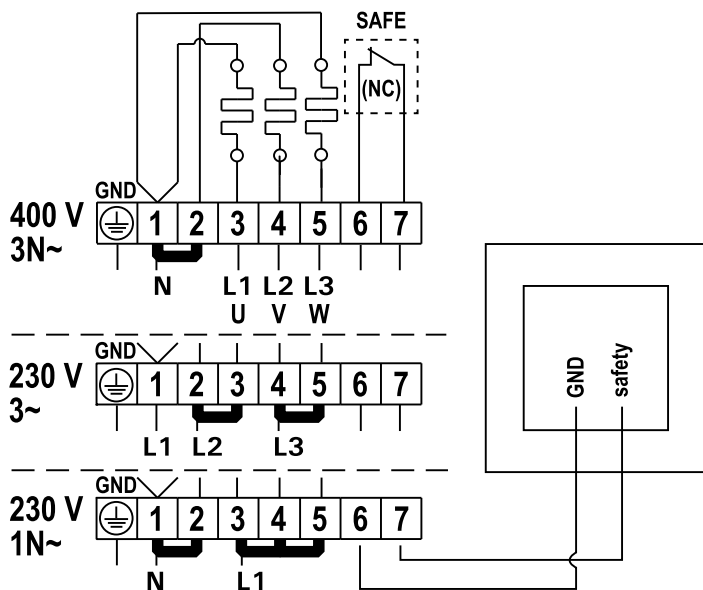
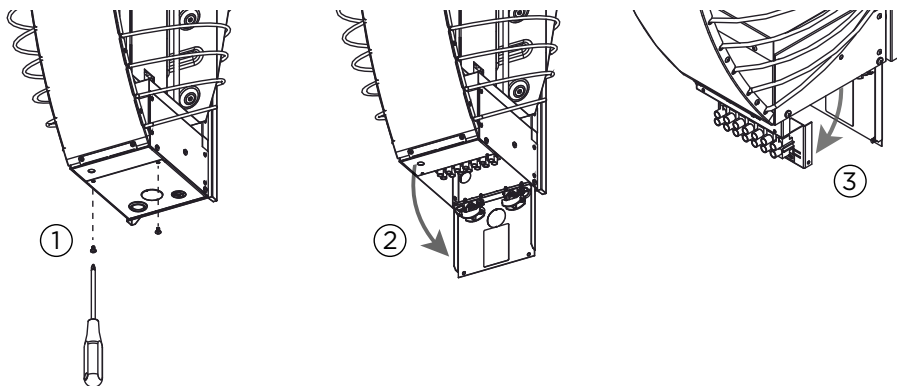

SL

7.6.3. Električni priključki - krmilna enota

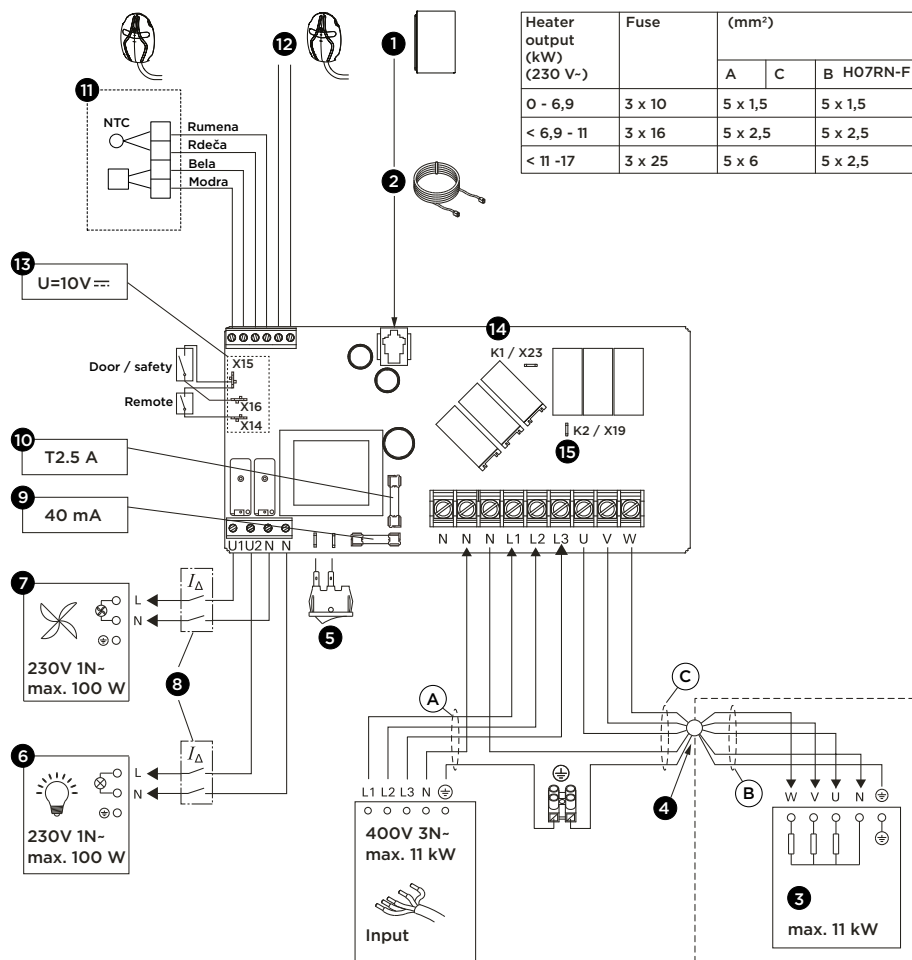

SL

1. Nadzorna plošča
2. Podatkovni kabel
3. Grelec za savno
4. Priključna doza
5. Glavno stikalo
6. Osvetlitev (opsijsko)
7. Ventilator (opsijsko)
8. Zaščitno stikalo na diferenčni tok (RCD)
9. Varovalka elektronske plošče (počasna)
10. Varovalka izhodov releja (keramična, počasna)
11. Senzor za temperaturo
12. Senzor vlage in temperature (opsijsko)
13. Kontakti za varnostne naprave
14. K1 = ST1 Krmiljenje električnega ogrevanja maks. 100 W (opsijsko, ob uporabi mora biti zaščiteno z varovalko)
15. K2 = U = ST2
K1 + W + U1 + U2 = maks. 3680 W (L1)

7.7. Kako pritrditi grelec na stenski nosilec

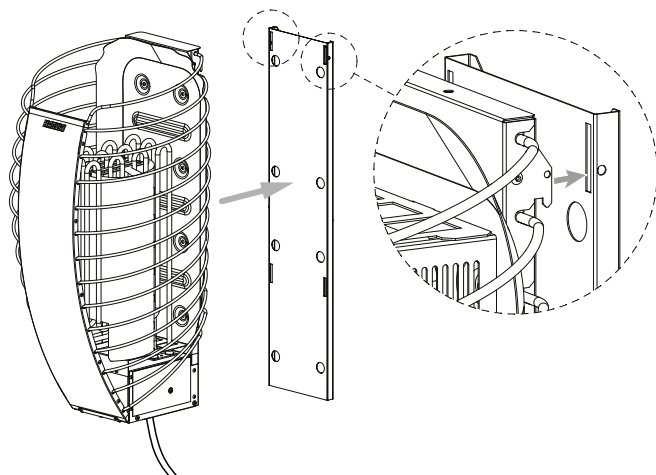

7.8. Kamni za savno



Kamni grelca za savno so pomembni za njegovo varnost. Za ohranitev veljavnosti garancije je uporabnik odgovoren za pravilno vzdrževanje prostora za kamne v skladu s specifikacijami in navodili.



OPOZORILO! - Nevarnost požara. V prostor za kamne, ki je del grelca za savno, oziroma njegovo bližino ne postavljajte nobenih predmetov ali naprav, ki bi lahko spremenile količino ali smer pretoka zraka skozi grelec.



OPOZORILO! - Nevarnost požara. Če grelni element ni obdan s kamni, lahko nevarno segreje materiale, celo zunaj varnostne razdalje grelca za savno. Prepričajte se, da grelni elementi pod kamni niso vidni.

- Primerni kamni za savno > 5.1. *Specifikacije - grelec*
- Okrasni kamni so primerni samo za zgornjo plast prostora za kamne. Med posameznimi okrasnimi kamni mora biti dovolj prostora, da zagotovite zadostno kroženje zraka. Morebitne okrasne kamne položite tako, da se ne dotikajo grelnih elementov.
- Garancija ne pokriva okvar, nastalih zaradi uporabe okrasnih kamnov ali kamnov za savne, ki jih proizvajalec ne priporoča.
- Preden kamne položite v grelec, z njih sperite morebitni kameni prah.
- Kamnov ne polagajte v grelec.
- Kamne zlagajte tako, da se medsebojno podpirajo, ne da celotna njihova teža sloni na grelnih elementih.
- Grelne elemente podprite s kamni, da bodo ostali v navpičnem položaju.
- Priporočamo, da shranite nekaj dodatnih kamnov, da lahko nadomestite polomljene ali dodate nove, če se raven kamnov sčasoma zniža.

7.8.1. Kako namestiti kamne za savno



Opozorilo – pri nameščanju kamnov v grelec za savno vedno nosite zaščitne rokavice. Kovinski deli imajo lahko ostre robove, ki lahko povzročijo ureznine.

1. Začnite z največjimi kamni, ki jih postavite na dno in ob straneh. S tem boste zagotovili zadostno prezračevanje in ustvarili stabilno podlago prostora za kamne.
2. Najbolj ploščate kamne tesno prislonite k zunanjemu ohišju in jih prekrijte tako, da grelni elementi niso vidni zunaj okvirja. Gosta kamnita plast preprečuje, da bi neposredna sevalna toplota pregrevala bližnje materiale.
3. Če kamne prosto položite na sredino, bo zrak lahko tekkel skozi grelec, kar bo dobro segrelo savno in kamne.
4. Nad zračnim kanalom razporedite kamne ohlapno. Za to območje so priporočljivi okrogli kamni. Ohišje je ohlapno in okrogle oblike omogočajo pravilen pretok zraka skozi grelec.
5. Prepričajte se, da so kamni razporejeni tako, da ne morejo pasti iz peči.

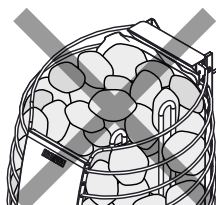
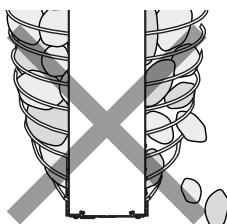
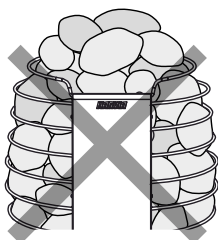
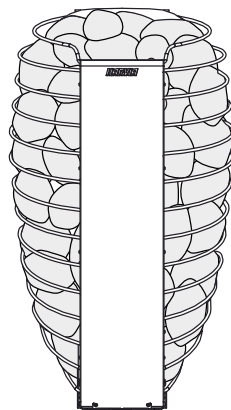
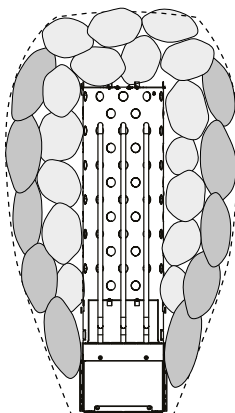
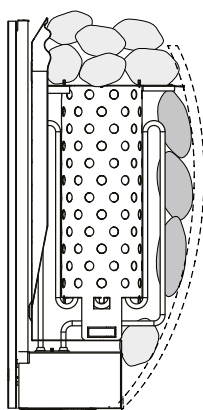
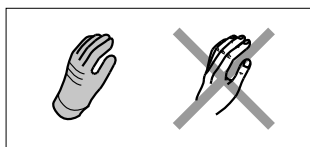

7.9. Kako namestiti varnostno napravo



OPOZORILO! - Nevarnost požara. Prepričajte se, da kamni grelca ne ovirajo gibanja varnostne naprave navzdol.

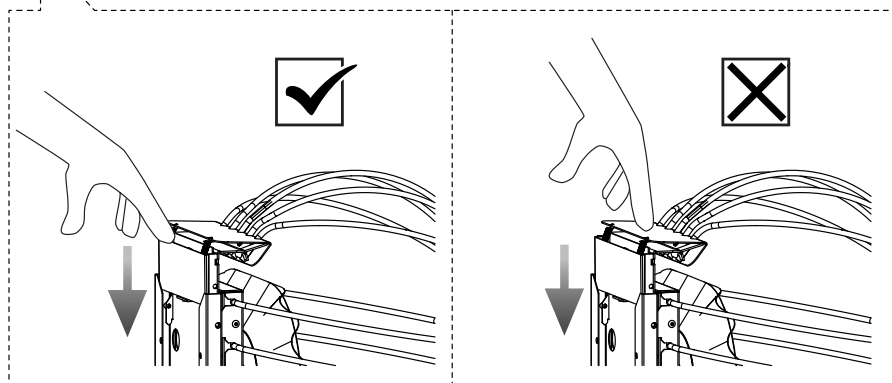
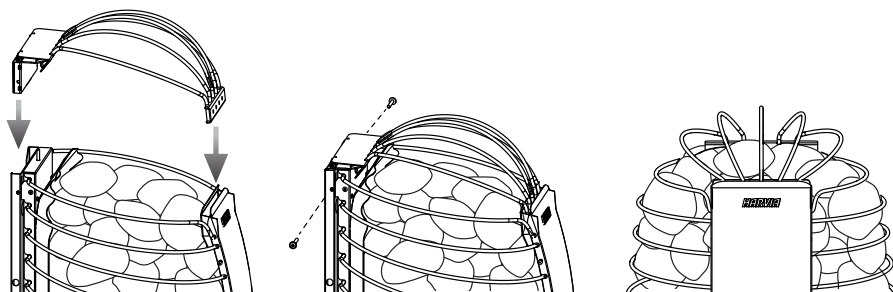

Po namestitvi preizkusite varnostno napravo tako, da jo pritisnete navzdol. Pravilno delujoča enota bo ob pritisku in ponovnem sprostitvi sprožila jasen »klik«.

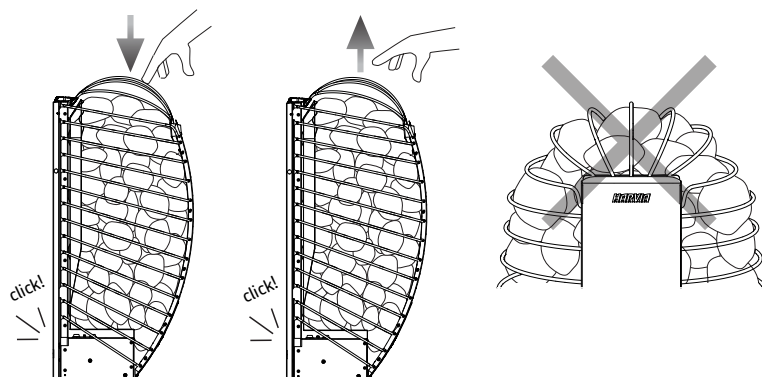

SL

7.10. Kako nastaviti izdelek

- Ko je naprava priključena na električno omrežje in je glavno stikalo na grelcu za savno vklopljeno, je krmilna enota v stanju pripravljenosti in pripravljena za delovanje. Sledite navodilom na zaslonu.
- Naprava vas bo vodila skozi postopek nastavitve in vam olajšala iskanje optimalnih nastavitev za vašo savno.
- Združevanje in posodabljanje programske opreme se lahko izvaja le, če temperatura okolice plošče ne presega 40 °C.

7.10.1. Postopek nastavitve

<p>1. korak</p> 	<p>Začetek Za končnega uporabnika, da nastavi izdelek. Potrebna je povezava WiFi. Naprava vas bo vodila skozi postopek nastavitve.</p> <p>Preskusne naprave Za električarja, ki preizkusi izdelek. Uporablja se za preverjanje delovanja brez povezave WiFi in za konfiguriranje nameščenih enot. Zasnovano za električarje, ki ne bodo opravili celotne nastavitve. Po preizkusu naprava preklopi na zaslon za nastavitve.</p> <p>OPOZORILO! - Nevarnost požara. Pred vklopom grelca za savno se vedno prepričajte, da na njem ali v njegovem varnostnem območju ni nobenih predmetov.</p>
<p>2. korak</p> 	<p>Nastavitev s telefonom (priporočljivo) Dodatne nastavitve izvedite v aplikaciji MyHarvia* > 8.1.3. <i>Kako se povezati z aplikacijo MyHarvia</i></p> <p>Aplikacijo prenesite iz trgovine z aplikacijami. Za neposredno povezavo do aplikacije lahko uporabite tudi kodo QR, ki se med namestitvijo prikaže v programu Fenix.</p> <p>* Pozor! Aplikacije MyHarvia zaradi lokalnih omejitev ni mogoče prenesti v vseh državah.</p> <p>Ročna nastavitev Če želite nadzorno ploščo uporabljati brez aplikacije. Dodatne nastavitve na nadzorni plošči: čas - datum - enota temperature - model grelca - varnostna naprava - dodatne naprave</p> <p>Če želite izkoristiti najnovejše izboljšave in varnostne posodobitve, priporočamo, da povezavo WiFi vzpostavite vsaj enkrat na četrletje.</p>

3. korak

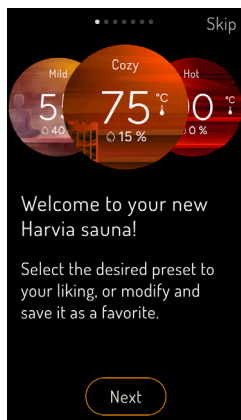

Zaključek nastavitve

Ko končate z nastavitvami, vas bo čarovnik vodil skozi zagon naprave.

Razložene so funkcije in prednastavljeni profili (zmerno - udobno - vroče), ki jih lahko pozneje prilagodite.

7.10.2. Nastavitve

Nastavitve	Možnosti	Opomba
Razpon nastavitve temperature	30–110 °C	priporočljivo 50-90 °C
Nastavljiva časovna omejitev ogrevanja	2-6, 12, 18, 24 h	priporočljivo 2 h
Prilagodljiv vnaprej nastavljen čas	0-24 h	
Varnostna naprava	Senzor vrat	Ta naprava je opremljena z vgrajenim varnostnim stikalom. Za uporabo na daljavo je potrebna varnostna naprava.
	Varnostno stikalo <input checked="" type="checkbox"/>	
	Brez varnostnih naprav	Onemogočena uporaba na daljavo
Luč	da	

8. NAVODILA ZA UPORABO

8.1 Nadzorna plošča Fenix

- Nadzorna plošča Fenix s povezavo WiFi in zaslonom na dotik je zasnovana tako, da vam zagotavlja odlično izkušnjo savnanja. Na voljo so vnaprej določeni profili, ki vam omogočajo enostavno in udobno upravljanje savne.
- Nadzorno ploščo Fenix z zaslonom na dotik in povezavo WiFi je mogoče povezati z aplikacijo MyHarvia. Z aplikacijo lahko na primer kjer koli in kadar koli prikažete stanje grelca za savno, temperaturo v kabini savne in preostali čas gretja.
- Za uporabo aplikacije MyHarvia potrebujete zanesljivo povezavo WLAN.
- Naprava mora biti povezana z omrežjem WiFi, da vedno deluje z najnovejšo različico programske opreme. To zagotavlja optimalno zmogljivost in brezhibno delovanje brez težav.
- Če se naprava uporablja brez stalne povezave WiFi, priporočamo posodobitev programske opreme vsaj enkrat na četrletje, da boste lahko izkoristili najnovejše izboljšave in varnostne posodobitve.

8.1.1. Upravljanje

- Kliknite na gumb in odkrijte njihove funkcije.
- Z dotikom zelene funkcije preidete na ustrezno območje za nastavitve.
- **Opomba! Slika je simbolična - odvisno od opreme in načina aktiviranja priključene krmilne enote niso vidne vse funkcije**

1. Meni
2. Čas
3. Trenutna vlažnost (vrednost senzorja)
4. Trenutna temperatura (vrednost senzorja)
5. Stanje časa ogrevanja
6. Izbrana temperatura (ciljna vrednost)
7. Izbrana vlažnost (ciljna vrednost)
8. Utripajoči obroč označuje, da je grelec vključen
9. Luč - vklop/izklop
10. Funkcije časovnika
11. Vkllop/izklop

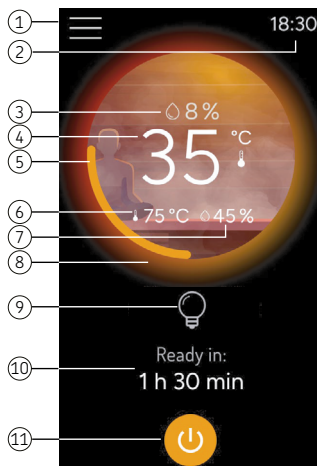

SL

8.1.2. Nastavitve menija

Zaklepanje zaslona	Nastavite lahko zaklepanje zaslona (koda PIN) OPOMBA! Če trikrat vnesete napačno kodo PIN, morate počakati eno minuto, preden poskusite znova.
Nastavitve nadzorne plošče	<ul style="list-style-type: none">• Nastavitve povezave WiFi, jeziki, enote• Nastavitve zaslona• Datum in čas• Ponastavitev na tovarniške nastavitve• Zagon čarovnika za namestitev

Nastavitve savne	<ul style="list-style-type: none"> • Uporaba na daljavo • Pomnilnik izpadov napajanja (vklop/izklop) <ul style="list-style-type: none"> - Vklop: po izpadu/prekinitvi napajanja se krmilna enota zažene samodejno. - Izklop: sistem je izklopljen zaradi izpada električne energije. Za ponovni zagon sistema je treba pritisniti gumb za vklop/izklop. <p>Prepričajte se, da po izpadu elektrike opazujete grelec, če je nastavitev vklopljena. OPOMBA! V skladu z regionalnimi predpisi je lahko prepovedana uporaba možnosti »vklop«.</p> <ul style="list-style-type: none"> • Program razvlaževanja (vklop/izklop) • Dodatne nastavitve (maksimalni čas vklopa, čas počitka itd.)
Informacije	Različica programske opreme, moč signala Wifi itd.
Statistika	Informacije (skupni čas uporabe, skupni čas kovanja, savnanje)
Povezava z MyHarvia	Ponovna povezava naprave
Ponovitev uvajanja v sistem	Ponovno lahko predvajate/pregledate uvajanje v sistem

8.1.3. Kako se povezati z aplikacijo MyHarvia

1. Po prenosu aplikacije MyHarvia sledite navodilom iz mobilne aplikacije*.
2. Ustvarite in registrirajte nov račun MyHarvia ter sprejmite potrebne pogoje. Na svoj e-poštni naslov boste prejeli kodo PIN (preverite tudi mapo z neželeno pošto).
3. Po uspešni prijavi dodajte savno tako, da izberete napravo »Fenix«.
4. Začnite seznanjanje na nadzorni plošči in v mobilni aplikaciji.
5. Potrdite zahtevo za seznanjanje prek povezave Bluetooth in pripravite geslo za WiFi.

* **Pozor! Aplikacije MyHarvia zaradi lokalnih omejitev ni mogoče prenesti v vseh državah.**

8.2. Uporaba grelca za savne



OPOZORILO! Pred vklopom ali aktiviranjem daljinskega upravljanja se vedno prepričajte, da na savni ali v njenem varnostnem območju ni nobenih predmetov.



Nujno je treba preveriti, ali se je grelec po preteku časa vklopa izklopil ali pa ste ga izklopili ročno.

- Grelec in kamni že ob prvi uporabi sproščajo vonjave. Za njihovo odstranitev je potrebno dobro prežračevanje savne.
- Če je grelec za savno ustrezne moči za savno, v kateri se uporablja, se pravilno toplotno izolirana savna ogreje na delovno temperaturo v približno eni uri. Kamni za savno se običajno segrejejo v enakem času kot savna.

8.2.1. Vkllop grelca

Grelec zaženite s pritiskom na gumb I/O grelca na nadzorni plošči.

- Ko je v prostoru savne dosežena želena temperatura, se grelni elementi samodejno izklopijo. Za vzdrževanje zelene temperature grelec samodejno vkloplja in izkloplja grelne elemente v določenih obdobjih.

8.2.2. Izklop grelca

Grelec se izklopi in preklopi v stanje pripravljenosti, ko

- je pritisnjen gumb I/O
- se čas izteče
- pride do napake > 10. *Odpravljanje težav*

8.3. Uporaba na daljavo



OPOZORILO! - Nevarnost požara. Pred vklopom ali aktiviranjem daljinskega upravljanja se vedno prepričajte, da na savni ali v njenem varnostnem območju ni nobenih predmetov.



V skladu s standardom IEC/EN 60335 -2-53, ki ureja električne grelce za savne, se lahko nadzorna plošča uporablja za daljinsko upravljanje grelca, če so vrata grelca ali prostora savne opremljena z varnostno napravo (senzor vrat ali varnostno stikalo).

- **Daljinsko stikalo za vklop/izklop** Za daljinski nadzor dovoda energije grelca je lahko grelec opremljen z daljinskim stikalom za vklop/izklop (npr. avtomatizacija stavbe).
- **Prednastavljeni čas** Če ima grelec prednastavljeno zakasnitev, ga ni mogoče upravljati z daljinskim stikalom. Ko preteče nastavljena zakasnitev in je grelec vklopljen, ga lahko izklopite z daljinskim stikalom.
- **Počitek (6 ur)**. Pri uporabi na daljavo obdobje počitka preprečuje delovanje grelca v šestih urah po izklopu. Gre za varnostno funkcijo, ki preprečuje pregrevanje ali poškodbe. Po preteku časa počitka lahko grelec zaženete na daljavo. Preverite lokalne zahteve.

8.3.1. Varnostno stikalo

- Ta naprava je opremljena z vgrajenim varnostnim stikalom.
- Varnostno stikalo preprečuje segrevanje, če na napravo položite predmet, kot je brisača, ki predstavlja nevarnost požara.
- Za uporabo na daljavo je potrebna varnostna naprava.

8.4. Zlivanje vode



Ne uporabljajte zajemalke s prostornino več kot 0,2 litra. Če na grelec za savno naenkrat vržete ali zlijete preveč vode, lahko ta med vrenjem pljuske po uporabnikih savne.



Da se izognete nevarnosti opeklin, ne polivajte vode na grelec za savno, ko so ljudje v njegovi bližini.

- Zrak v savni se pri segrevanju izsuši. Vlažnost je treba zato povečati s polivanjem kamnov v grelcu za savno.
- Vsak doživlja učinke vročine in vlažnosti na svoj način – poskusite najti pravo temperaturo in vlažnost zase.
- Vodo zlivajte samo na kamne v grelcu za savno.

8.4.1. Zahteve glede kakovosti vode

- Voda, ki se uporablja v savni, mora izpolnjevati zahteve kakovosti za sanitarno vodo > *Tabela 1. Zahteve glede kakovosti vode.*
- Uporabljati je dovoljeno samo dišave, ki so namenjene vodi za savno. Sledite navodilom, ki so priložena dišavi.

Lastnosti vode	Učinki	Priporočilo
Organske nečistoče	Barva, okus, oborine	< 12 mg/l
Vsebnost železa	Barva, vonj, okus, oborine	< 0,2 mg/l
Vsebnost mangana (Mn)	Barva, vonj, okus, oborine	< 0,10 mg/l
Trdota vode: glavni sestavini sta kalcij (Ca) in magnezij (Mg)	Oborine	Ca: < 100 mg/l Mg: < 100 mg/l
Kloridna voda	Korozija	Cl: < 100 mg/l
Klorirana voda	Tveganje za zdravje	Prepovedana uporaba
Morska voda	Hitra korozija	Prepovedana uporaba
Koncentracije arzena in radona	Tveganje za zdravje	Prepovedana uporaba

Tabela 1. Zahteve glede kakovosti vode

9. REDNO VZDRŽEVANJE

Grelec za savno

- Grelec za savno občasno obrišite z vlažno krpo, da odstranite prah in umazanijo. Po potrebi uporabite blage detergente. Pri čiščenju ne uporabljajte tekoče vode.
- Pred začetkom čiščenja se prepričajte, da se je naprava popolnoma ohladila.

Kamni grelca za savno

- Zaradi intenzivnih toplotnih ciklov se kakovost kamnov v grelcu za savno med uporabo postopoma zmanjšuje, ti pa se pričnejo krusiti. Kamne zamenjajte vsaj enkrat letno ali pogosteje, če savno uporabljate zelo pogosto.
- Hkrati odstranite morebitne nakopičene kamnite ostanke in zamenjajte vse polomljene kamne. S tem boste zagotovili, da se parne lastnosti grelca za savno ohranijo, in preprečili pregrevanje.
- Občasno preverite, ali se je raven kamnov znižala. Pazite, da grelni elementi ne postanejo vidni. Raven kamnov se bo verjetno znižala v približno dveh mesecih po njihovi namestitvi.

Nadzorna plošča

- Naprava ne potrebuje vzdrževanja. Izdelek očistite z rahlo vlažno in mehko krpo. Uporabljajte samo vodo ali blaga čistila, nikoli topil ali jedkih kemikalij. Preveč grobe krpe lahko povzročijo praske.
- Posodabljanje poteka samodejno, ko je naprava povezana z omrežjem WiFi.

10. ODPRAVLJANJE TEŽAV



Vsa vzdrževalna dela, za katera je potrebno posebno znanje, mora izvajati usposobljen strokovnjak.

Opis	Vzrok/rešitev
	<ul style="list-style-type: none">• Na zaslonu se prikažejo napake in opozorila. Ko je napaka odpravljena, pritisnite OK (V redu) ali Delete (Izbriši) za nadaljevanje. Če se napaka ponovi, se obrnite na dobavitelja ali uporabite povezavo do pogosto zastavljenih vprašanj (FAQ).
Povezava z omrežjem WiFi ni mogoča	<ul style="list-style-type: none">• Prepričajte se, da ima omrežje WiFi, s katerim se povezuje, močan signal. Ime omrežja ne sme vsebovati posebnih znakov.
Povezava WiFi je med nastavitvijo prekinjena	<ul style="list-style-type: none">• Ime omrežja WiFi vsebuje nedopustne znake.
Povezava z omrežjem WiFi ni mogoča/ povezava WiFi se med nastavitvijo prekine	<ul style="list-style-type: none">• Modul WiFi zahteva dostop do vrat 8883 (varni MQTT), ki jih je treba odpreti v požarnem zidu. Poleg tega mora biti omogočen dostop do strežnikov NTP (Network Time Protocol). Preverite tudi, ali niso blokirana druga vrata, zlasti 443, 8443 in 8883.

Po izpadu napajanja povezava WiFi ni vzpostavljena	<ul style="list-style-type: none"> Izklopite in vklopite napajanje krmilne enote savne.
Nadzorna plošča FENIX se ne prižge	<ul style="list-style-type: none"> Vklopite glavno stikalo na električni enoti ali grelcu. Preverite podatkovni kabel.
Nadzorna plošča FENIX se med delovanjem izklopi.	<ul style="list-style-type: none"> Preverite pogoje namestitve, da ugotovite, ali so temperature na nadzorni plošči ali napajalni enoti previsoke.
Grelec za savno se ne segreje	<ul style="list-style-type: none"> Preverite, ali so varovalke grelca za savno v električni plošči brezhibne. Preverite, ali je priključni kabel grelca za savno priključen. Preverite, da se ni sprožila zaščita pred pregrevanjem.
Savna se segreva počasi. Voda, zlita na grelec za savno, hitro ohladi kamne	<ul style="list-style-type: none"> Preverite, ali so varovalke grelca za savno v električni plošči brezhibne. Preverite, ali vsi grelni elementi žarijo, ko je grelec za savno vklopljen. Nastavite višjo temperaturo. Preverite, da moč grelca za savno ni prenizka. <ul style="list-style-type: none"> > 6.1. Izberite pravi grelec za savno > 6.1.1. Moč grelca za savno Preverite, ali je prezračevanje v savni pravilno urejeno. <ul style="list-style-type: none"> > 6.3. Prezračevanje v savni
Savna se segreje hitro, kamni pa ne. Voda, zlita na grelec za savno, ne izhlapeva, ampak steče skozi prostor za kamne	<ul style="list-style-type: none"> Preverite, da moč grelca za savno ni previsoka. <ul style="list-style-type: none"> > 6.1. Izberite pravi grelec za savno > 6.1.1. Moč grelca za savno Preverite, ali je prezračevanje v savni pravilno urejeno. <ul style="list-style-type: none"> > 6.3. Prezračevanje v savni
Plošče ali drugi materiali v bližini grelca za savno hitro potemnjijo	<ul style="list-style-type: none"> Prepričajte se, da so izpolnjene zahteve glede varnostne razdalje. > 7.1. Varnostne razdalje grelca Preverite kamne za savno. Preveč stisnjeni kamni, postopno posedanje kamnov in napačna vrsta kamnov lahko ovirajo pretok zraka skozi grelec, kar lahko povzroči pregrevanje materialov v bližini. <ul style="list-style-type: none"> > 7.8. Kamni za savno Prepričajte se, da grelni elementi pod kamni niso vidni. Če so vidni, ponovno zložite kamne in se prepričajte, da so grelni elementi popolnoma pokriti. <ul style="list-style-type: none"> > 7.8. Kamni za savno <p>Opomba! Normalno je, da lesene površine v savni sčasoma potemnjijo. Proces lahko poteka hitreje zaradi</p> <ul style="list-style-type: none"> sončne svetlobe, vročine, ki jo oddaja grelec za savno, zaščitnega materiala za stenske površine (zaščitni materiali imajo slabo toplotno odpornost), drobnih delcev s kamnov grelca za savno, ki se dvigajo z zračnimi tokovi.
Grelec za savno oddaja neprijeten vonj	<ul style="list-style-type: none"> Glejte točko <ul style="list-style-type: none"> > 8.2. Uporaba grelca za savne. Vroč grelec za savno lahko okrepi vonjave v zraku, vendar savna ali grelec sama ne oddajata vonjav. Primeri: barve, lepila, kurilno olje in začimbe.

Grelca za savno povzročā hrup

- Občasni zvoki so običajno posledica na vročini pokajočih kamnov.
- Med segrevanjem grelca za savno lahko toplotno raztezanje njegovih sestavnih delov povzroči hrup.

10.1. Kako ponastaviti zaščito pred pregrevanjem



Preden pritisnete gumb za ponastavitev, morate ugotoviti vzrok za sprožitev.

- Senzor za temperaturo je opremljen z zaščito pred pregrevanjem, ki zagotavlja varnost grelca in savne. Če se temperatura v okolici senzorja preveč poveča, zaščita pred pregrevanjem prekine napajanje grelca. Ponastavitev zaščite pred pregrevanjem je prikazana v > Slika 5. *Kako ponastaviti zaščito pred pregrevanjem*

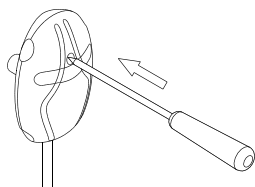

Slika 5. *Kako ponastaviti zaščito pred pregrevanjem*

11. REZERVNI DELI

spareparts.harvia.com



SL

12. GARANCIJSKI POGOJI

www.harvia.com



Harvia Spirit

Calentador eléctrico para sauna
Instrucciones de instalación y uso

HARVIA

Sauna & Spa

Let's sauna.

N.º de artículo	Tipo	Potencia
HSP604MFC	SP60FC	6.0 kW
HSP904MFC	SP90FC	9.0 kW

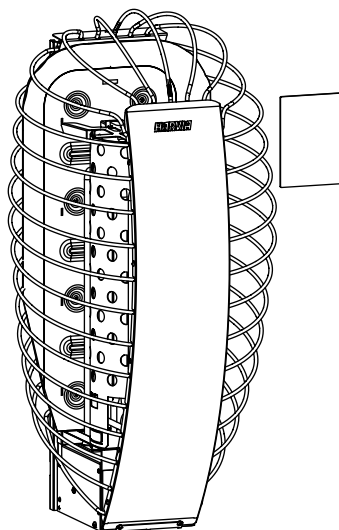

ES

¡Enhorabuena por haber elegido este excelente calentador para sauna!

Su calentador para sauna Harvia funcionará mejor y le servirá durante mucho tiempo si se utiliza y mantiene como se describe en este manual. Lea las instrucciones antes de instalar o utilizar el calentador para sauna. Conserve la guía para futuras consultas. También puede encontrar instrucciones de instalación y funcionamiento en nuestro sitio web: www.harvia.com.

Declaración de conformidad de la UE

Harvia Finland Oy declara que el producto cumple la:

- Directiva sobre baja tensión (DBT) 2014/35/UE
- Directiva sobre equipos radioeléctricos (DER) 2014/53/UE
- Directiva de compatibilidad electromagnética (DCE) 2014/30/UE
- Directiva sobre restricciones al uso de determinadas sustancias peligrosas (RUSP) 2011/65/UE

El texto completo de la Declaración de conformidad de la UE está disponible en:



CONTENTS

1. INSTRUCCIONES DE SEGURIDAD	4
1.1. Símbolos de advertencia e información	4
1.2. Seguridad de la instalación	4
1.3. Uso y seguridad	5
2. CONTENIDO DE LA ENTREGA	8
3. USO PREVISTO DEL PRODUCTO	8
4. EJEMPLO DE INSTALACIÓN	9
5. ESPECIFICACIÓN DEL MODELO	9
5.1. Especificaciones - Calentador	10
5.2. Especificaciones - Centro de control	11
5.3. Especificaciones - Panel de mando	13
6. ANTES DE LA INSTALACIÓN	14
6.1. Selección del calentador para sauna adecuado	14
6.1.1. Potencia del calentador	14
6.2. Aislamiento, materiales y estructura del recinto de la sauna	14
6.3. Ventilación en el recinto de la sauna	15
7. INSTALACIÓN	16
7.1. Distancias de seguridad del calentador	16
7.2. Cómo instalar el soporte de pared	17
7.3. Cómo instalar el centro de control (IPX5)	18
7.3.1. Montaje del centro de control	19

7.4. Cómo instalar el sensor de temperatura	20
7.5. Cómo instalar el panel de mando	21
7.5.1. Montaje del panel de mando - Montaje empotrado.....	22
7.5.2. Montaje del panel de mando - Montaje en superficie.....	23
7.6. Conexiones eléctricas.....	24
7.6.1. Resistencia de aislamiento del calentador eléctrico para sauna	24
7.6.2. Conexiones eléctricas - Calentador.....	25
7.6.3. Conexiones eléctricas - Centro de control.....	26
7.7. Cómo fijar el calentador a un soporte de pared	27
7.8. Piedras de la sauna.....	27
7.8.1. Cómo colocar las piedras de la sauna	28
7.9. Cómo instalar el dispositivo de seguridad	29
7.10. Cómo configurar el producto	30
7.10.1. Proceso de configuración.....	30
7.10.2. Ajustes	31
8. INSTRUCCIONES DE USO	32
8.1 Panel de mando Fenix	32
8.1.1. Funcionamiento	32
8.1.2. Menú Ajustes.....	32
8.1.3. Cómo conectarse a la aplicación MyHarvia	33
8.2. Cómo usar el calentador para sauna	33
8.2.1. Calentador encendido	34
8.2.2. Calentador apagado	34
8.3. Uso remoto.....	34
8.3.1. Interruptor de seguridad:.....	34
8.4. Cómo verter el agua	35
8.4.1. Requisitos de calidad del agua	35
9. CONSERVACIÓN Y MANTENIMIENTO PERIÓDICOS	35
10. SOLUCIÓN DE PROBLEMAS.....	36
10.1. Cómo reiniciar el seguro de recalentamiento.....	38
11. PIEZAS DE REPUESTO	38
12. CONDICIONES DE GARANTÍA.....	38

1. INSTRUCCIONES DE SEGURIDAD

1.1. Símbolos de advertencia e información



Lea atentamente las advertencias e instrucciones antes de utilizar el dispositivo.



¡ADVERTENCIA! La inobservancia de esta advertencia puede provocar lesiones graves e incluso la muerte.



¡PRECAUCIÓN! La inobservancia de esta advertencia puede provocar lesiones leves o graves.



¡No cubrir!



Cuidado con el vapor de agua caliente al utilizar el aparato

1.2. Seguridad de la instalación

- Este producto está diseñado para calentar el recinto de la sauna a la temperatura deseada, crear humedad al verter agua sobre las piedras del calentador y controlar las funciones de la sauna. ¡No debe utilizarse el producto para ningún otro fin!
- El aparato solo lo puede conectar a la red eléctrica un electricista cualificado y de acuerdo con la normativa vigente. La persona responsable de la instalación del aparato debe proporcionar al usuario las instrucciones de instalación y funcionamiento suministradas con el mismo, así como la formación necesaria, antes de encomendarle los trabajos de instalación.
- Desconecte siempre el aparato de la red eléctrica antes de realizar cualquier tarea de mantenimiento.
- Antes de la instalación y puesta en marcha, compruebe que el aparato no presente daños visibles. No utilice un dispositivo dañado.
- Respete siempre los valores indicados en las instrucciones de uso del aparato. De lo contrario, podría haber riesgo de incendio.
- No conecte la alimentación eléctrica al calentador eléctrico a través de un disyuntor de corriente residual. Verifique los requisitos locales.
- A menos que se indique lo contrario en las instrucciones, solo se puede instalar un calentador eléctrico en la sauna.
- El dispositivo se debe instalar de manera que los mensajes de ad-

vertencia se puedan leer fácilmente después de la instalación.

- A menos que se indique lo contrario en las instrucciones de uso, el calentador para sauna o dispositivo no se debe instalar en un hueco en la pared.
- Si se instala una barrera de seguridad alrededor del calentador, deben respetarse las distancias de seguridad especificadas para el calentador o en las instrucciones de instalación de la barrera de seguridad.
- Si desea instalar accesorios para el dispositivo, siga siempre las instrucciones de cada accesorio específico a la hora de instalarlos o utilizarlos.
- Garantice una ventilación adecuada en el recinto de la sauna (el aire debe renovarse seis veces cada hora).
- No coloque el conducto de ventilación de forma que el flujo de aire enfríe el sensor térmico (consulte las instrucciones de instalación del sensor térmico).
- Si el cable de alimentación está dañado, el fabricante, el encargado del mantenimiento u otra persona cualificada deberá cambiarlo para evitar riesgos.
- Debido a su fragilidad térmica, está prohibido el uso de cables con aislamiento de PVC como cables de conexión del calentador para sauna.
- Compruebe siempre el estado de los conectores de la caja de terminales de la sauna cuando instale el calentador para sauna. Recomendamos conectores de tornillo. Evite los conectores con resorte.
- Si el aparato se utiliza en una sauna pública sin temporizador, la luz indicadora de potencia se deberá colocar en la sala desde la que se utiliza el aparato.
- Utilice siempre guantes de protección durante la instalación y el mantenimiento, así como cuando añada piedras de la sauna.
- Cubra completamente los elementos calefactores con piedras. ¡Un elemento calefactor incandescente al descubierto puede provocar riesgo de incendio!
- No coloque ningún objeto o dispositivo en o cerca del espacio para las piedras del calentador para sauna que pueda cambiar la cantidad o la dirección del flujo de aire a través del calentador.

ES

1.3. Uso y seguridad

- Este aparato puede ser utilizado por niños a partir de 8 años y por personas con capacidades físicas, sensoriales o mentales reducidas o con falta de experiencia y conocimientos, siempre que sean su-

pervisadas o instruidas en el uso seguro del aparato y comprendan los riesgos que conlleva.

- Los niños no pueden jugar con el aparato. Los niños no deben limpiar el aparato ni realizar ninguna operación de mantenimiento en él sin supervisión.
- Extreme las medidas de precaución con el calentador para sauna cuando esté caliente. Las piedras y las partes metálicas del calentador para sauna están lo bastante calientes como para quemar la piel.
- Compruebe siempre que no haya objetos sobre o cerca del calentador para sauna antes de encenderlo.
- Asegúrese de que haya una ventilación adecuada las primeras veces que se caliente el calentador para sauna, ya que podría generar olores.
- No arroje ni vierta demasiada agua de una vez sobre el calentador para sauna, ya que podría provocar salpicaduras abrasadoras.
- No arroje agua sobre el calentador para sauna cuando haya alguien cerca.
- No utilice un cazo con una capacidad superior a 0,2 litros.
- No utilice otro tipo de agua que la especificada en las instrucciones del calentador para sauna.
- Si utiliza fragancias para sauna en el agua, utilice únicamente fragancias para agua de sauna y siga sus instrucciones de uso.
- El tiempo prolongado en una sauna caliente aumenta la temperatura corporal, lo que puede ser peligroso.
- Mantenga a los niños alejados del calentador para sauna.
- No deje solos en la sauna a niños, personas con movilidad reducida, enfermos o personas con cualquier otra dolencia.
- Consulte con un médico si tiene alguna restricción de salud relacionada con el uso de la sauna.
- Tenga cuidado al moverse en la sauna, ya que las superficies de los bancos o del suelo pueden estar resbaladizas.
- No entre en una sauna caliente si se encuentra bajo los efectos del alcohol, medicamentos, estupefacientes o cualquier otra sustancia tóxica.
- No se duerma en una sauna caliente.
- El clima marino y otros climas húmedos pueden corroer las superficies metálicas del calentador para sauna.
- Debido al riesgo de incendio, no utilice la sauna para tender la ropa. La elevada humedad también puede dañar los aparatos eléctricos.
- Hasta que no se haya determinado la causa de la desconexión, no reinicie el seguro de recalentamiento pulsando el botón de reinicio. El seguro de recalentamiento solo lo debe reiniciar un técnico cualificado, a menos que se indique lo contrario en las instrucciones.

- Una vez transcurrido el tiempo de funcionamiento, compruebe que el calentador para sauna se ha apagado definitivamente y ha dejado de calentar.
- Las astillas de piedra caliente que caen del calentador para sauna pueden dañar los revestimientos del suelo y provocar riesgo de incendio.
- En las saunas públicas en las que el calentador para sauna se utiliza sin temporizador o de forma continua durante periodos más largos de lo que permite el temporizador ajustado de fábrica en el calentador para sauna o en el centro de control, el dispositivo debe estar vigilado en todo momento.
- Antes de volver a encender el calentador para sauna o de encenderlo a distancia, se debe inspeccionar siempre el recinto de la sauna y la zona que lo rodea.
- El recinto de la sauna y el entorno del calentador para sauna se deben inspeccionar siempre antes de poner el aparato en modo espera para control remoto o funcionamiento preprogramado.
- Con arreglo a la norma de producto IEC/EN 60335-2-53 para calentadores para sauna con calentamiento eléctrico, los centros de control con función de arranque a distancia pueden utilizarse para controlar y regular el calentador para sauna cuando se instala un mecanismo de desconexión de seguridad adecuado (interruptor de puerta o de seguridad) en el calentador para sauna o en la puerta de la sauna.
- Todas las operaciones de mantenimiento que requieran conocimientos especiales las deberá realizar un profesional cualificado.

2. CONTENIDO DE LA ENTREGA

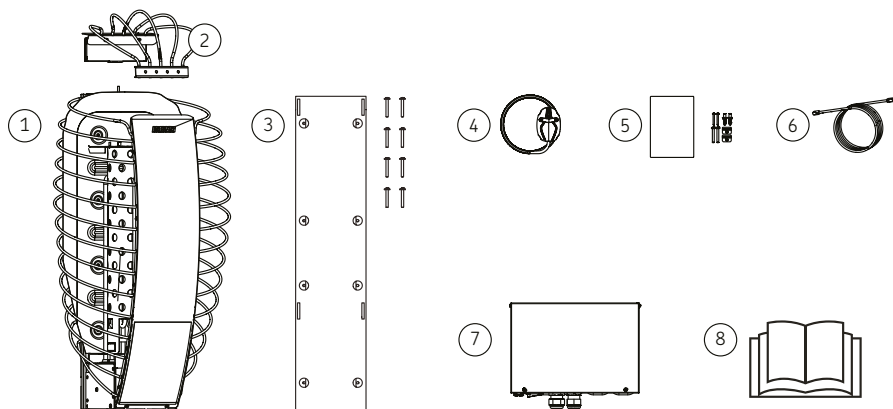

1. Calentador para sauna	5. Panel de mando + accesorios de montaje
2. Interruptor de seguridad:	6. Cable de datos (5 m)
3. Soporte de pared + accesorios de montaje	7. Centro de control
4. Sensor de temperatura (125 °C) + cable (4 m)	8. Instrucciones de instalación y uso

3. USO PREVISTO DEL PRODUCTO



ADVERTENCIA - ¡Utilice el producto únicamente de acuerdo con estas instrucciones! Cualquier uso distinto del previsto se considera un uso inadecuado del producto. Un uso inadecuado puede provocar daños en el producto, lesiones graves o la muerte.

Este producto está diseñado para:

- calentar el recinto de la sauna a la temperatura deseada;
- crear humedad al verter agua sobre las piedras del calentador;
- controlar las funciones de la sauna.

¡No debe utilizarse el producto para ningún otro fin!

4. EJEMPLO DE INSTALACIÓN

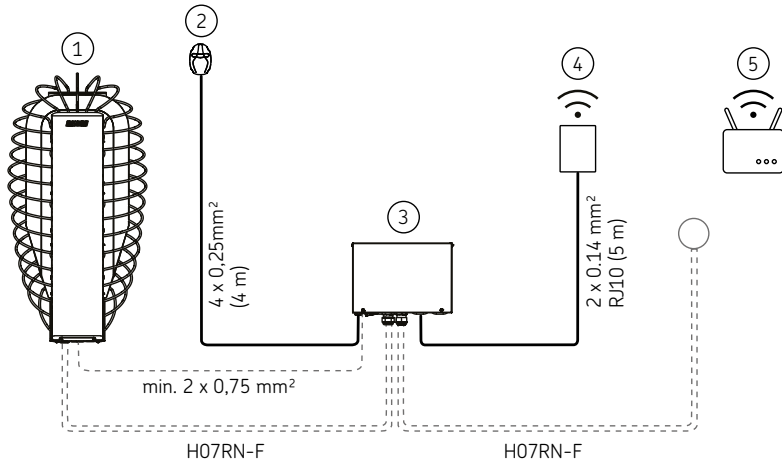

1. Calentador para sauna	4. Panel de mando
2. Sensor de temperatura (125 °C)	5. Rúter wifi
3. Centro de control	

5. ESPECIFICACIÓN DEL MODELO

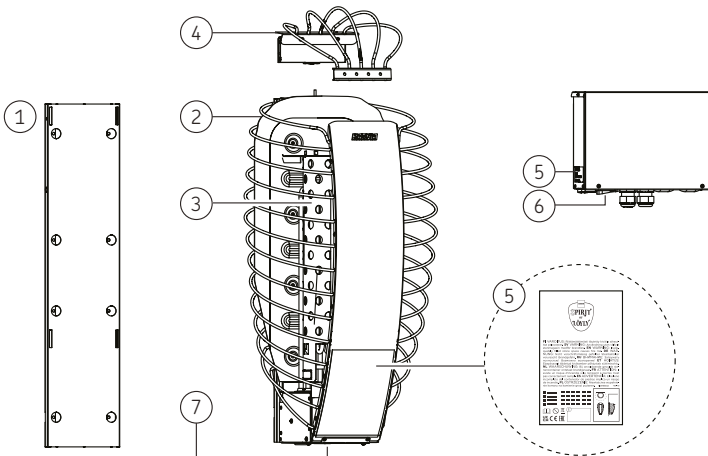

1. Soporte de pared	5. Placa de características
2. Revestimiento exterior	6. Interruptor principal
3. Canal de aire	7. Número de serie
4. Interruptor de seguridad:	

5.1. Especificaciones - Calentador

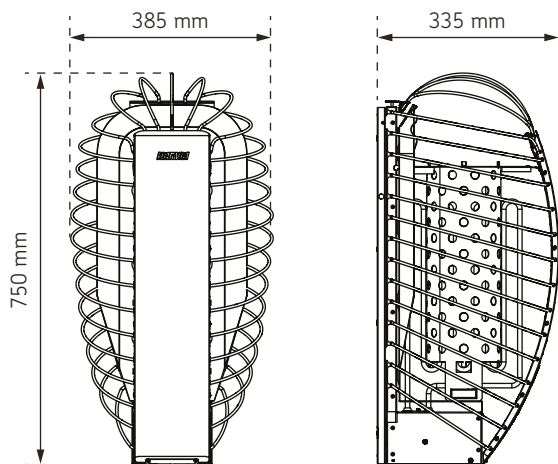

ESPECIFICACIONES TÉCNICAS

	HSP604MFC	HSP904MFC
Potencia, calentador para sauna	6,0 kW	9,0 kW
Tensiones de funcionamiento	400 V 3N~	400 V 3N~
Frecuencia	50 / 60 Hz	50 / 60 Hz
Cable de alimentación 400 V 3N~	5 x 1,5 mm ²	5 x 2,5 mm ²
Tipo de cable de conexión	H07RN-F o equivalente	H07RN-F o equivalente
Limitador del sensor de temperatura	máx. 125 °C	máx. 125 °C
Sensor de temperatura, cable	4 x 0,25 mm ² (4 m)	4 x 0,25 mm ² (4 m)
Grado de protección	IPX4	IPX4
Temperatura de almacenamiento	0-50 °C	0-50 °C
Distancias de seguridad del calentador	> 7.1. Distancias de seguridad del calentador	

DIMENSIONES

	HSP604MFC	HSP904MFC
Altura (mm)	750	750
Ancho (mm)	385	385
Profundidad (mm)	335	335
Peso (kg)	11,7	12,2

RECINTO DE LA SAUNA		
	HSP604MFC	HSP904MFC
Volumen del recinto (m ³)	5-8	8-14
Altura mínima de la sauna (mm)	1900	1900
PIEDRAS DEL CALENTADOR		
Tamaño de las piedras Ø (cm)	5-10	
Cantidad de piedras (kg máx.)	60	
Materiales de piedra adecuados	peridotita, diabasa de olivino, olivino, vulcanita.	
Tipo de piedra adecuado	piedras de cara partida piedras redondeadas	
ACCESORIOS		
Barrera de seguridad	HSP3M	
Bandeja de goteo 385 x 435	SAA00101	
Placa metálica de fijación	HSP1	
Cable de datos 10 m	SP315	

5.2. Especificaciones - Centro de control

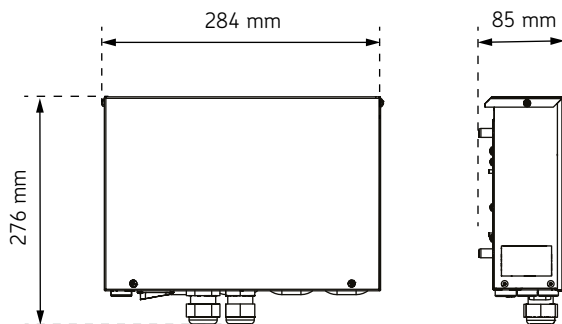

ES

ESPECIFICACIONES TÉCNICAS	
Tensión de funcionamiento	400 V / 415 V 3N~
Frecuencia	50 / 60 Hz
Potencia máx.	11 (3 x 3,6) kW
Grado de protección	IPX5
Fusible máx.(400 V / 415 V 3N~)	3 x 16 A

Cable de alimentación mín.	5 x 1,5 mm ²
Temperatura de almacenamiento	0 - +50 °C
Temperatura ambiente	-10 - +70 °C
DIMENSIONES	
Altura	276
Ancho	284
Profundidad	85
Peso	1,8 kg
MONTAJE > 7.3.1. <i>Montaje del centro de control</i>	
Requisitos de espacio mínimo del producto	300 x 350 mm
Tipo de montaje	En la pared > 7.3.1. <i>Montaje del centro de control</i>
Instalación en la sauna	sí
Temperatura de la superficie de montaje	máx. 70 °C
Altura de instalación en la sauna	máx. 400 mm
Distancia hasta el calentador para sauna en la sauna	mín. 1000 mm
Rango de ajuste de la temperatura	40 - 110 °C
Tipo de sensor térmico	WX248M / SP248M (125 °C)
Tipo de sensor de banco	Opcional
Longitud máx. del cable del sensor	10 m
Dimensiones del sensor	51 x 73 x 27 mm
Cable de datos al centro de control 5 m	SP311
Luz (230 V CA 1N)	máx. 100 W
Ventilador (230 V CA 1N)	máx. 100 W

5.3. Especificaciones - Panel de mando

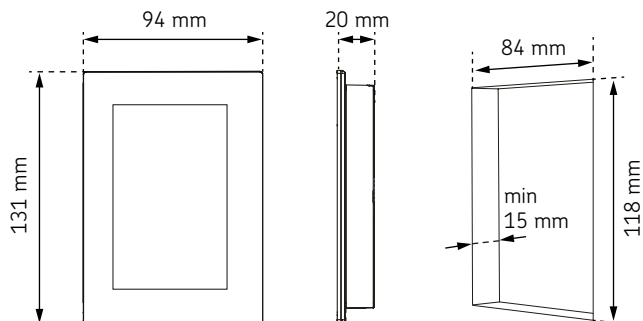

DATOS DE INSTALACIÓN	
Nombre	Panel de mando Fenix
Temperatura ambiente	-10 - +75 °C
Humedad del aire	máx. 99 HR
Grado de protección	IPX4
Tensión de servicio	12 - 24 V CC, máx. 3 W
Consumo eléctrico	aprox. 600 mW
Cable de conexión RJ10, 4 polos Conexión: +12 VCC, GND, RS485A+B	máx. 10 m
Red WiFi	2,4 GHz (802,11 b/g/n)
Velocidad [MBps]	0,6 para subir, 0,2 para bajar
Puertos (deben estar abiertos)	8883, 443, 8443
DIMENSIONES	
Altura	131 mm
Ancho	94 mm
Profundidad	20 mm
Peso	204 g
MONTAJE	
Dimensiones del hueco necesario	84 x 118 x 15
Tipo de montaje	montaje empotrado, montaje en superficie
Instalación en el recinto de la sauna	solo empotrado
Altura de instalación en el recinto de la sauna	máx. 1200 mm (temp. máx. panel 75 °C)
Distancia hasta el calentador para sauna en el recinto de la sauna	mín. 1000 mm

6. ANTES DE LA INSTALACIÓN

6.1. Selección del calentador para sauna adecuado

Seleccione cuidadosamente su modelo de calentador para sauna. Los calentadores para sauna que no son lo suficientemente potentes necesitan calentarse durante más tiempo y a una temperatura más alta, lo que a la larga acortará su vida útil.

- Seleccione un calentador para sauna con la potencia adecuada para el recinto de su sauna. Consulte en > 5.1. *Especificaciones - Calentador* los rangos de tamaño del recinto de la sauna para cada modelo de calentador. Consulte en > 6.1.1. *Potencia del calentador* el efecto de los materiales y el aislamiento en la potencia necesaria del calentador para sauna.
- Si necesita ayuda para seleccionar un calentador para sauna, póngase en contacto con su distribuidor, un representante de fábrica o visite nuestro sitio web (www.harvia.com).

6.1.1. Potencia del calentador

El volumen y las estructuras de la sauna influyen en la selección de la potencia del calentador. La potencia necesaria aumenta si en la sauna hay superficies con ventanas o superficies que almacenan calor, como ladrillos, hormigón o troncos macizos.

- Si las paredes y el techo llevan paneles y hay suficiente aislamiento por detrás, la potencia del calentador para sauna se determina según el volumen de la sauna.
- Las superficies no aisladas de las paredes (ladrillo, ladrillo de vidrio, cristal, hormigón, baldosas, etc.) aumentan la necesidad de potencia en el calentador para sauna. Añada 1,2 m³ al volumen de la sauna por cada metro cuadrado de superficie de pared sin aislar. Por ejemplo, un recinto de sauna de 10 m³ con puerta de vidrio equivale a un recinto de sauna de unos 12 m³ en términos de consumo eléctrico.
- Si el recinto de la sauna tiene paredes de troncos, multiplique el volumen de la sauna por 1,5. > 5.1. *Especificaciones - Calentador*

6.2. Aislamiento, materiales y estructura del recinto de la sauna

NOTA: Consulte con las autoridades contra incendios qué partes del cortafuegos se pueden aislar. Las salidas de humo en uso no deben estar aisladas.

NOTA: Las protecciones ligeras instaladas directamente en la superficie de la pared o del techo pueden acarrear riesgo de incendio.

NOTA: el agua del suelo de la sauna debe dirigirse a un desagüe en el suelo.

- A. Lana aislante, grosor 50-100 mm. El recinto de la sauna debe estar cuidadosamente aislado para mantener la potencia del calentador para sauna a un nivel razonablemente bajo.
- B. Barrera contra la humedad (por ejemplo, papel de aluminio). Coloque la cara brillante del papel hacia el interior de la sauna. Cubra bien las juntas con cinta de aluminio.
- C. Espacio de ventilación de aproximadamente 10 mm entre la barrera de humedad y el panel (recomendado).
- D. Tablero con un volumen pequeño y un grosor de 12-16 mm. Antes de empezar a colocar los paneles, compruebe el cableado eléctrico de los dispositivos y los refuerzos necesarios del calentador para sauna y los bancos en las paredes.
- E. Espacio de ventilación de aproximadamente 3 mm entre los paneles de la pared y del techo.
- F. La altura de la sauna normalmente es de 2100-2300 mm. La altura mínima depende del calentador para sauna. La distancia entre el banco superior y el techo no debe superar los 1200 mm.

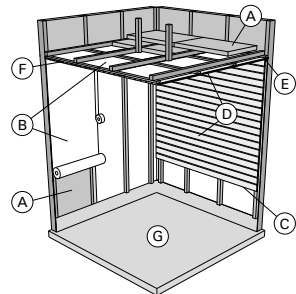

- G. Utilice revestimientos cerámicos para el suelo y materiales oscuros para las juntas. Las partículas que se desprenden de las piedras y los contaminantes del agua de la sauna pueden ensuciar y/o dañar los delicados revestimientos del suelo.

6.3. Ventilación en el recinto de la sauna

- El aire del recinto de la sauna debe cambiar seis veces por hora.
- **Ventilación mecánica:** La salida de aire de impulsión debe ubicarse en la parte superior de la sauna para que no interfiera en el funcionamiento del sensor de temperatura. > 7.4. *Cómo instalar el sensor de temperatura*
- **Ventilación a presión:** La salida de suministro de aire debe instalarse debajo o junto al calentador de sauna. El diámetro de la salida de suministro de aire debe ser de entre 50 mm y 100 mm.
- Paso de aire de escape: Coloque el paso de aire de escape lo más lejos posible del calentador para sauna y cerca del suelo. El diámetro del paso de aire de escape debe ser el doble del diámetro de la salida de suministro de aire.
- Posible válvula de desagüe (cerrada durante el calentamiento y el uso). También puede secar la sauna dejando la puerta abierta después de su uso.
- Si el paso de aire de escape se encuentra en el lado del lavabo, la separación del umbral de la puerta de la sauna debe ser de al menos 100 mm. La ventilación mecánica por extracción es obligatoria.

7. INSTALACIÓN

7.1. Distancias de seguridad del calentador



ADVERTENCIA Peligro de incendio. Respete siempre los valores indicados en las instrucciones.

- El dispositivo se debe instalar de manera que los mensajes de advertencia se puedan leer fácilmente después de la instalación.
- Si se instala una barrera de seguridad alrededor del calentador, deben respetarse las distancias de seguridad especificadas para el calentador o en las instrucciones de instalación de la barrera de seguridad.

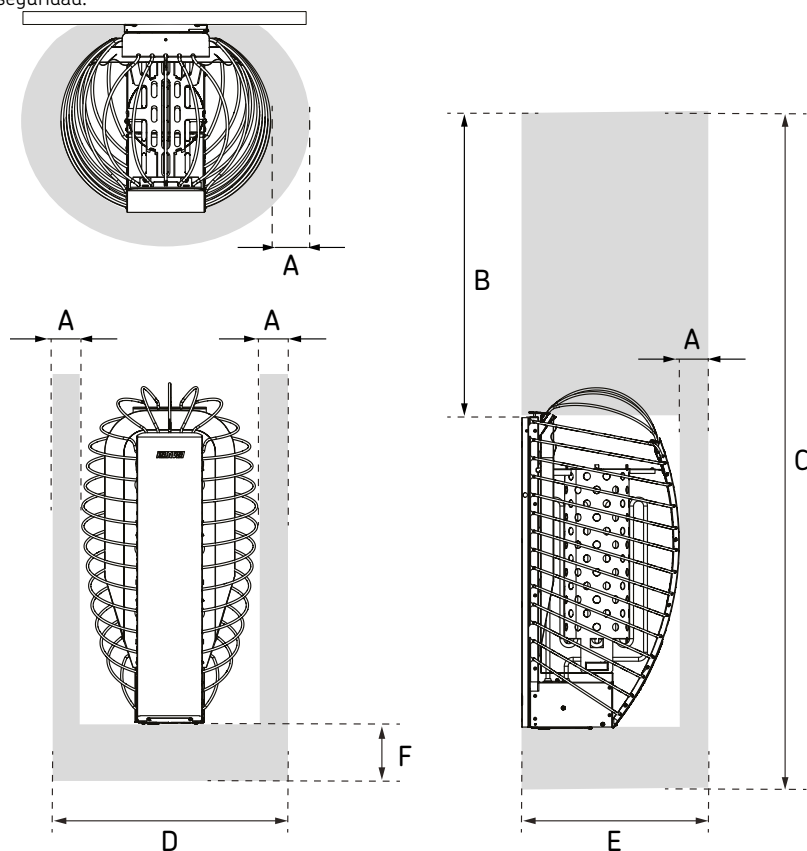

	A (mín. mm)	B (mín. mm)	C (mín. mm)	D (mín. mm)	E (mín. mm)	F (mm)
HSP604MFC	60	900	1900	505	395	100-300
HSP904MFC	80	900	1900	545	415	100-300

Figura 1. Distancias de seguridad del calentador

7.2. Cómo instalar el soporte de pared

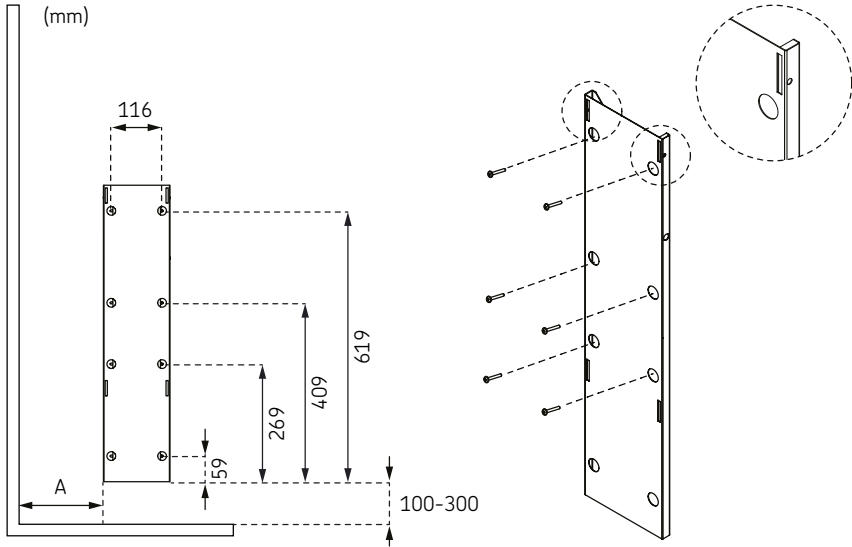

	A (mín. mm)
HSP604MFC	mín. 177 mm
HSP904MFC	mín. 197 mm

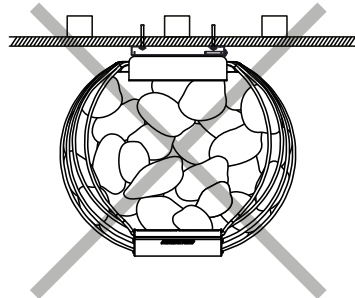
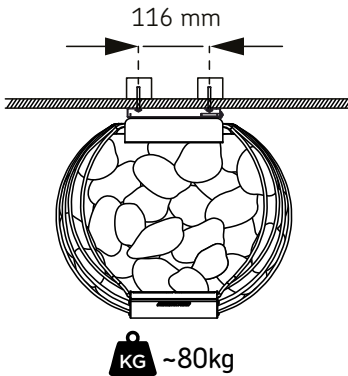

ES

7.3. Cómo instalar el centro de control (IPX5)

El centro de control IPX5 se puede instalar en diversos entornos, en función de las condiciones de ubicación que se indican a continuación.

A. Instalación dentro del recinto de la sauna

- Tenga en cuenta el capítulo > 5.2. *Especificaciones - Centro de control*
- Elija el lugar más fresco y seco posible.
- Asegúrese de que se respeten todos los requisitos de distancia mínima y máxima.
- Monte el centro de control firmemente en la pared. > 7.3.1. *Montaje del centro de control*

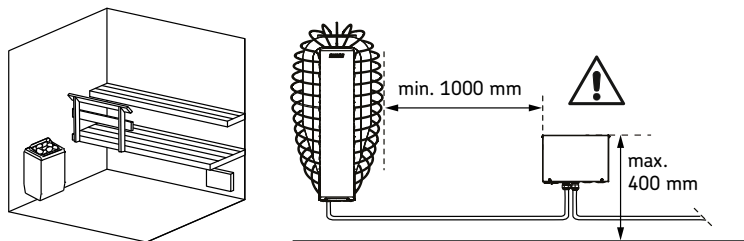

B. Instalación en una zona seca fuera del recinto de la sauna

- Tenga en cuenta el capítulo > 5.2. *Especificaciones - Centro de control*
- Monte el centro de control firmemente en la pared. > 7.3.1. *Montaje del centro de control*

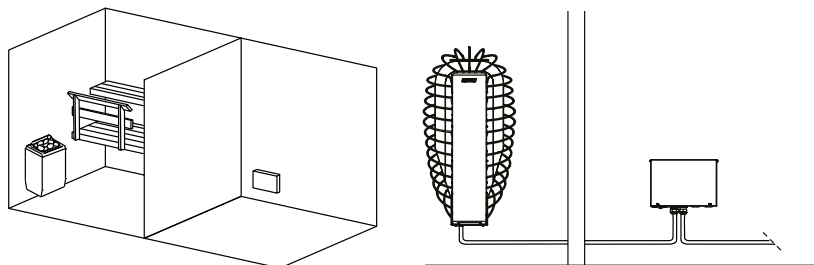

C. Instalación en el exterior

- Tenga en cuenta el capítulo > 5.2. *Especificaciones - Centro de control*
- El centro de control no se debe instalar en el exterior sin una cubierta protectora.
- Evite la exposición al frío extremo y a la luz solar directa.
- Deberá proteger el dispositivo si hay riesgo de que se produzcan daños mecánicos.
- Monte el centro de control firmemente en la pared. > 7.3.1. *Montaje del centro de control*

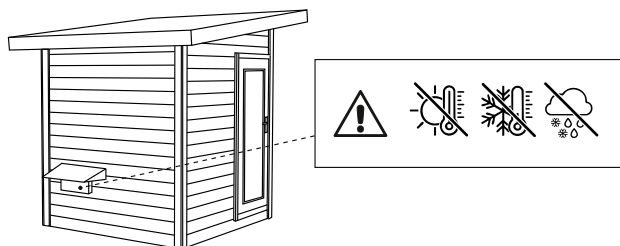

7.3.1. Montaje del centro de control



PRECAUCIÓN Daños en el dispositivo. No incruste el centro de control en la pared, ya que esto puede provocar un calentamiento excesivo de los componentes internos de la unidad.



¡PRECAUCIÓN! Daños en el dispositivo. ¡Los pasacables no deben apuntar hacia arriba! Una vez finalizados los trabajos de conexión, apriete los cierres de rosca de los pasacables para conseguir un cierre hermético.

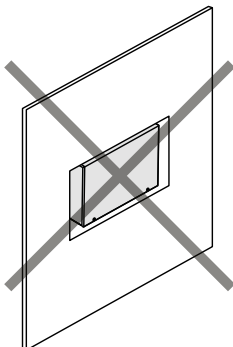
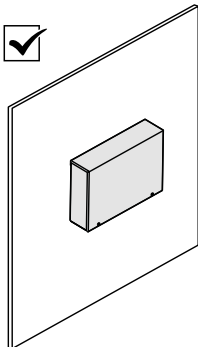
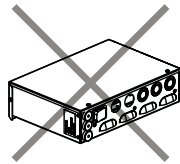
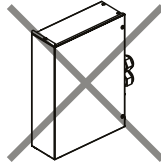
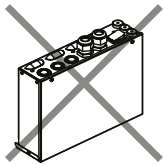
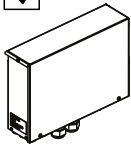
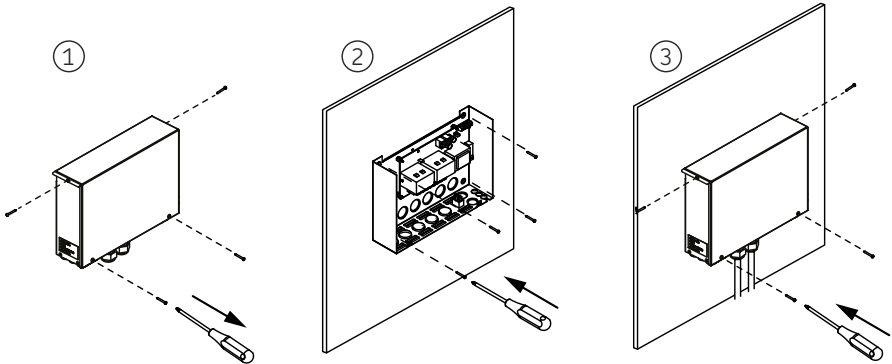

7.4. Cómo instalar el sensor de temperatura



El sensor de temperatura está equipado con un seguro de recalentamiento que garantiza la seguridad del calentador y de la sauna.



El sensor de temperatura siempre debe instalarse en el lugar especificado. Si no se respeta la distancia mínima desde la salida de suministro de aire, se deberá modificar la ventilación.



No coloque el conducto de ventilación de forma que el flujo de aire enfríe el sensor térmico.

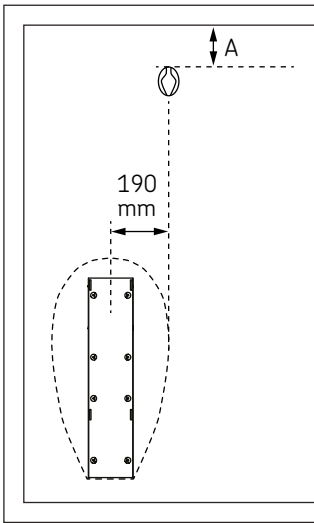

	A (mm)
HSP604MFC	50
HSP904MFC	100

Figura 2. Distancias mínimas de seguridad del sensor de temperatura



Figura 3. Distancia mínima entre la salida de suministro de aire y el sensor de temperatura

7.5. Cómo instalar el panel de mando

⚠ ¡ATENCIÓN! - Quemaduras Preste atención a las condiciones de instalación, especialmente cuando instale el producto dentro de la cabina de la sauna. ¡Un panel de mando mal colocado puede calentarse mucho y provocar quemaduras si se toca!

⚠ ¡ATENCIÓN! - Daños en la unidad. Los trabajos en el panel de mando deben realizarse únicamente con un destornillador estándar. No utilice un destornillador eléctrico.

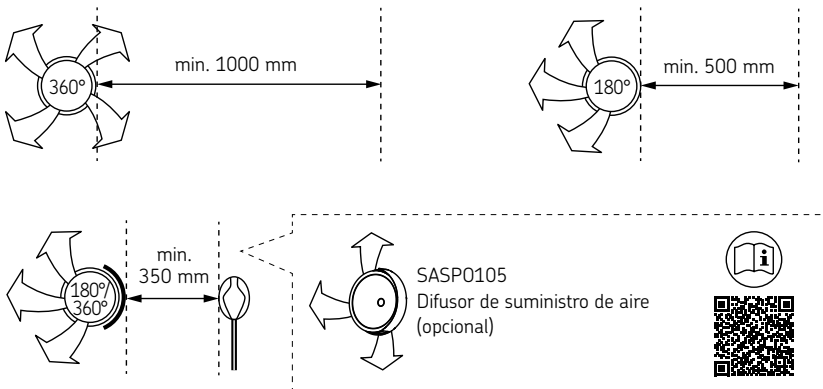
⚠ ¡ATENCIÓN! Las interferencias pueden afectar a la transmisión de la señal. El cable de datos se debe colocar separado de otros cables de red y de control.

- Tenga en cuenta el capítulo > 5.3. *Especificaciones - Panel de mando*
- El panel de mando Fenix es resistente a las salpicaduras, por lo que puede instalarse tanto en el exterior como en el interior de la cabina de sauna. No coloque el panel al aire libre sin protección.
- Gracias a los conductos para cables integrados en las paredes, el cable puede instalarse de manera oculta hasta el punto donde se monta el panel de mando, siempre que esté a un máximo de 10 metros de la unidad de potencia.
- Asegúrese de que la temperatura del panel nunca supere los 75 °C.
- Monte el panel de mando firmemente en la pared > 7.5.1. *Montaje del panel de mando - Montaje empotrado*, > 7.5.2. *Montaje del panel de mando - Montaje en superficie*

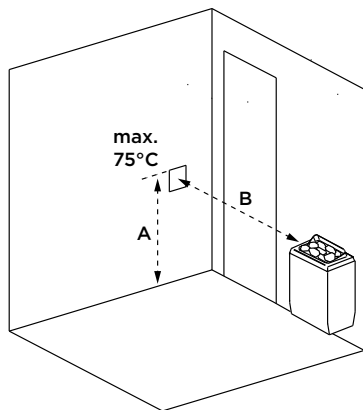

	A (máx. mm)	B (mín. mm)
HSP604MFC	1200 (temp. max. panel 75 °C)	500 *)
HSP904MFC	1200 (temp. max. panel 75 °C)	1000

*) En una sauna pequeña con un calentador de < 7 kW, el panel de mando se puede instalar a una distancia de 500 mm del calentador.

Figura 4. Distancias de seguridad del panel de mando

7.5.1. Montaje del panel de mando - Montaje empotrado

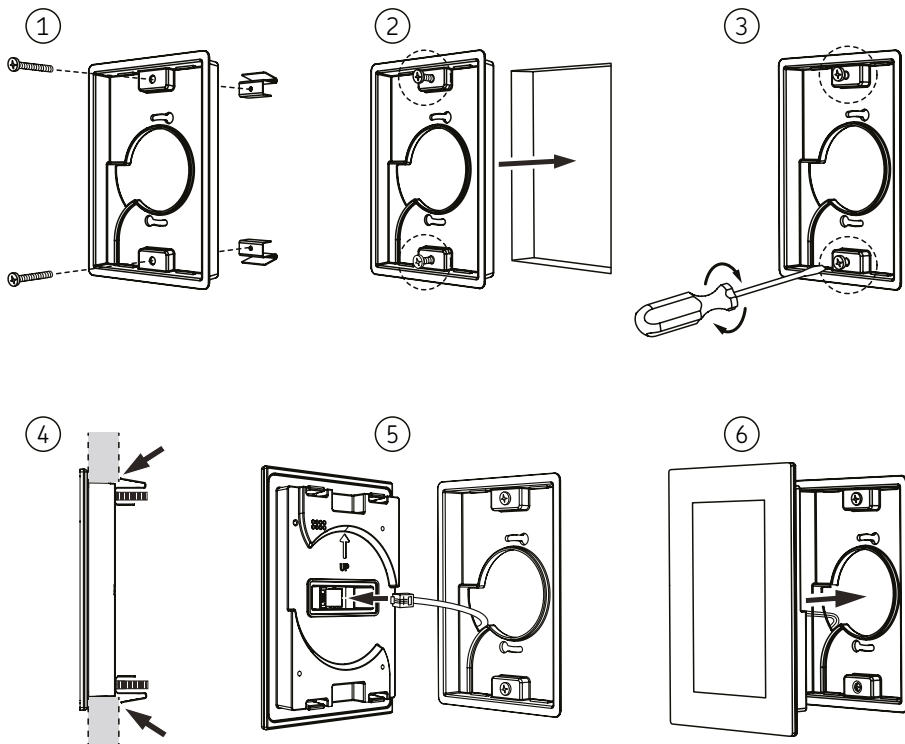
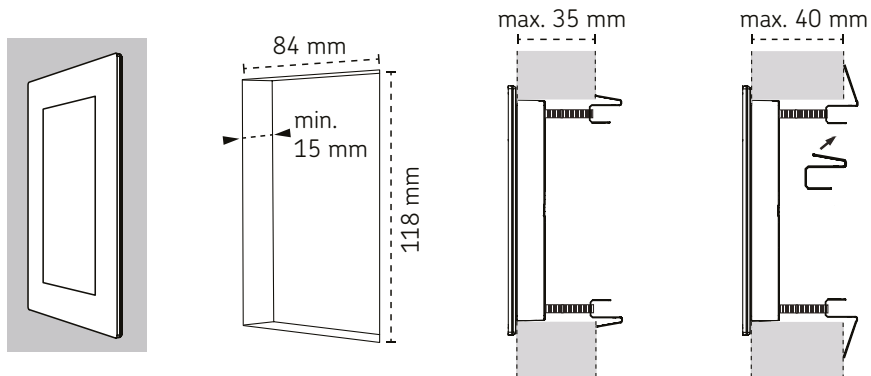

7.5.2. Montaje del panel de mando - Montaje en superficie

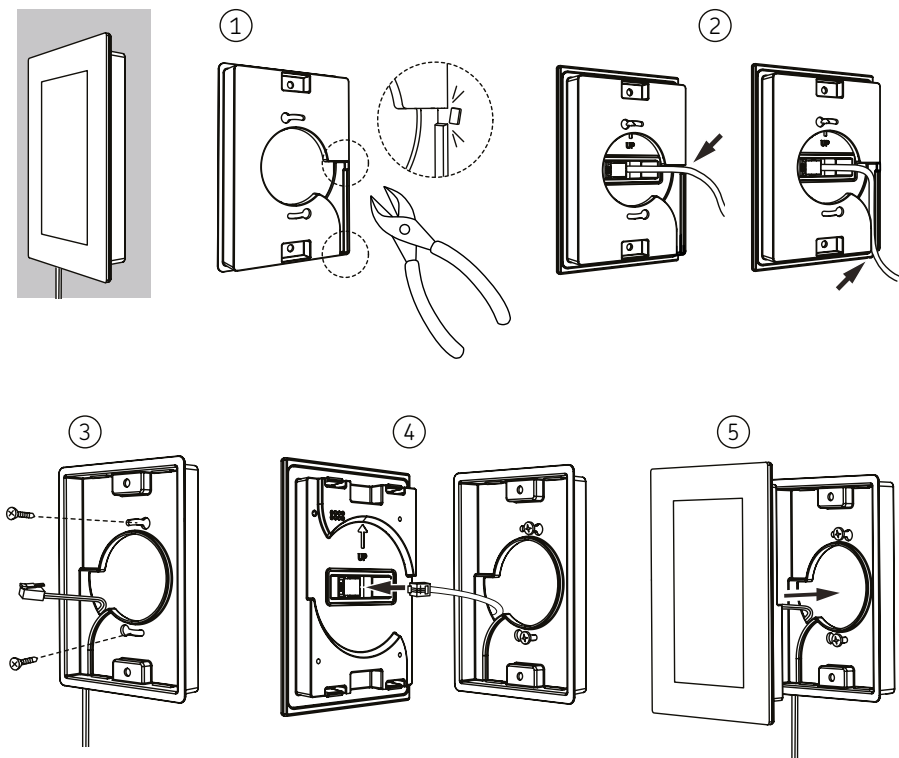

7.6. Conexiones eléctricas



El calentador para sauna solo lo puede conectar a la red eléctrica un electricista cualificado y de acuerdo con la normativa vigente.

- El calentador para sauna se conecta de forma semifija a la caja de terminales de la pared de la sauna. La caja de terminales debe ser a prueba de salpicaduras y no debe estar a más de 500 mm del suelo.
- El cable de conexión debe ser del tipo de cable de goma HO7RN-F o equivalente. **NOTA: Debido a su fragilidad térmica, está prohibido el uso de cables con aislamiento de PVC como cables de conexión del calentador para sauna.**
- Si los cables de conexión o instalación se colocan en la sauna o en el interior de las paredes de la sauna a una altura superior a 1000 mm por encima del suelo, deben poder soportar una temperatura de al menos 170 °C bajo carga (por ejemplo, cables con revestimiento de silicona). El equipo eléctrico instalado a más de 1000 mm por encima del suelo de la sauna debe estar homologado para su uso a una temperatura ambiente de 125 °C (marcado T125).
- La iluminación del recinto de la sauna se puede conectar por cable para poder controlarla desde el panel de mando. (máx. 100 W)

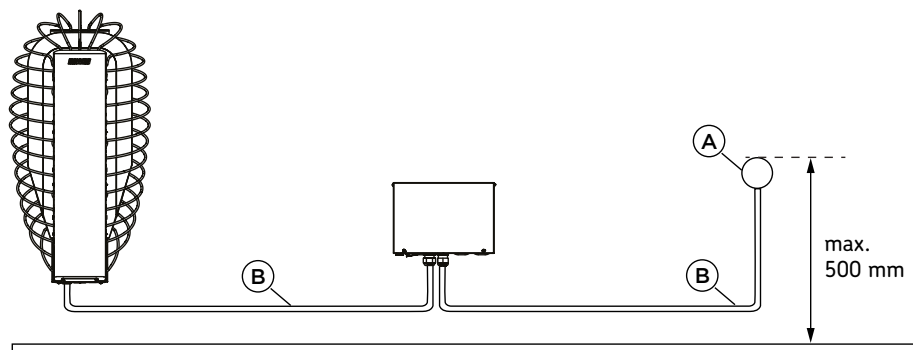

A. Caja de terminales

B. Cable de conexión

7.6.1. Resistencia de aislamiento del calentador eléctrico para sauna



No conecte la alimentación eléctrica al calentador eléctrico a través de un disyuntor de corriente residual.

En la inspección final de las instalaciones eléctricas, la medición de la resistencia del aislamiento del calentador para sauna puede mostrar "fugas" debidas a la humedad del aire absorbida (durante el almacenamiento/transporte) por el material aislante de los elementos calefactores. La humedad puede eliminarse de los elementos calefactores tras un par de ciclos de calentamiento.

7.6.2. Conexiones eléctricas - Calentador

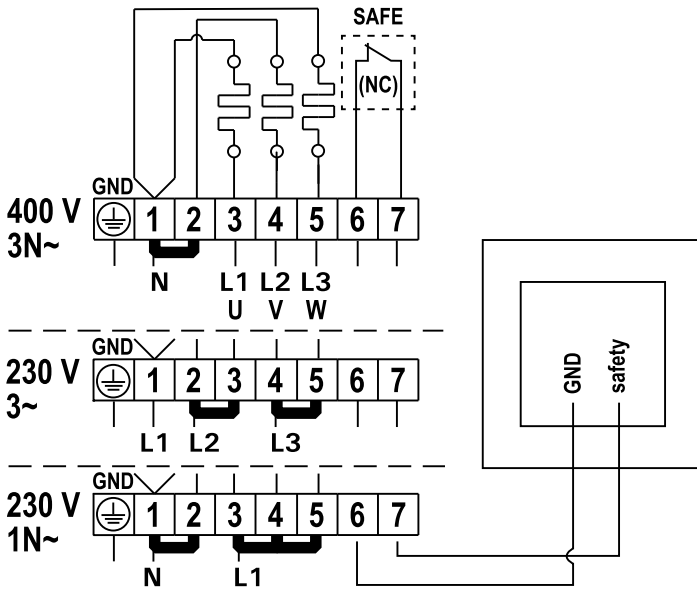
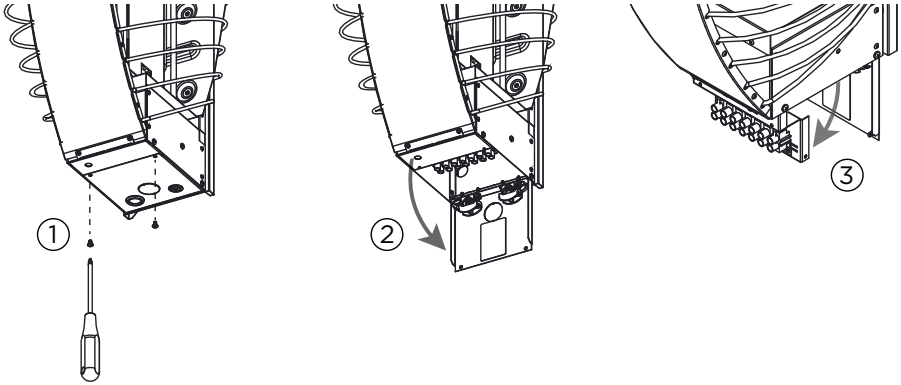

7.6.3. Conexiones eléctricas - Centro de control

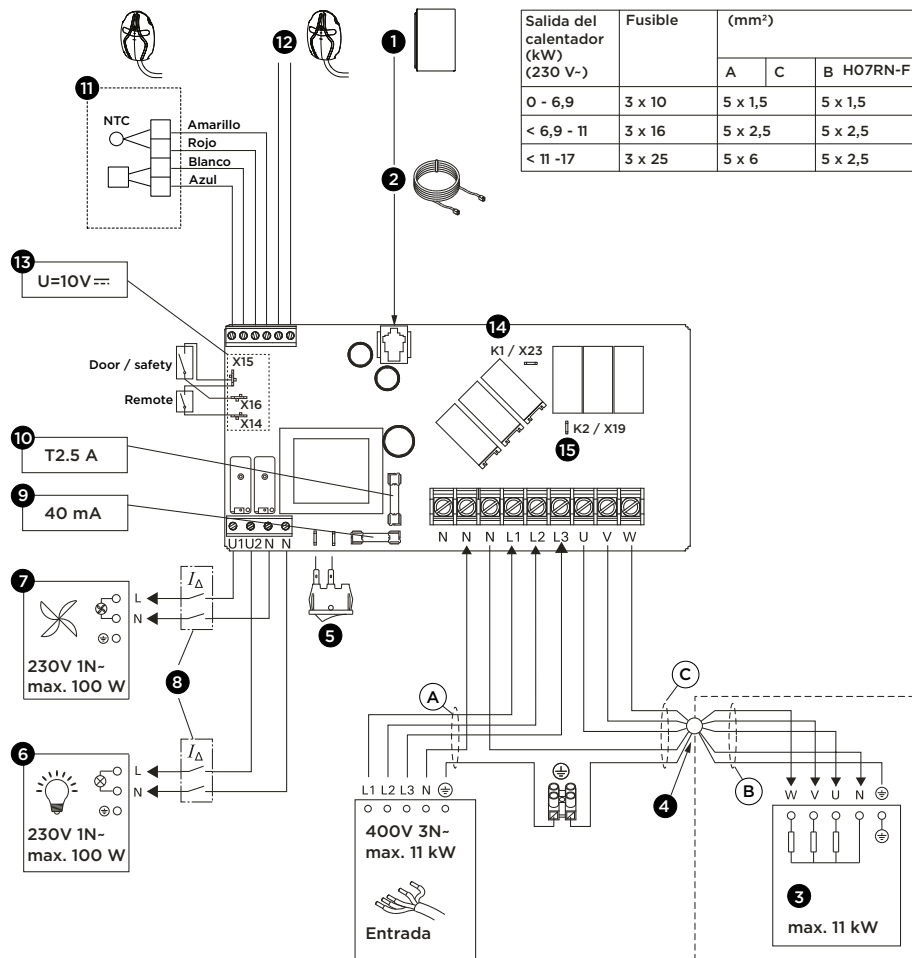

1. Panel de mando
2. Cable de datos
3. Calentador para sauna
 - X14: interruptor de encendido/ apagado de la activación a distancia
 - X15: N
 - X16: interruptor de seguridad o de la puerta
4. Caja de terminales
5. Interruptor principal
6. Iluminación (opcional)
7. Ventilador (opcional)
8. Dispositivo de corriente residual (RCD)
9. Fusible para tarjeta electrónica (lento)
10. Fusible para salidas de relé (cerámico, lento)
11. Sensor de temperatura
12. Sensor de humedad y temperatura (opcional)
13. Contactos para dispositivos de seguridad
14. K1 = Control K1 para dispositivo adicional (máx. 100 W) (opcional, si se utiliza debe ser con fusibles)
15. K2 = U = ST2
 $K1 + W + U1 + U2 = \text{máx. } 3680 \text{ W (L1)}$

7.7. Cómo fijar el calentador a un soporte de pared

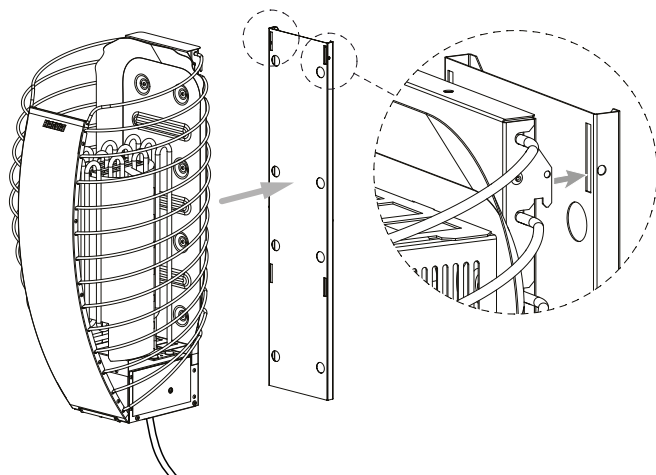

7.8. Piedras de la sauna

! Las piedras del calentador para sauna son importantes para la seguridad del calentador. Para que la garantía siga siendo válida, el usuario es el responsable del mantenimiento adecuado del espacio de las piedras de acuerdo con las especificaciones e instrucciones.

! ¡ADVERTENCIA! - Peligro de incendio. No coloque ningún objeto o dispositivo en el espacio de las piedras del calentador para sauna o en sus proximidades que pueda modificar la cantidad o la dirección del aire que circula por el calentador para sauna.

! ¡ADVERTENCIA! - Peligro de incendio. Si un elemento calefactor no está rodeado de piedras, puede calentar materiales peligrosamente, incluso más allá de las distancias de seguridad del calentador para sauna. Asegúrese de que los elementos calefactores no sean visibles detrás de las piedras.

- Piedras de sauna adecuadas > 5.1. Especificaciones - Calentador
- Las piedras decorativas solo son adecuadas en la capa superior del espacio de las piedras. Las piedras decorativas deben colocarse sueltas para garantizar una circulación de aire suficiente. Coloque las piedras decorativas de modo que no toquen los elementos calefactores.
- La garantía no cubre los defectos que hayan sido causados por el uso de piedras decorativas o piedras de sauna no recomendadas por el fabricante.
- Limpie el polvo de las piedras antes de colocarlas en el calentador.
- No deje caer piedras en el calentador.
- Apile las piedras de modo que se apoyen unas en otras en lugar de que su peso recaiga sobre los elementos calefactores.
- Respalde los elementos calefactores con piedras para que se mantengan rectos verticalmente.
- Recomendamos que guarde algunas piedras de más para reemplazar las rotas o para añadir alguna si el nivel de las piedras disminuye con el tiempo.

7.8.1. Cómo colocar las piedras de la sauna



Atención - Utilice siempre guantes protectores cuando coloque las piedras en el calentador para sauna. Las piezas metálicas pueden tener bordes afilados capaces de provocar cortes.

1. Comience con las piedras más grandes, colocándolas en la parte inferior y en los laterales. Esto garantiza una ventilación suficiente y forma una base estable para el espacio de las piedras.
2. Coloque las piedras más planas bien pegadas al revestimiento exterior, solapándose de modo que los elementos calefactores no queden visibles fuera del bastidor. Una densa capa de piedras evita que el calor radiante directo sobrecaliente los materiales cercanos.
3. Al colocar piedras sueltas en el centro permitirá que el aire fluya a través del calentador, calentando bien la sauna y las piedras de la misma.
4. Por encima del canal de aire, disponga las piedras sin apretarlas. Se recomiendan piedras redondas para esta zona. La colocación sin apretar y las formas redondeadas permiten un flujo de aire adecuado a través del calentador.
5. Asegúrese de que las piedras estén colocadas de forma que no puedan caerse de la estufa.

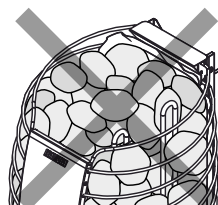
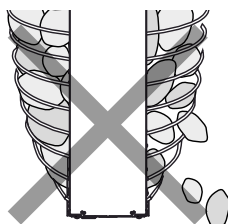
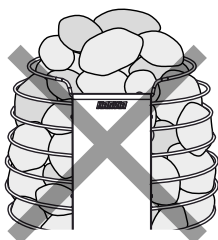
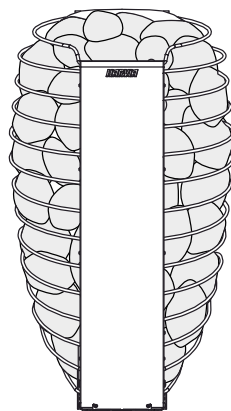
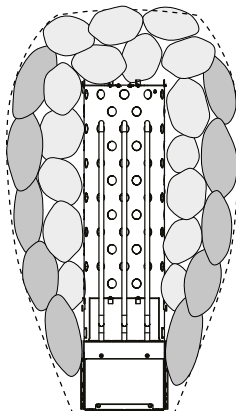
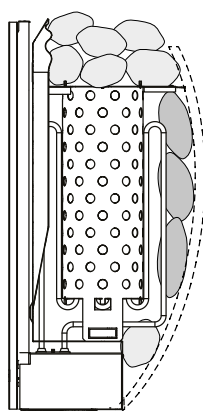
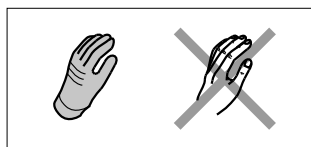

7.9. Cómo instalar el dispositivo de seguridad



¡ADVERTENCIA! - Peligro de incendio. Asegúrese de que las piedras del calentador no bloqueen el movimiento descendente del dispositivo de seguridad.

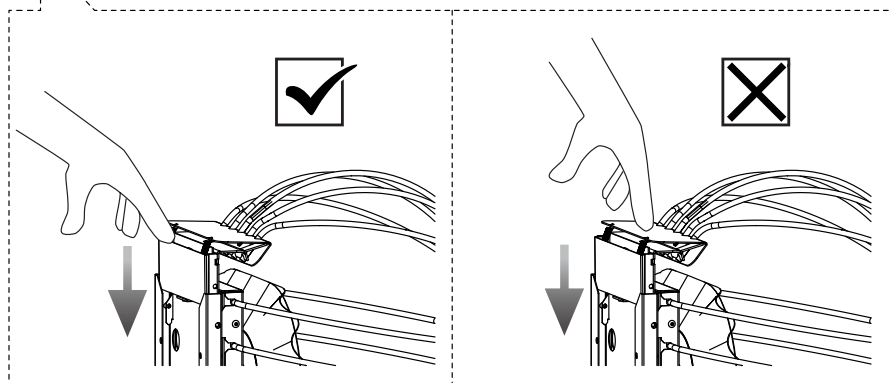
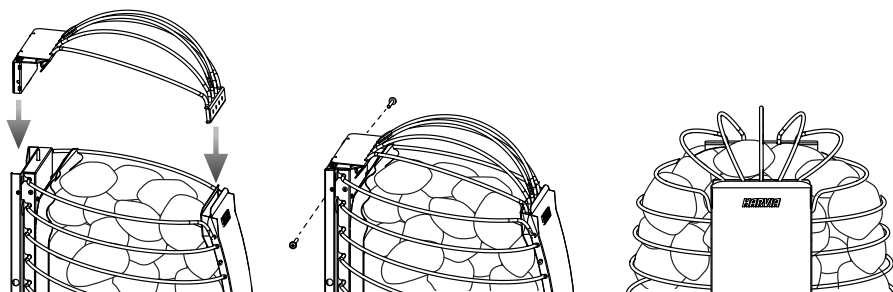

Después de la instalación, pruebe el dispositivo de seguridad presionándolo hacia abajo. Una unidad que funcione correctamente emitirá un claro "clik" al presionarla y al soltarla.

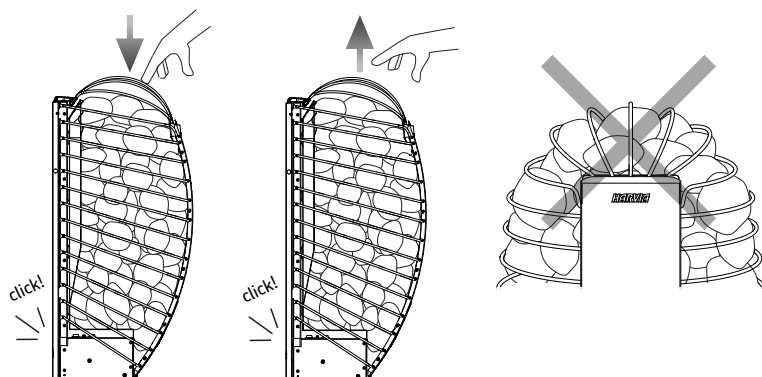

7.10. Cómo configurar el producto

- Cuando el dispositivo se conecta a la alimentación y el interruptor principal del calentador para sauna está encendido, el centro de control queda en modo de espera y listo para funcionar. Siga las instrucciones que aparecen en la pantalla.
- El dispositivo le guiará a través del proceso de configuración para que pueda encontrar los ajustes óptimos para su sauna con facilidad.
- El emparejamiento y las actualizaciones del software solo deben efectuarse con una temperatura ambiente del panel inferior a 40 °C.

7.10.1. Proceso de configuración

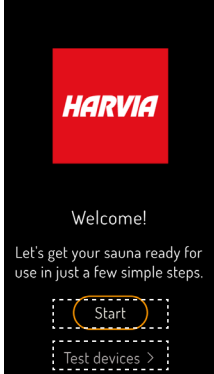
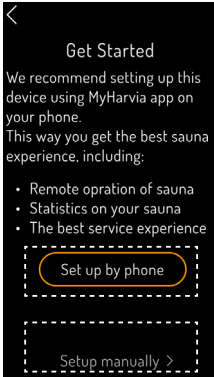
Paso 1	
	<p>Inicio Cómo configurar el producto por parte del usuario final. Requiere conexión wifi. El dispositivo le guiará a través del proceso de configuración.</p> <p>Probar los dispositivos Para que el electricista pruebe el producto. Para verificar la funcionalidad sin conexión wifi y configurar las unidades instaladas. Para electricistas que no llevarán a cabo la instalación completa. Después de la prueba, el aparato vuelve a la pantalla de configuración.</p> <p>¡ADVERTENCIA! - Peligro de incendio. Asegúrese siempre de que no haya objetos sobre el calentador para sauna ni dentro de la zona de seguridad del calentador antes de encenderlo.</p>
Paso 2	
	<p>Proceda a la configuración con el teléfono (opción recomendada) Configure más opciones en la aplicación MyHarvia* > 8.1.3. <i>Cómo conectarse a la aplicación MyHarvia</i></p> <p>Descargue la aplicación de la tienda de aplicaciones. También puede utilizar el código QR que aparece en Fenix durante la instalación para acceder directamente a la aplicación.</p> <p>* ¡Atención! La aplicación MyHarvia no se puede descargar en todos los países debido a ciertas restricciones locales.</p> <p>Configuración manual Si prefiere utilizar el panel de mando sin la aplicación móvil. Configure más opciones en el panel de mando: hora - fecha - unidad de temperatura - modelo de calentador - dispositivo de seguridad - dispositivos auxiliares</p> <p>Para poder disfrutar de las últimas mejoras y actualizaciones de seguridad, le recomendamos que se conecte a una red wifi al menos una vez cada tres meses.</p>

Paso 3

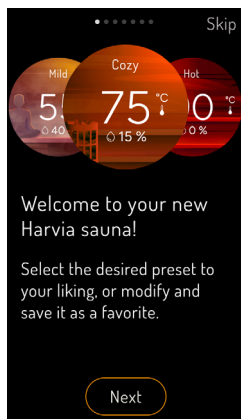

Últimos pasos de configuración

Cuando haya terminado de configurar el dispositivo, el asistente le guiará para que pueda ponerlo en marcha.

El asistente describe las funciones y los perfiles predefinidos (Mild - Cozy - Hot), que se pueden ajustar más adelante.

7.10.2. Ajustes

Ajustes	Opciones	Nota
Rango de ajuste de la temperatura	30 - 110 °C	recomendación 50 - 90 °C
Tiempo máximo de calentamiento configurable	2-6, 12, 18, 24 h	recomendación 2 h
Tiempo predefinido configurable	0 - 24 h	
Dispositivo de seguridad	Sensor de la puerta	Este aparato está equipado con un interruptor de seguridad integrado. Se requiere un dispositivo de seguridad para el uso remoto.
	Interruptor de seguridad <input checked="" type="checkbox"/>	
	No hay dispositivos de seguridad	Uso remoto desactivado
Luz	sí	

8. INSTRUCCIONES DE USO

8.1 Panel de mando Fenix

- El panel de mando con pantalla táctil Fenix WiFi está diseñado para ofrecerle una experiencia de sauna excepcional. El dispositivo incorpora perfiles predefinidos que le permitirán utilizar su sauna de forma sencilla y cómoda.
- El panel de mando con pantalla táctil Fenix WiFi se puede conectar con la aplicación MyHarvia App. Por ejemplo, puede utilizar la aplicación para ver el estado del calentador para sauna, la temperatura de la cabina de la sauna y el tiempo de calentamiento restante en cualquier momento y lugar.
- Para poder utilizar la aplicación MyHarvia, necesita una conexión WLAN fiable.
- El dispositivo debe estar conectado a una red WiFi para garantizar que siempre tenga la última versión del software. Esto garantiza un rendimiento óptimo y un funcionamiento correcto y sin contratiempos.
- Si el dispositivo se utiliza sin una conexión WiFi permanente, recomendamos hacer una actualización del software al menos una vez cada tres meses para poder beneficiarse de las últimas mejoras y actualizaciones de seguridad.

8.1.1. Funcionamiento

- Haz clic en los botones para descubrir las funciones relacionadas.
- Al tocar la función deseada, accederá al área de ajustes correspondiente.
- **¡Nota! La ilustración es una representación simbólica: las funciones que se ven aquí dependen del equipo y del modo de activación del centro de control conectado**

1. Menú
2. Hora
3. Humedad actual (valor del sensor)
4. Temperatura actual (valor del sensor)
5. Estado del tiempo de calentamiento
6. Temperatura seleccionada (valor deseado)
7. Humedad seleccionada (valor deseado)
8. Si el anillo parpadea, significa que el calentador está encendido
9. Luz: encendida/apagada
10. Funciones de temporizador
11. Encendido/Apagado

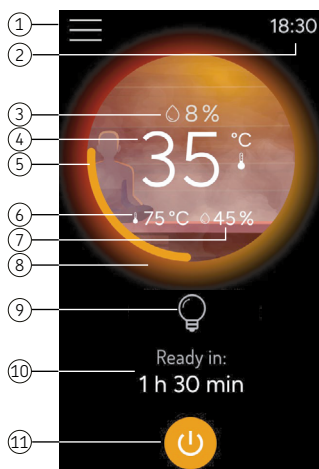

8.1.2. Menú Ajustes

Bloqueo de pantalla

Se puede configurar un bloqueo de pantalla (PIN).
¡ATENCIÓN! Si se introduce tres veces un código PIN incorrecto, deberá esperar un minuto para volver a intentarlo.

Ajustes del panel de mando	<ul style="list-style-type: none"> • Configuración WiFi, idiomas, unidades • Ajustes de la pantalla • Fecha y hora • Restablecimiento de valores de fábrica • Iniciar el asistente de configuración
Ajustes de la sauna	<ul style="list-style-type: none"> • Uso remoto • Memoria de fallas eléctricas (encendido/apagado) <ul style="list-style-type: none"> - Encendido: tras un corte de corriente o fallo del suministro eléctrico, el centro de control se pone en marcha automáticamente. - Apagado: el sistema se apaga debido al corte de corriente. Para reiniciar el sistema, debe pulsarse el botón de encendido/apagado. <p>Si está encendido, asegúrese de vigilar el calentador después de un corte de corriente. ¡ATENCIÓN! Según la normativa regional, puede que no esté permitido usar la opción de encendido.</p> <ul style="list-style-type: none"> • Programa de deshumidificación (encendido / apagado) • Ajustes adicionales (tiempo máximo de funcionamiento, tiempo de reposo, etc.)
Información	Versión del software, intensidad de la señal WiFi, etc.
Estadísticas	Información (tiempo total de funcionamiento, tiempo total de baño, sesiones de sauna)
Conectarse a MyHarvia	Volver a conectar el dispositivo
Volver a reproducir la guía de inicio	Puede volver a reproducir o repasar la guía de inicio

8.1.3. Cómo conectarse a la aplicación MyHarvia

1. Tras descargar la aplicación MyHarvia, siga las instrucciones que muestra la aplicación móvil*.
2. Cree y registre una nueva cuenta de MyHarvia y acepte las condiciones necesarias. Recibirá un correo electrónico con un código PIN (revise también su carpeta de correo no deseado).
3. Tras iniciar sesión en la aplicación, añada su sauna seleccionando el dispositivo "Fenix".
4. Inicie el emparejamiento en el panel de mando y en la aplicación móvil.
5. Confirme la solicitud de emparejamiento Bluetooth y tenga a mano la contraseña de su red WiFi.

***¡Atención! La aplicación MyHarvia App no se puede descargar en todos los países debido a ciertas restricciones locales.**

8.2. Cómo usar el calentador para sauna



ADVERTENCIA Asegúrese siempre de que no haya objetos sobre el calentador para sauna ni dentro de la zona de seguridad del calentador antes de encenderlo o activar el funcionamiento remoto.



Es imprescindible comprobar que el calentador se ha apagado una vez transcurrido el tiempo de funcionamiento o si el calentador se ha apagado manualmente.

- El calentador para sauna y las piedras producen olores durante el primer uso. Para eliminarlos, es necesaria una buena ventilación en el recinto de la sauna.
- Si el calentador para sauna tiene la potencia adecuada para el recinto de la sauna, un recinto de la sauna correctamente aislado térmicamente se calienta hasta alcanzar la temperatura de funcionamiento en aproximadamente una hora. Las piedras del calentador para sauna suelen calentarse en el mismo tiempo que el recinto de la sauna.

8.2.1. Calentador encendido

Ponga en marcha el calentador pulsando el botón I/O del calentador en el panel de mando.

- Cuando se alcanza la temperatura deseada en el recinto de la sauna, los elementos calefactores se apagan automáticamente. Para mantener la temperatura deseada, el calentador encenderá y apagará automáticamente los elementos calefactores por periodos.

8.2.2. Calentador apagado

El calentador se apaga y pasa al modo de espera si:

- se pulsa el botón I/O,
- se acaba el tiempo de funcionamiento,
- se produce un error.> 10. Solución de problemas

8.3. Uso remoto



¡ADVERTENCIA! - Peligro de incendio. Asegúrese siempre de que no haya objetos sobre el calentador para sauna ni dentro de la zona de seguridad del calentador antes de encenderlo o activar el funcionamiento remoto.



De acuerdo con la norma de producto IEC/EN 60335 -2-53 que regula los calentadores eléctricos para sauna, un panel de mando se puede utilizar para controlar el calentador de forma remota una vez que el calentador o la puerta del recinto de la sauna estén equipados con un dispositivo de seguridad (sensor de puerta, interruptor de seguridad).

- **Interruptor remoto de encendido/apagado.** Para controlar a distancia la alimentación del calentador, éste puede equiparse con un interruptor remoto de encendido/apagado (por ejemplo, automatización de edificios).
- **Tiempo preestablecido.** Si el calentador está en tiempo de retardo preestablecido, no se puede controlar con un interruptor remoto. Una vez transcurrido el retardo preestablecido y encendido el calentador, puede apagarse con un interruptor remoto.
- **Periodo de reposo (6 h).** En uso remoto, el periodo de reposo impide que el calentador funcione en las seis horas siguientes a su apagado. Es un dispositivo de seguridad para evitar un sobrecalentamiento o daños. El calentador puede ponerse en marcha a distancia una vez transcurrido el periodo de reposo. Verifique los requisitos locales.

ES

8.3.1. Interruptor de seguridad:

- Este aparato está equipado con un interruptor de seguridad integrado.
- El interruptor de seguridad impide el calentamiento si se coloca un objeto, como una toalla, encima del aparato y puede suponer un riesgo de incendio.
- Se requiere un dispositivo de seguridad para el uso remoto.

8.4. Cómo verter el agua



No utilice un cazo con una capacidad superior a 0,2 litros. Si se arroja o vierte demasiada agua de una vez sobre el calentador para sauna, puede salpicar a los usuarios al caer en el calentador.



Para evitar el riesgo de quemaduras, no arroje agua sobre el calentador para sauna cuando haya alguien cerca.

- El aire de la sauna se seca cuando esta se calienta. Por lo tanto, es necesario aumentar la humedad vertiendo agua sobre las piedras del calentador para sauna.
- Cada persona percibe los efectos del calor y la humedad a su modo, por lo que recomendamos que pruebe hasta encontrar la temperatura y la humedad idóneas para usted.
- Procure verter agua solo sobre las piedras del calentador para sauna

8.4.1. Requisitos de calidad del agua

- El agua utilizada en la sauna debe cumplir los requisitos de calidad del agua corriente > *Tabla 1. Requisitos de calidad del agua.*
- Solo pueden utilizarse fragancias específicas para agua de sauna. Siga las instrucciones incluidas con la fragancia.

Propiedades del agua	Efectos	Recomendación
Impureza orgánica	Color, sabor, precipitados	<12 mg/l
Contenido en hierro	Color, olor, sabor, precipitados	<0,2 mg/l
Contenido en manganeso (Mn)	Color, olor, sabor, precipitados	<0,10 mg/l
Dureza del agua: los principales componentes son el calcio (Ca) y el magnesio (Mg)	Precipitados	Ca: <100 mg/l Mg: <100 mg/l
Agua clorurada	Corrosión	Cl: <100 mg/l
Agua clorada	Riesgo para la salud	Uso prohibido
Agua de mar	Corrosión rápida	Uso prohibido
Concentraciones de arsénico y radón	Riesgo para la salud	Uso prohibido

Tabla 1. Requisitos de calidad del agua

9. CONSERVACIÓN Y MANTENIMIENTO PERIÓDICOS

Calentador para sauna

- Limpie el calentador para sauna de vez en cuando con un paño húmedo para eliminar el polvo y la suciedad. Utilice detergentes suaves en caso necesario. No utilice agua corriente para la limpieza.
- Antes de la limpieza, asegúrese de que el dispositivo se haya enfriado del todo.

Piedras del calentador para sauna

- Debido a los intensos ciclos térmicos, las piedras del calentador para sauna se deteriorarán gradualmente y se irán resquebrajando durante el uso. Sustituya las piedras al menos una vez al año, o más a menudo si la sauna se utiliza con mucha frecuencia.
- Al hacerlo, retire los restos de piedra acumulados y sustituya las piedras que se vayan rompiendo. De este modo, se mantendrán las propiedades de vaporización del calentador para sauna y se evitará el riesgo de sobrecalentamiento.

- Revise de vez en cuando si el nivel de piedras ha disminuido. Asegúrese de que los elementos calefactores no se vuelvan visibles con el tiempo. Es probable que el nivel de las piedras baje en unos dos meses después de haberlas colocado.

Panel de mando

- El dispositivo no necesita mantenimiento. Limpie el producto con un paño suave, ligeramente humedecido. Utilice únicamente agua o productos de limpieza suaves. Nunca utilice disolventes ni productos químicos corrosivos. Los paños demasiado rugosos pueden arañar la superficie.
- La actualización se realiza automáticamente cuando el dispositivo se conecta a la red WiFi.

10. SOLUCIÓN DE PROBLEMAS



Todas las operaciones de mantenimiento que requieran conocimientos especiales las deberá realizar un profesional cualificado.

Descripción	Causa / rectificación
	<ul style="list-style-type: none"> • Los errores y las advertencias aparecerán en la pantalla. Una vez corregido el error, pulse OK o Delete (Eliminar) para continuar. Si el error vuelve a producirse, póngase en contacto con su proveedor o utilice el enlace a las preguntas frecuentes (FAQ).
No se puede conectar a la red WiFi	<ul style="list-style-type: none"> • Compruebe que la señal de la red WiFi a la que se está conectando sea fuerte. El nombre de la red no puede contener caracteres especiales.
La conexión WiFi se interrumpe durante la configuración	<ul style="list-style-type: none"> • El nombre de la red wifi contiene caracteres no permitidos.
No se puede conectar a la red wifi / la conexión WiFi se interrumpe durante la configuración	<ul style="list-style-type: none"> • El módulo WiFi requiere acceso al puerto 8883 (MQTT seguro), que se debe abrir en el cortafuegos. Además, debe haber acceso para los servidores del protocolo de tiempo de red (NTP). Compruebe también que otros puertos no estén bloqueados, sobre todo los 443, 8443 y 8883.
El wifi no se conecta después de un corte de corriente.	<ul style="list-style-type: none"> • Desconecte y conecte la alimentación del centro de control de la sauna.
El panel de mando FENIX no se ilumina.	<ul style="list-style-type: none"> • Encienda el interruptor principal de la unidad de potencia o del calentador. Revise el cable de datos.
El panel de mando FENIX se apaga mientras está en funcionamiento.	<ul style="list-style-type: none"> • Compruebe las condiciones de instalación para ver si las temperaturas del panel de mando o de la unidad de potencia son demasiado elevadas.

<p>El calentador para sauna no se calienta</p>	<ul style="list-style-type: none"> • Compruebe que los fusibles del calentador para sauna del cuadro eléctrico estén intactos. • Compruebe que el cable de conexión del calentador para sauna esté enchufado. • Compruebe que no se haya disparado el seguro de recalentamiento.
<p>El recinto de la sauna se calienta lentamente. El agua vertida sobre el calentador para sauna enfría las piedras rápidamente.</p>	<ul style="list-style-type: none"> • Compruebe que los fusibles del calentador para sauna del cuadro eléctrico estén intactos. • Compruebe que todos los elementos calefactores estén encendidos cuando el calentador para sauna esté en marcha. • Suba la temperatura • Compruebe que la potencia del calentador para sauna no sea demasiado baja. > 6.1. Selección del calentador para sauna adecuado > 6.1.1. Potencia del calentador • Compruebe que la ventilación del recinto de la sauna sea correcta. > 6.3. Ventilación en el recinto de la sauna
<p>El recinto de la sauna se calienta rápidamente, pero las piedras no tienen tiempo de calentarse. El agua vertida sobre el calentador para sauna no se evapora, sino que fluye por el espacio para las piedras</p>	<ul style="list-style-type: none"> • Compruebe que la potencia del calentador para sauna no sea demasiado alta. > 6.1. Selección del calentador para sauna adecuado > 6.1.1. Potencia del calentador • Compruebe que la ventilación del recinto de la sauna sea correcta. > 6.3. Ventilación en el recinto de la sauna
<p>Los paneles u otros materiales cercanos al calentador para sauna se oscurecen rápidamente</p>	<ul style="list-style-type: none"> • Asegúrese de que se cumplan los requisitos de distancia de seguridad. > 7.1. Distancias de seguridad del calentador • Compruebe las piedras de la sauna. Unas piedras apiladas demasiado juntas, el asentamiento de las piedras con el tiempo o el tipo de piedra incorrecto pueden obstaculizar el flujo de aire a través del calentador, lo que puede provocar el sobrecalentamiento de los materiales circundantes. > 7.8. Piedras de la sauna. • Asegúrese de que los elementos calefactores no sean visibles detrás de las piedras. Si son visibles, vuelva a apilar las piedras y asegúrese de que los elementos calefactores estén completamente cubiertos. > 7.8. Piedras de la sauna. <p>¡Nota! Es normal que las superficies de madera del recinto de la sauna se oscurezcan con el tiempo. El oscurecimiento puede acelerarse por:</p> <ul style="list-style-type: none"> • la luz solar • el calor del calentador para sauna • los materiales protectores para las superficies de las paredes (los materiales protectores tienen poca resistencia al calor) • las partículas finas que se desprenden de las piedras del calentador de la sauna y suben con las corrientes de aire.

El calentador para sauna produce olor	<ul style="list-style-type: none"> • Ver punto > 8.2. <i>Cómo usar el calentador para sauna</i> • Un calentador para sauna calentado puede intensificar los olores mezclados en el aire, pero la sauna o el calentador no producen olores por sí mismos. Ejemplos: pinturas, pegamentos, gasóleo de calefacción y especias.
El calentador para sauna produce ruido	<ul style="list-style-type: none"> • Si las piedras se agrietan con el calor, suelen producir pequeños estallidos ocasionales. • La dilatación térmica de las piezas del calentador para sauna puede provocar ruidos cuando este se calienta.

10.1. Cómo reiniciar el seguro de recalentamiento



Se deberá determinar el motivo de la activación del seguro antes de pulsar el botón de reinicio.

- El sensor de temperatura está equipado con un seguro de recalentamiento que garantiza la seguridad del calentador y de la sauna. Si la temperatura en el entorno del sensor sube demasiado, el seguro de recalentamiento corta la alimentación del calentador. Se muestra el reinicio del seguro de recalentamiento en la > *Figura 5. Cómo reiniciar el seguro de recalentamiento*



Figura 5. Cómo reiniciar el seguro de recalentamiento

11. PIEZAS DE REPUESTO

spareparts.harvia.com

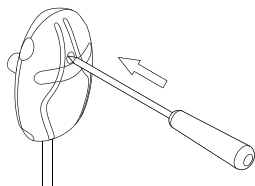

ES

12. CONDICIONES DE GARANTÍA

www.harvia.com



Harvia Spirit

Stufa elettrica per sauna

Istruzioni per l'installazione e l'uso

HARVIA

Sauna & Spa

Let's sauna.

N. articolo	Tipo	Potenza
HSP604MFC	SP60FC	6.0 kW
HSP904MFC	SP90FC	9.0 kW

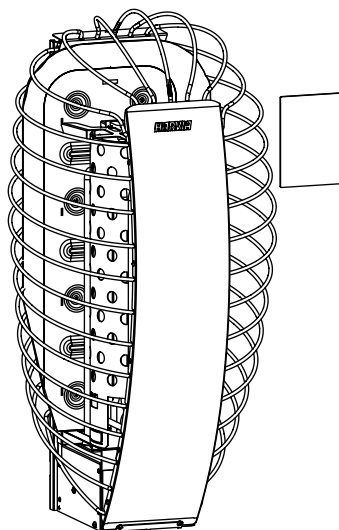

IT

Complimenti per l'ottima scelta di questa stufa per sauna!

Una stufa per sauna Harvia funziona al meglio e durerà a lungo se utilizzata e tenuta secondo le indicazioni di questo manuale. Leggere attentamente questo manuale prima di installare o utilizzare la stufa. Conservare questo manuale per consultarlo in futuro. Le istruzioni per l'installazione e il funzionamento sono disponibili anche sul nostro sito web www.harvia.com.

Dichiarazione di conformità UE

Harvia Finland Oy dichiara che il prodotto è conforme alla seguenti normative:

- Direttiva bassa tensione (LVD) 2014/35/UE
- Direttiva apparecchiature radio (RED) 2014/53/UE
- Direttiva compatibilità elettromagnetica (EMC) 2014/30/UE
- Direttiva restrizione sostanze pericolose (RoHS) 2011/65/UE

Il testo completo della Dichiarazione di conformità UE è disponibile all'indirizzo:



CONTENTS

1. ISTRUZIONI DI SICUREZZA	4
1.1. Simboli di avvertenza e di informazione	4
1.2. Sicurezza dell'installazione	4
1.3. Sicurezza d'uso e della sauna	5
2. CONTENUTO DELLA CONFEZIONE	8
3. USO PREVISTO DEL PRODOTTO.....	8
4. ESEMPIO DI INSTALLAZIONE	9
5. SPECIFICHE DEL MODELLO.....	9
5.1. Specifiche - Stufa	10
5.2. Specifiche - Centralina.....	11
5.3. Specifiche - Pannello di controllo.....	13
6. PRIMA DELL'INSTALLAZIONE.....	14
6.1. Scegliere la giusta stufa per sauna.....	14
6.1.1. Potenza di uscita della stufa per sauna	14
6.2. Isolamento della stanza della sauna, materiali e struttura	14
6.3. Ventilazione nella stanza della sauna	15
7. INSTALLAZIONE	16
7.1. Distanze di sicurezza della stufa.....	16
7.2. Come installare il supporto a parete	17
7.3. Come installare la centralina (IPX5).....	18
7.3.1. Montaggio della centralina	19

7.4. Come installare il sensore di temperatura.....	20
7.5. Come installare il pannello di controllo	21
7.5.1. Montaggio del pannello di controllo - A incasso.....	22
7.5.2. Montaggio del pannello di controllo - Montaggio su superficie.....	23
7.6. Collegamenti elettrici	24
7.6.1. Resistenza di isolamento della stufa elettrica per sauna.....	24
7.6.2. Collegamenti elettrici - Stufa.....	25
7.6.3. Collegamenti elettrici - Centralina	26
7.7. Come fissare la stufa a un supporto a parete	27
7.8. Pietre da sauna.....	27
7.8.1. Come posizionare le pietre da sauna	28
7.9. Come installare il dispositivo di sicurezza	29
7.10. Come configurare il prodotto	30
7.10.1. Processo di configurazione	30
7.10.2. Impostazioni.....	31
8. ISTRUZIONI PER L'USO.....	32
8.1 Pannello di controllo Fenix	32
8.1.1. Funzionamento	32
8.1.2. Menu impostazioni.....	32
8.1.3. Come collegarsi all'app MyHarvia	33
8.2. Come utilizzare la stufa per sauna.....	33
8.2.1. Accensione stufa	34
8.2.2. Spegnimento stufa	34
8.3. Utilizzo a distanza	34
8.3.1. Interruttore di sicurezza	34
8.4. Getto d'acqua.....	34
8.4.1. Requisiti di qualità dell'acqua.....	35
9. MANUTENZIONE E CURA PERIODICA.....	35
10. RISOLUZIONE DEI PROBLEMI	36
10.1. Come ripristinare la protezione termica di sicurezza	38
11. PEZZI DI RICAMBIO	38
12. TERMINI DI GARANZIA.....	38

1. ISTRUZIONI DI SICUREZZA

1.1. Simboli di avvertenza e di informazione



Leggere attentamente le istruzioni prima di utilizzare il dispositivo.



ATTENZIONE! La mancata osservanza di questa avvertenza può causare gravi lesioni o morte.



ATTENZIONE! La mancata osservanza di questa avvertenza può causare lesioni lievi o gravi o morte.



Non coprire!



Attenzione al vapore acqueo bollente durante l'utilizzo del dispositivo

1.2. Sicurezza dell'installazione

- Questo prodotto è progettato per riscaldare la stanza della sauna alla temperatura desiderata, creare umidità versando l'acqua sulle pietre della stufa e controllare le funzioni della sauna. Il prodotto non deve essere utilizzato per altri scopi!
- L'apparecchio può essere collegato alla rete elettrica solo da un elettricista qualificato in conformità alle norme vigenti. La persona responsabile dell'installazione del dispositivo deve consegnare all'utente le istruzioni di installazione e d'uso allegate, nonché la formazione necessaria, prima di terminare il lavoro di installazione.
- Scollegare sempre il dispositivo dalla presa di corrente prima di effettuare interventi di manutenzione!
- Prima dell'installazione e della messa in funzione, verificare che il dispositivo non presenti danni visibili. Non utilizzare un dispositivo danneggiato.
- Rispettare sempre i valori indicati nelle istruzioni per l'uso del dispositivo. Se non si seguono queste istruzioni, c'è il rischio di incendio.
- Non collegare l'alimentazione elettrica alla stufa tramite un interruttore differenziale. Verificare i requisiti locali.
- Nella sauna può essere installata una sola stufa elettrica, salvo diversa indicazione nelle istruzioni.
- Il dispositivo deve essere installato in modo tale che i testi delle avvertenze siano facilmente leggibili dopo l'installazione.

- La stufa per sauna o il dispositivo non devono essere installati in una nicchia a parete, salvo diversa indicazione nelle istruzioni.
- Se intorno alla stufa è installata una griglia di sicurezza, è necessario rispettare le distanze di sicurezza indicate per la stufa o nelle istruzioni di installazione della griglia di sicurezza.
- Se si desidera installare accessori per il dispositivo, seguire sempre le istruzioni specifiche di ciascun accessorio durante l'installazione e l'uso.
- Garantire una ventilazione adeguata nella stanza della sauna (l'aria dovrebbe essere cambiata sei volte all'ora).
- Non posizionare lo sfiatatoio di entrata dell'aria in modo che il flusso d'aria raffreddi il sensore di temperatura (fare riferimento alle istruzioni di installazione del sensore di calore).
- Se il cavo di alimentazione è danneggiato, deve essere sostituito dal produttore, da un tecnico dell'assistenza o da altro personale qualificato per prevenire eventuali rischi.
- L'uso di un cavo con isolamento in PVC come cavo di collegamento per la stufa per sauna è vietato a causa della sua scarsa resistenza termica.
- Controllare sempre le condizioni dei connettori della scatola di derivazione durante l'installazione della stufa. Consigliamo connettori a vite. Evitare connettori a molla!
- Se il dispositivo viene utilizzato in una sauna pubblica senza timer, la spia luminosa di alimentazione deve essere collocata nella stanza da cui viene utilizzato il dispositivo.
- Indossare sempre guanti protettivi durante l'installazione, la manutenzione e l'aggiunta di pietre da sauna.
- Coprire completamente le resistenze con le pietre; una resistenza scoperta e incandescente può rappresentare un rischio di incendio!
- Non posizionare oggetti o dispositivi dentro o vicino allo scomparto per le pietre della stufa per sauna che possano alterare la quantità o la direzione del flusso d'aria attraverso la stufa.

1.3. Sicurezza d'uso e della sauna

- Questo dispositivo può essere utilizzato da bambini di età pari o superiore a 8 anni e da persone con capacità fisiche, sensoriali o mentali ridotte, o prive della necessaria esperienza e conoscenza, purché siano sorvegliate o istruite sull'uso sicuro del dispositivo e comprendano i rischi connessi.
- I bambini non devono giocare con il dispositivo. I bambini non devono pulire l'apparecchio né eseguire alcuna manutenzione sul dispositivo senza supervisione.

- Fare attenzione alla stufa per sauna quando è calda. Le pietre e le parti metalliche della stufa per sauna sono sufficientemente calde da provocare ustioni sulla pelle.
- Controllare sempre che non ci siano oggetti sopra o vicino alla stufa per sauna prima di accenderla.
- Garantire una ventilazione adeguata durante i primi utilizzi della stufa per sauna, poiché potrebbe emettere odore.
- Non gettare né versare troppa acqua sulla stufa per sauna in una sola volta, poiché potrebbe provocare schizzi ustionanti.
- Non gettare acqua sulla stufa per sauna quando c'è qualcuno nelle vicinanze.
- Non utilizzare un mestolo con una capacità superiore a 0,2 litri.
- Non utilizzare tipi di acqua diversi da quelli specificati nelle istruzioni della stufa per sauna.
- Se si utilizzano essenze per sauna nell'acqua, impiegare solo quelle specificamente indicate per l'uso in sauna e seguire le relative istruzioni.
- La permanenza prolungata in una sauna calda aumenta la temperatura corporea, il che può essere pericoloso.
- Tenere i bambini lontani dalla stufa per sauna.
- Non lasciare soli in sauna bambini, persone con mobilità ridotta, malati o individui debilitati.
- Consultare un medico in caso di eventuali restrizioni di salute relative all'uso della sauna.
- Fare attenzione quando ci si muove nella sauna, poiché le panche o le superfici del pavimento possono essere scivolose.
- Non entrare in una sauna calda se si è sotto l'effetto di alcol, farmaci, stupefacenti o altre sostanze intossicanti.
- Non dormire in una sauna riscaldata.
- Un clima marino o altri climi umidi possono corrodere le superfici metalliche della stufa per sauna.
- A causa del rischio di incendio, non utilizzare la sauna come stanza per asciugare il bucato. Anche i dispositivi elettrici possono subire danni a causa dell'elevata umidità.
- Non ripristinare la protezione termica di sicurezza senza aver prima individuato la causa della sua attivazione. La protezione termica di sicurezza deve essere ripristinata solo da un tecnico qualificato, salvo diversa indicazione nelle istruzioni.
- Al termine del tempo di funzionamento, verificare che la stufa per sauna si sia effettivamente spenta e abbia interrotto il riscaldamento.
- Eventuali schegge di pietre roventi che cadono dalla stufa per sauna possono danneggiare i rivestimenti del pavimento e rappresentare un rischio di incendio.

- Nelle saune pubbliche dove la stufa per sauna viene utilizzata senza timer o per periodi più lunghi di quelli consentiti dal timer preimpostato della stufa o della centralina, il dispositivo deve essere monitorato costantemente.
- La stanza della sauna e l'area intorno alla stufa per sauna devono essere sempre ispezionate prima di riaccendere la stufa o di accenderla da remoto.
- La stanza della sauna e l'ambiente circostante la stufa devono essere sempre ispezionati prima di impostare il dispositivo in modalità standby per il controllo da remoto o il funzionamento programmato.
- Secondo la norma di prodotto IEC/EN 60335-2-53 per le stufe per sauna riscaldate elettricamente, le centraline con funzione di avvio remoto possono essere utilizzate per controllare e regolare la stufa per sauna, a condizione che sia installato un adeguato meccanismo di sicurezza per lo spegnimento (interruttore di sicurezza o sensore sulla porta della sauna).
- Tutte le operazioni di manutenzione che richiedono competenze specifiche devono essere eseguite da un professionista qualificato.

2. CONTENUTO DELLA CONFEZIONE

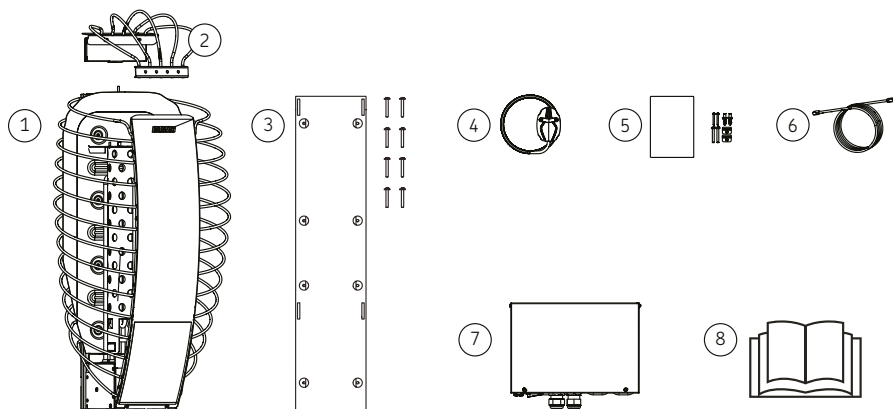

1. Stufa per sauna	5. Pannello di controllo + hardware di montaggio
2. Interruttore di sicurezza	6. Cavo dati (5 m)
3. Supporto a parete + minuteria di montaggio	7. Centralina
4. Sensore di temperatura (125 °C) + cavo (4 m)	8. Instructions for installation and use

3. USO PREVISTO DEL PRODOTTO



ATTENZIONE - Utilizzare il prodotto solo in conformità alle presenti istruzioni! Qualsiasi uso al di fuori di questo ambito è considerato un uso improprio. L'uso improprio può causare danni al prodotto, lesioni gravi o morte.

Questo prodotto è progettato per:

- riscaldare la stanza della sauna alla temperatura desiderata
- creare umidità quando si versa l'acqua sulle pietre della stufa
- controllare le funzioni della sauna

Il prodotto non deve essere utilizzato per altri scopi!

4. ESEMPIO DI INSTALLAZIONE

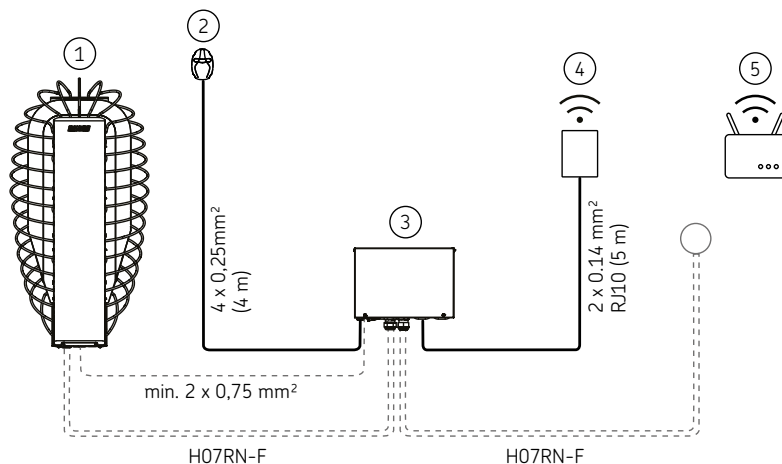

1. Stufa per sauna	4. Impostazioni
2. Sensore di temperatura (125 °C)	5. Router WiFi
3. Centralina	

5. SPECIFICHE DEL MODELLO

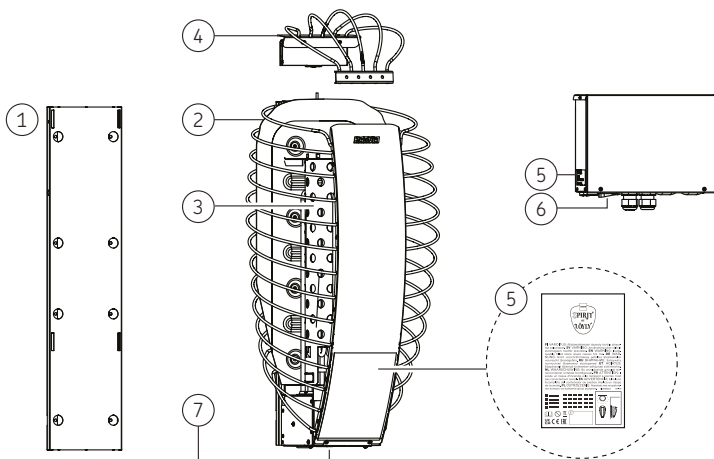

1. Supporto a parete	5. Targa identificativa
2. Alloggiamento esterno	6. Interruttore principale
3. Canale dell'aria	7. Numero di serie
4. Interruttore di sicurezza	

5.1. Specifiche - Stufa

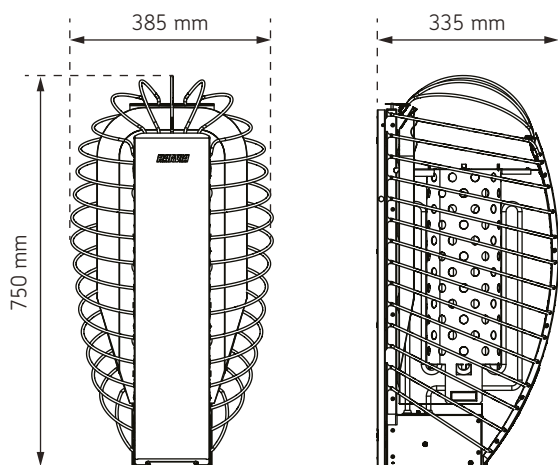

DATI TECNICI		
	HSP604MFC	HSP904MFC
Potenza, stufa per sauna	6,0 kW	9,0 kW
Tensioni di esercizio	400 V 3N~	400 V 3N~
Frequenza	50 / 60 Hz	50 / 60 Hz
Cavo di alimentazione 400 V 3N~	5 x 1,5 mm ²	5 x 2,5 mm ²
Tipo di cavo di collegamento	H07RN-F o equivalente	H07RN-F o equivalente
Limitatore del sensore di temperatura	max. 125 °C	max. 125 °C
Sensore di temperatura, cavo	4 x 0,25 mm ² (4 m)	4 x 0,25 mm ² (4 m)
Classe di protezione	IPX4	IPX4
Temperatura di conservazione	0-50 °C	0-50 °C
Distanze di sicurezza della stufa	> 7.1. Distanze di sicurezza della stufa	
DIMENSIONI		
	HSP604MFC	HSP904MFC
Altezza (mm)	750	750
Larghezza (mm)	385	385
Profondità (mm)	335	335
Peso (kg)	11,7	12,2

STANZA DELLA SAUNA		
	HSP604MFC	HSP904MFC
Volume della stanza (m ³)	5-8	8-14
Altezza minima della sauna (mm)	1900	1900
PIETRE PER STUFA		
Dimensioni delle pietre Ø (cm)	5-10	
Quantità di pietre (kg max.)	60	
Materiali delle pietre adatti	peridotite, diabase olivino, olivina, vulcanite.	
Tipo di pietra adatto	pietre a spacco pietre arrotondate	
ACCESSORI		
Griglia di sicurezza Legend	HSP3M	
Vassoio di raccolta 385x435	SAA00101	
Flangia integrata	HSP1	
Cavo dati 10 m	SP315	

5.2. Specifiche - Centralina

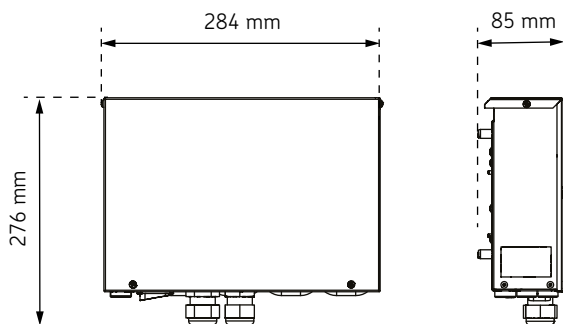

DATI TECNICI	
Tensione di esercizio	400 V / 415 V 3N~
Frequenza	50 / 60 Hz
Potenza massima	11 (3 x 3,6) kW
Classe di protezione	IPX5
Fusibile max. (400 V / 415 V 3N~)	3 x 16 A

Cavo di alimentazione minimo	5 x 1,5 mm ²
Temperatura di conservazione	0 - +50 °C
Temperatura ambiente	-10 - +70 °C
DIMENSIONI	
Altezza	276
Larghezza	284
Profondità	85
Peso	1,8 kg
MONTAGGIO > 7.3.1. <i>Montaggio della centralina</i>	
Spazio minimo richiesto dal prodotto	300 x 350 mm
Tipo di montaggio	A parete > 7.3.1. <i>Montaggio della centralina</i>
Installazione nella sauna	sì
Temperatura della superficie di montaggio	max. 70 °C
Altezza di installazione nella sauna	max. 400 mm
Distanza dalla stufa nella sauna	min. 1000 mm
Intervallo di impostazione della temperatura	40 - 110 °C
Tipo di sensore della stufa	WX248M / SP248M (125 °C)
Tipo di sensore della panchina	Opzionale
Lunghezza massima del cavo del sensore	10 m
Dimensioni del sensore	51 x 73 x 27 mm
Cavo dati di 5 m della centralina	SP311
Luce (230 V CA 1N)	max. 100 W
Ventola (230 V CA 1N)	max. 100 W

5.3. Specifiche - Pannello di controllo

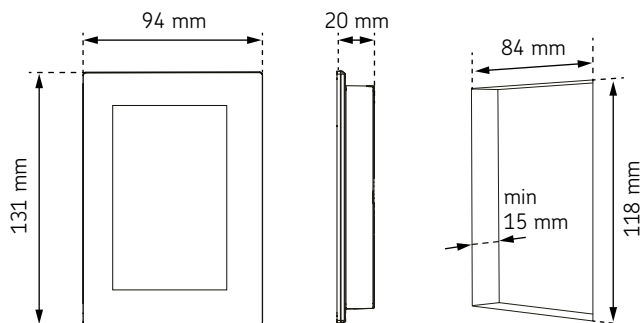

DATI DI INSTALLAZIONE	
Nome	Pannello di controllo Fenix
Temperatura ambiente	-10 - +75°C
Umidità dell'aria	max. 99 rH
Classe di protezione	IPX4
Tensione di esercizio	12 - 24 V CC, max. 3 W
Consumo di energia	ca. 600 mW
Cavo di collegamento RJ10, 4 poli; Connessione: +12V CC, GND, RS485A+B	max. 10 m
Rete WiFi	2,4 GHz (802.11 b/g/n)
Velocità [Mbps]	down 0,6, up 0,2
Porte (devono essere aperte)	8883, 443, 8443
DIMENSIONI	
Altezza	131 mm
Larghezza	94 mm
Profondità	20 mm
Peso	204 g
MONTAGGIO	
Dimensioni per incasso	84 x 118 x 15
Tipo di montaggio	montaggio ad incasso, montaggio su superficie
Installazione nella stanza della sauna	solo a incasso
Altezza di installazione nella stanza della sauna	max. 1200 mm (temperatura del pannello max. 75 °C)
Distanza dalla stufa per sauna nella stanza della sauna	min. 1000 mm

6. PRIMA DELL'INSTALLAZIONE

6.1. Scegliere la giusta stufa per sauna

Scegliere con cura il modello della stufa per sauna. Le stufe per sauna con una potenza non sufficiente devono essere riscaldate più a lungo e a una temperatura più elevata, il che finisce per ridurne la durata.

- Scegliere una stufa per sauna con la potenza adatta alla stanza della sauna. Consultare > 5.1. *Specifiche - Stufa* per conoscere le dimensioni della stanza della sauna adatte a ciascun modello di stufa per sauna. Consultare > 6.1.1. *Potenza di uscita della stufa per sauna* per conoscere l'effetto dei materiali e dell'isolamento sulla potenza di uscita necessaria della stufa per sauna.
- Se si ha bisogno di aiuto per la scelta di una stufa per sauna, contattare il proprio rivenditore, un rappresentante della fabbrica o visitare il nostro sito web (www.harvia.com).

6.1.1. Potenza di uscita della stufa per sauna

Il volume e le strutture della sauna influiscono sulla scelta della potenza della stufa. Il fabbisogno energetico aumenta se nella sauna sono presenti superfici vetrate o superfici che accumulano calore come mattoni, cemento o tronchi massicci.

- Quando le pareti e il soffitto sono rivestiti e dietro i pannelli c'è un isolamento sufficiente, la potenza della stufa per sauna viene determinata in base al volume della sauna.
- Le superfici delle pareti non isolate (mattoni, vetromattoni, vetro, cemento, piastrelle, ecc.) aumentano il fabbisogno di potenza della stufa per sauna. Aggiungere 1,2 m³ al volume della sauna per ogni metro quadrato di parete non isolata. Ad esempio, una sauna di 10 m³ con porta a vetri equivale a una sauna di circa 12 m³ in termini di potenza richiesta.
- Se la stanza della sauna ha pareti in tronchi di legno, moltiplicare il volume della sauna per 1,5. > 5.1. *Specifiche - Stufa*

6.2. Isolamento della stanza della sauna, materiali e struttura

ATTENZIONE: verificare con le autorità antincendio quali parti del parafiamma possono essere isolate. Le canne fumarie in uso non devono essere isolate.

ATTENZIONE: le protezioni leggere installate direttamente sulla superficie delle pareti o del soffitto possono rappresentare un rischio di incendio.

ATTENZIONE: l'acqua sul pavimento della sauna deve essere convogliata in uno scarico a pavimento.

- A. Lana isolante, spessore 50-100 mm. La stanza della sauna deve essere accuratamente isolata per mantenere la potenza della stufa per sauna a un livello ragionevolmente basso.
- B. Barriera contro l'umidità, ad esempio foglio di alluminio. Posizionare il lato lucido del foglio verso l'interno della sauna. Sigillare bene le giunture con nastro di alluminio.
- C. Spazio di ventilazione di circa 10 mm tra la barriera contro l'umidità e il pannello (consigliato).
- D. Pannello con massa ridotta e spessore di 12-16 mm. Prima di iniziare i lavori di rivestimento, verificare il cablaggio elettrico degli apparecchi e i rinforzi necessari per la stufa per sauna e le panche nelle pareti.
- E. Spazio di ventilazione di circa 3 mm tra i pannelli delle pareti e del soffitto.
- F. L'altezza della sauna è solitamente di 2.100-2.300 mm. L'al-

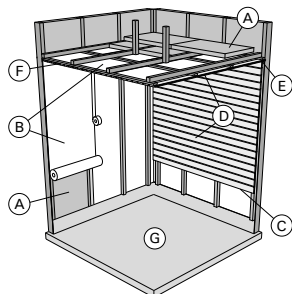

tezza minima dipende dalla stufa per sauna. La distanza tra la panchina superiore e il soffitto non deve superare i 1.200 mm.

- G. Utilizzare pavimenti in ceramica e materiali di giunzione scuri. I granelli rilasciati dalle pietre e gli agenti contaminanti presenti nell'acqua della sauna possono sporcare e/o danneggiare eventuali rivestimenti delicati del pavimento.

6.3. Ventilazione nella stanza della sauna

- L'aria nella stanza della sauna deve essere cambiata sei volte all'ora.
- **Ventilazione meccanica:** lo sfiato dell'aria di alimentazione deve essere posizionato nella parte superiore della sauna, in modo da non interferire con il funzionamento del sensore di temperatura. > 7.4. *Come installare il sensore di temperatura*
- **Ventilazione a pressione:** lo sfiato dell'aria di alimentazione deve essere installato sotto o accanto alla stufa della sauna. Il diametro dello sfiato dell'aria di alimentazione deve essere compreso tra 50 e 100 mm.
- Sfiatatoio di uscita dell'aria: Collocare lo sfiatatoio di uscita dell'aria il più lontano possibile dalla stufa per sauna e vicino al pavimento. Il diametro dello sfiatatoio di uscita dell'aria deve essere doppio rispetto a quello dello sfiatatoio di entrata dell'aria.
- Possibile valvola di scarico (chiusa durante il riscaldamento e l'utilizzo della sauna). Si può anche asciugare la sauna lasciando la porta aperta dopo la sauna.
- Se lo sfiatatoio di uscita dell'aria si trova sul lato del bagno, lo spazio tra la soglia e la porta della sauna deve essere di almeno 100 mm. La ventilazione meccanica di uscita è obbligatoria.

7. INSTALLAZIONE

7.1. Distanze di sicurezza della stufa



ATTENZIONE! Pericolo di incendio. Rispettare sempre i valori indicati nelle istruzioni.

- Il dispositivo deve essere installato in modo tale che i testi delle avvertenze siano facilmente leggibili dopo l'installazione.
- Se intorno alla stufa è installata una griglia di sicurezza, è necessario rispettare le distanze di sicurezza indicate per la stufa o nelle istruzioni di installazione della griglia di sicurezza.

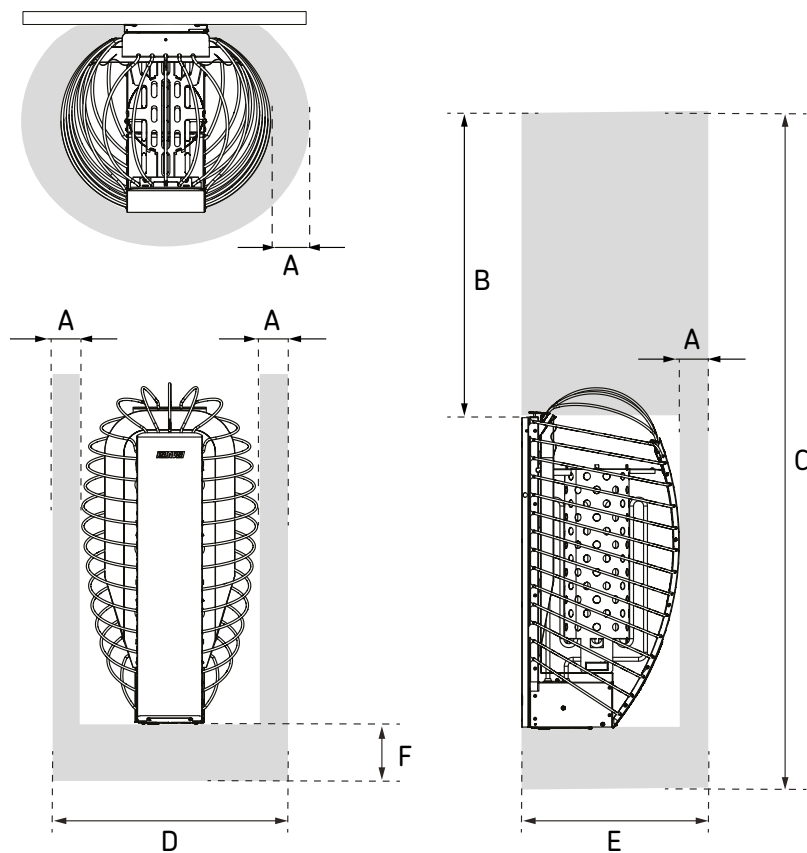

IT

	A (min. mm)	B (min. mm)	C (min. mm)	D (min. mm)	E (min. mm)	F (mm)
HSP604MFC	60	900	1900	505	395	100-300
HSP904MFC	80	900	1900	545	415	100-300

Figura 1. Distanze di sicurezza della stufa

7.2. Come installare il supporto a parete

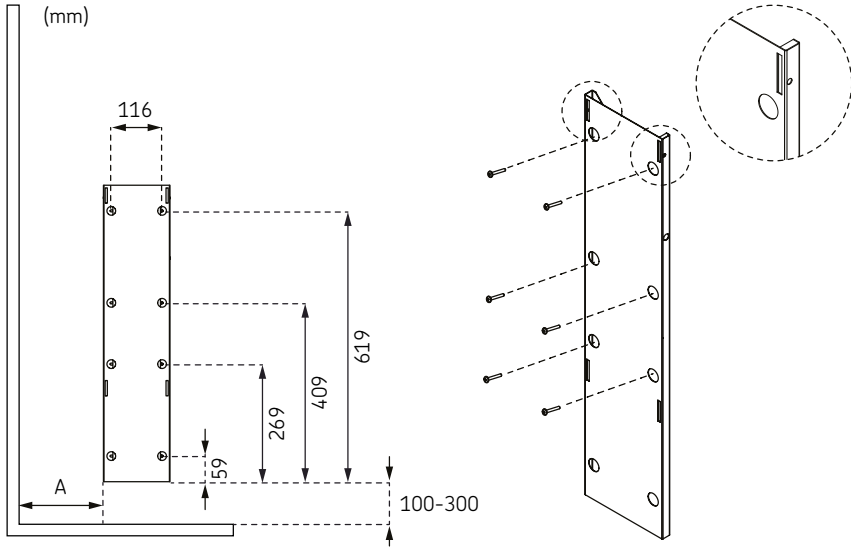

	A (min. mm)
HSP604MFC	min. 177 mm
HSP904MFC	min. 197 mm

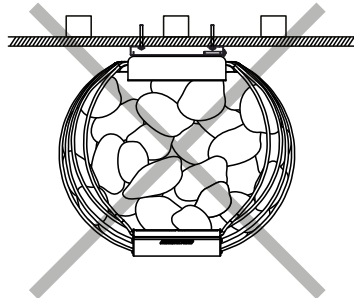
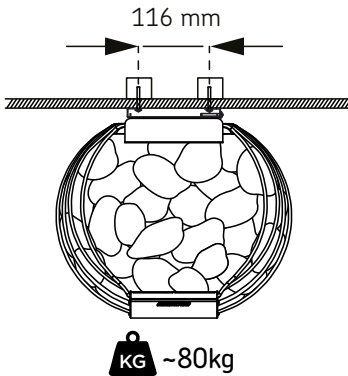

7.3. Come installare la centralina (IPX5)

La centralina IPX5 può essere installata in vari ambienti, a seconda delle condizioni di collocazione indicate di seguito.

A. Installazione all'interno della stanza della sauna

- Consultare il capitolo > 5.2. *Specifiche - Centralina*
- Scegliete la posizione più fresca e asciutta possibile.
- Assicurarsi che vengano rispettati tutti i requisiti di distanza minima e massima.
- Montare la centralina in modo sicuro alla parete. > 7.3.1. *Montaggio della centralina*

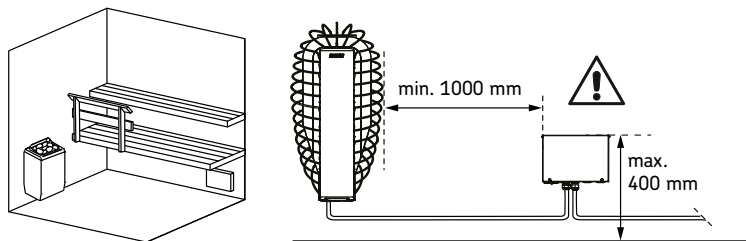

B. Installazione in un'area asciutta all'esterno della stanza della sauna

- Consultare il capitolo > 5.2. *Specifiche - Centralina*
- Montare la centralina in modo sicuro alla parete. > 7.3.1. *Montaggio della centralina*

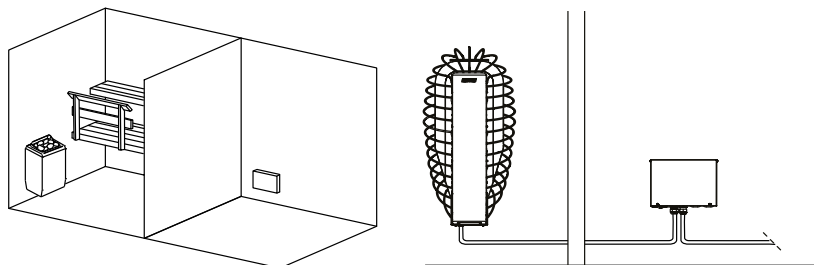

C. Installazione all'aperto

- Consultare il capitolo > 5.2. *Specifiche - Centralina*
- La centralina non deve essere installata all'aperto senza una copertura protettiva.
- Evitare l'esposizione al freddo estremo e alla luce solare diretta.
- In caso di rischio di danni meccanici, il dispositivo deve essere adeguatamente protetto.
- Montare la centralina in modo sicuro alla parete. > 7.3.1. *Montaggio della centralina*

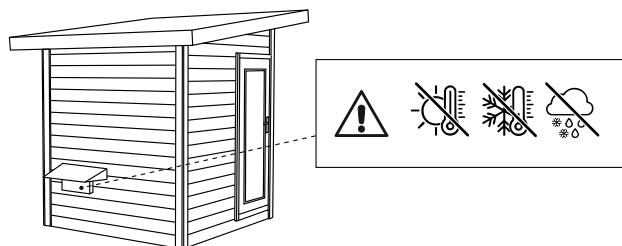

7.3.1. Montaggio della centralina

⚠ ATTENZIONE! Danneggiamento del dispositivo. Non incassare la centralina nella parete, poiché ciò potrebbe causare un eccessivo riscaldamento dei suoi componenti interni.

⚠ ATTENZIONE! Danneggiamento del dispositivo. I pressacavi non devono essere rivolti verso l'alto! Dopo aver completato il collegamento, stringere i tappi a vite sui pressacavi per ottenere una tenuta ermetica.

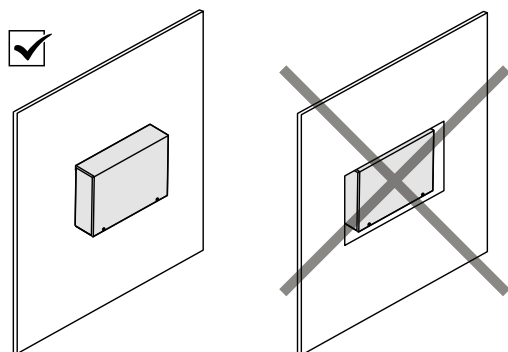
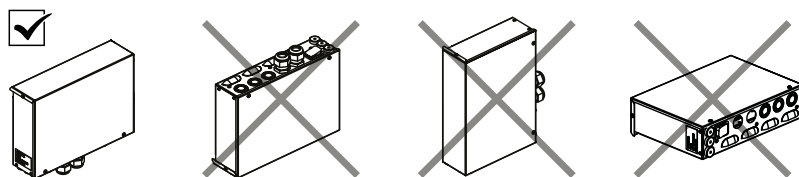
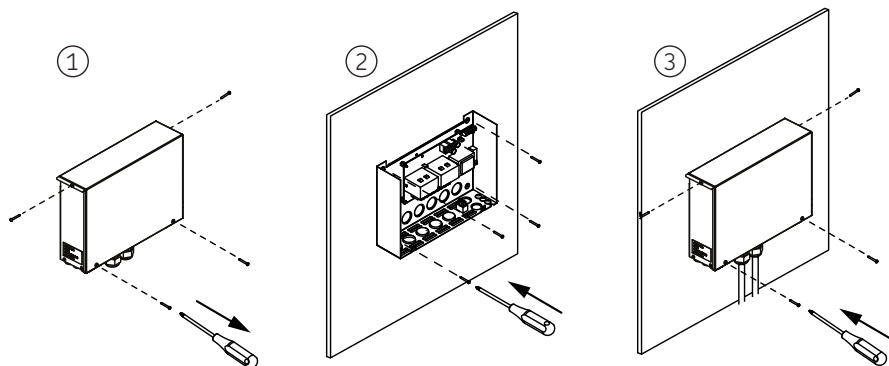

7.4. Come installare il sensore di temperatura

! Il sensore di temperatura è dotato di una protezione contro il surriscaldamento che garantisce la sicurezza della stufa e della sauna.

! Il sensore di temperatura deve essere sempre installato nella posizione specificata. Se non viene rispettata la distanza minima dallo sfiato dell'aria di alimentazione, è necessario modificare la ventilazione!

! Non posizionare lo sfiatatoio di entrata dell'aria in modo che il flusso d'aria raffreddi il sensore di calore.

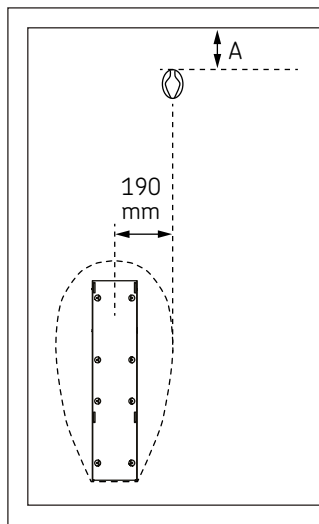

	A (mm)
HSP604MFC	50
HSP904MFC	100

Figura 2. Distanze minime di sicurezza del sensore di temperatura



Figura 3. Distanza minima tra lo sfiatatoio di entrata dell'aria e il sensore di temperatura

7.5. Come installare il pannello di controllo

⚠ ATTENZIONE! - Lesioni da ustione. Rispettare le condizioni di installazione indicate, in particolare in caso di installazione all'interno della cabina della sauna. Un pannello di controllo posizionato in modo errato può diventare molto caldo e causare ustioni se toccato!

⚠ ATTENZIONE! - Danneggiamento dell'unità. Gli interventi sul pannello di controllo possono essere eseguiti solo con un cacciavite standard. Non utilizzare un cacciavite elettrico.

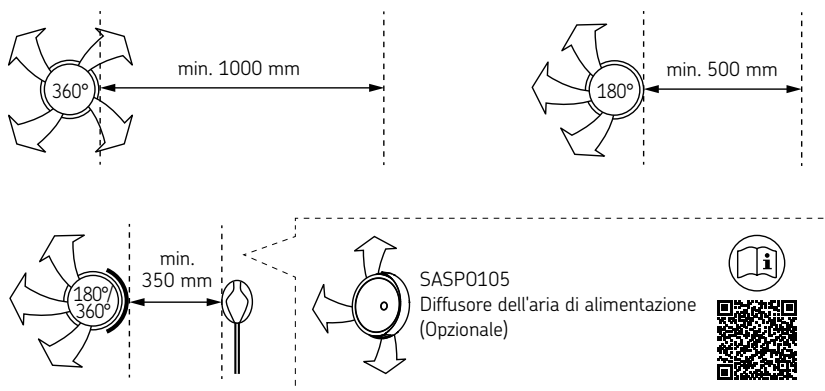
ATTENZIONE! Le interferenze possono compromettere la trasmissione del segnale. Il cavo dati deve essere posato separatamente dagli altri cavi di rete e dai cavi di controllo.

- Consultare il capitolo > 5.3. *Specifiche - Pannello di controllo*
- Il pannello di controllo Fenix è resistente agli spruzzi, quindi può essere montato sia all'esterno che all'interno della cabina della sauna. Non collocare il pannello all'aperto senza alcuna copertura.
- Con l'aiuto delle canaline nelle costruzioni a parete, il cavo può essere posato a scomparsa fino al punto di montaggio del pannello di controllo, a una distanza massima di 10 metri dalla centralina di alimentazione.
- Assicurarsi che la temperatura del pannello non superi mai i 75°C.
- Montare il pannello di controllo in modo sicuro alla parete > 7.5.1. *Montaggio del pannello di controllo - A incasso*, > 7.5.2. *Montaggio del pannello di controllo - Montaggio su superficie*

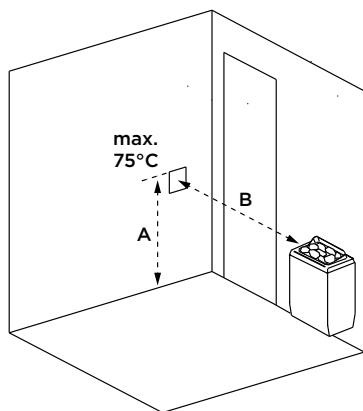

	A (max. mm)	B (min. mm)
HSP604MFC	1200 (temperatura del pannello max. 75 °C)	500 *)
HSP904MFC	1200 (temperatura del pannello max. 75 °C)	1000

*) In una sauna di piccole dimensioni con stufa di potenza inferiore a 7 kW, il pannello di controllo può essere installato a 500 mm dalla stufa.

Figura 4. Distanze di sicurezza del pannello di controllo

7.5.1. Montaggio del pannello di controllo - A incasso

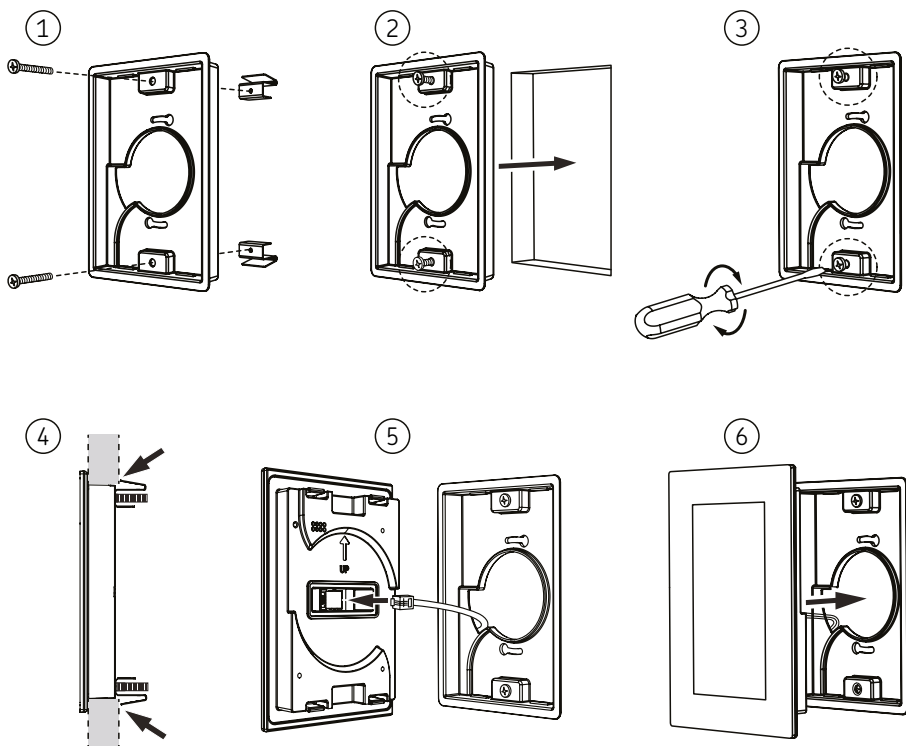
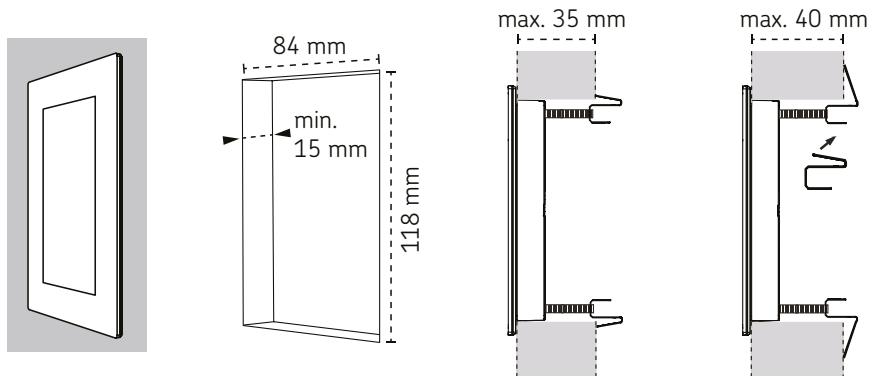

7.5.2. Montaggio del pannello di controllo - Montaggio su superficie

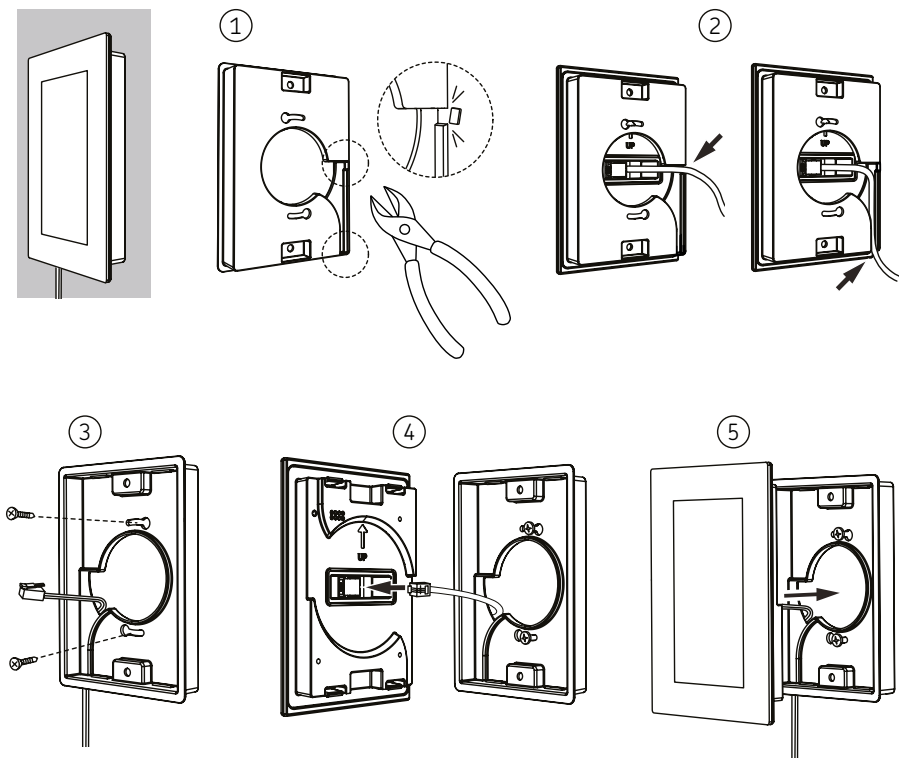

7.6. Collegamenti elettrici



La stufa per sauna può essere collegata alla rete elettrica solo da un elettricista qualificato, in conformità con le normative vigenti.

- La stufa per sauna è collegata in modo semi-fisso alla scatola di derivazione sulla parete della sauna. La scatola di derivazione deve essere resistente agli schizzi e non deve essere posizionata a più di 500 mm sopra il pavimento.
- Il cavo di collegamento dovrebbe essere di tipo H07RN-F in gomma o equivalente. **NOTA: L'uso di un cavo con isolamento in PVC come cavo di collegamento per la stufa per sauna è vietato a causa della sua scarsa resistenza termica.**
- Se i cavi di collegamento o di installazione sono posizionati nella sauna o all'interno delle pareti della sauna a un'altezza superiore a 1.000 mm dal pavimento, devono essere in grado di resistere a una temperatura di almeno 170 °C sotto carico (ad esempio, cavi con guaina in silicone). Gli apparecchi elettrici installati a un'altezza superiore ai 1.000 mm sopra il pavimento della sauna devono essere approvati per l'uso a una temperatura ambiente di 125 °C (contrassegnati con T125).
- L'illuminazione della stanza della sauna può essere cablata in modo da poter essere controllata dal pannello di controllo. (Max 100 W.)

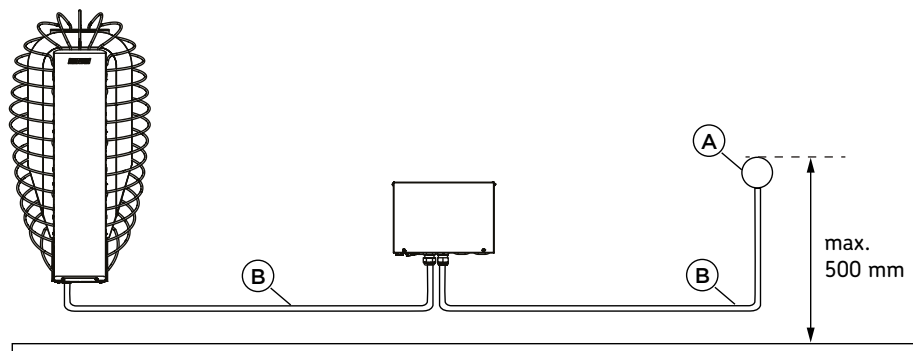

A. Scatola di derivazione

B. Cavo di collegamento

7.6.1. Resistenza di isolamento della stufa elettrica per sauna



Non collegare l'alimentazione elettrica alla stufa tramite un interruttore differenziale!

Durante l'ispezione finale delle installazioni elettriche, la misurazione della resistenza di isolamento della stufa per sauna potrebbe indicare una "dispersione" a causa dell'umidità nell'aria assorbita (durante lo stoccaggio/trasporto) nel materiale isolante della resistenza. L'umidità può essere rimossa dalle resistenze dopo un paio di cicli di riscaldamento.

7.6.2. Collegamenti elettrici - Stufa

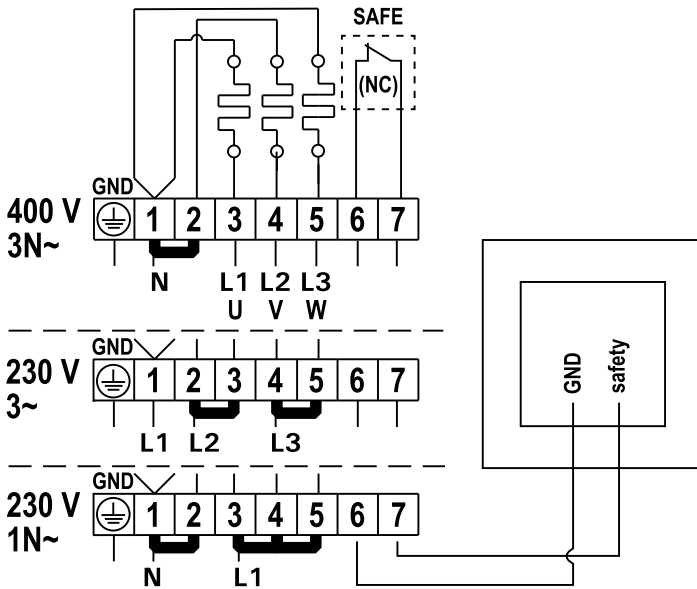
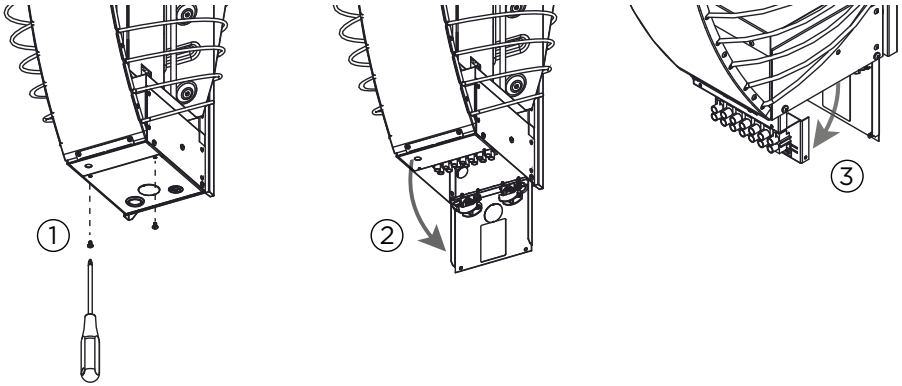

7.6.3. Collegamenti elettrici - Centralina

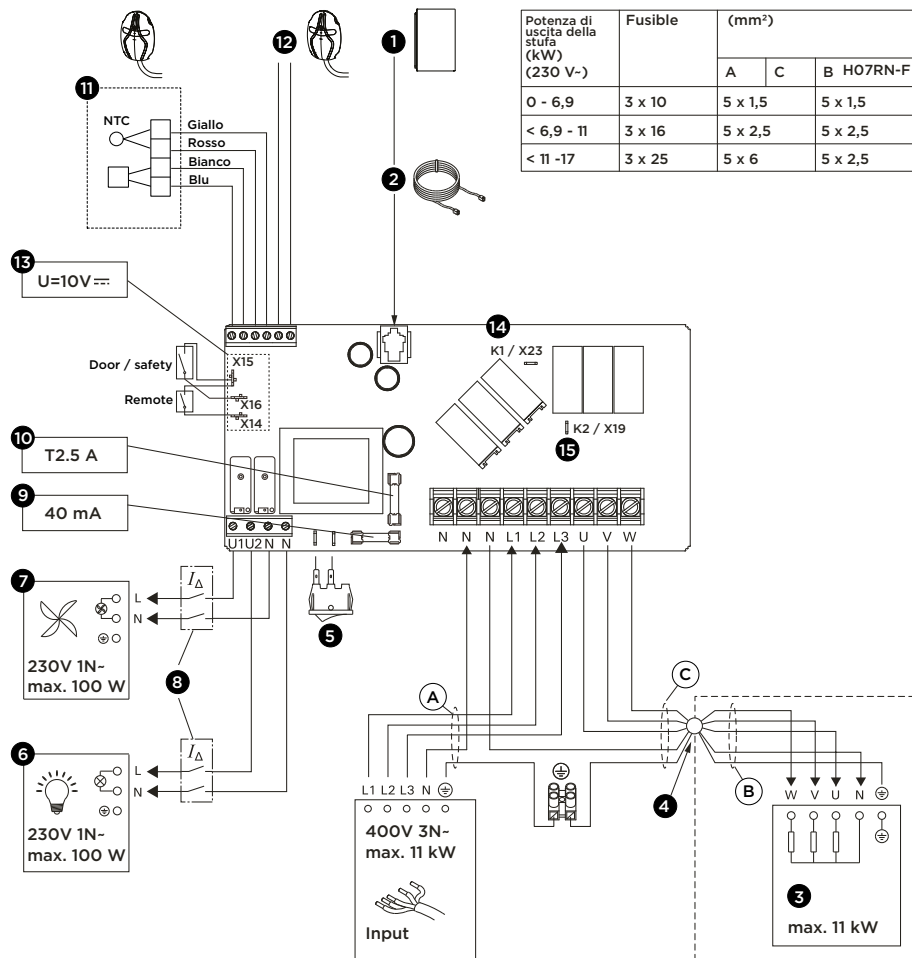

1. Pannello di controllo
2. Cavo dati
3. Stufa per sauna
4. Scatola di derivazione
5. Interruttore principale
6. Illuminazione (opzionale)
7. Ventola (opzionale)
8. Dispositivo differenziale (salvavita)
9. Fusibile per scheda elettronica (Lento)
10. Fusibile per uscite relè (In ceramica, lento)
11. Sensore di temperatura

12. Sensore di umidità e temperatura (opzionale)
13. Contatti per dispositivi di sicurezza
 - X14: accensione/spegnimento dell'interruttore di attivazione remoto
 - X15: N
 - X16: interruttore di sicurezza o porta
14. K1 = ST1 Controllo del riscaldamento elettrico max. 100 W (opzionale, se utilizzato deve essere dotato di fusibile)
15. K2 = U = ST2
 $K1 + W + U1 + U2 = \text{max. } 3680 \text{ W (L1)}$

7.7. Come fissare la stufa a un supporto a parete

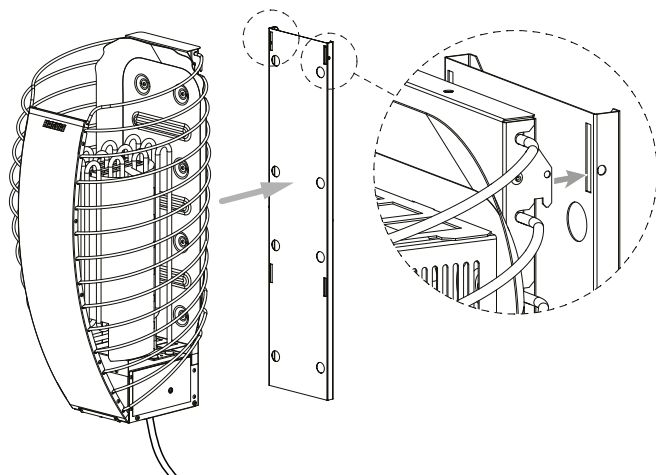

7.8. Pietre da sauna



Le pietre per la stufa della sauna sono importanti per la sicurezza della stufa stessa. Affinché la garanzia rimanga valida, l'utente è tenuto ad assicurare la corretta manutenzione dello scomparto per le pietre secondo le specifiche del modello e le istruzioni.



ATTENZIONE! - Pericolo di incendio. Non posizionare oggetti o dispositivi nello scomparto per le pietre della stufa per sauna o nelle sue vicinanze che possano alterare la quantità o la direzione del flusso d'aria attraverso la stufa.



ATTENZIONE! - Pericolo di incendio. Se una resistenza non è circondata da pietre, può surriscaldare materiali in modo pericoloso, anche oltre le distanze di sicurezza della stufa. Assicurarsi che le resistenze non siano visibili tra le pietre.

- Pietre per sauna adatte > 5.1. Specifiche - Stufa
- Le pietre decorative possono essere usate soltanto nello strato superiore dello scomparto per le pietre. È importante lasciare dello spazio tra le pietre decorative per garantire una sufficiente circolazione dell'aria. Posizionare eventuali pietre decorative in modo che non tocchino le resistenze.
- La garanzia non copre eventuali difetti causati dall'uso di pietre decorative o pietre da sauna non consigliate dal produttore.
- Risciacquare la polvere dalle pietre prima di metterle nella stufa.
- Non posizionare le pietre nella stufa gettandole.
- Accatastare le pietre in modo che si sostengano a vicenda invece di appoggiare il loro peso sulle resistenze.
- Sostenere le resistenze con delle pietre in modo che rimangano verticali.
- È consigliabile conservare alcune pietre in più per sostituire quelle rotte o per aggiungerne se il livello delle pietre si abbassa nel tempo.

7.8.1. Come posizionare le pietre da sauna



Attenzione - Indossare sempre guanti protettivi quando si posizionano le pietre nella stufa per sauna. Le parti metalliche possono avere bordi affilati che possono provocare tagli.

1. Iniziare con le pietre più grandi, posizionandole sul fondo e sui lati. Ciò garantisce una ventilazione sufficiente dell'aria e costituisce una base stabile per lo scomparto per le pietre.
2. Posizionare le pietre più piatte ben aderenti all'alloggiamento esterno, sovrapponendole in modo che le resistenze non siano visibili all'esterno del telaio. Un fitto strato di pietre impedisce al calore radiante diretto di surriscaldare i materiali vicini.
3. Posizionare le pietre meno ravvicinate nel mezzo per favorire il flusso d'aria attraverso la stufa, per un calore ottimale e uniforme della sauna e delle pietre da sauna.
4. Al di sopra del canale dell'aria, disporre le pietre lasciando spazio tra di esse. Per questa zona si consigliano pietre arrotondate. Il posizionamento con spazio tra le pietre e le forme arrotondate consentono un corretto flusso d'aria attraverso la stufa.
5. Assicurarsi che le pietre siano disposte in modo da non cadere fuori dalla stufa.

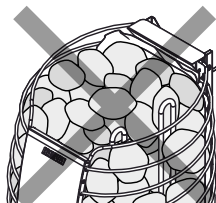
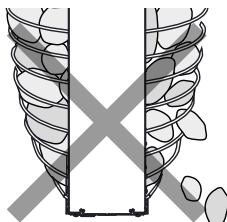
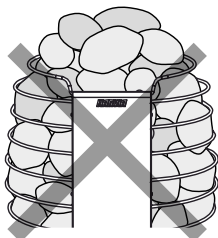
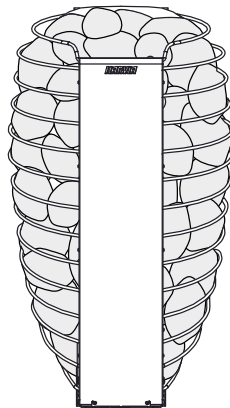
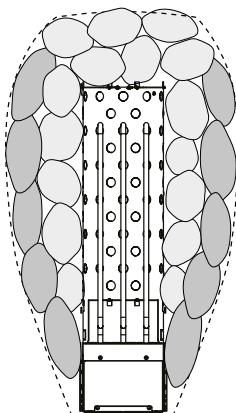
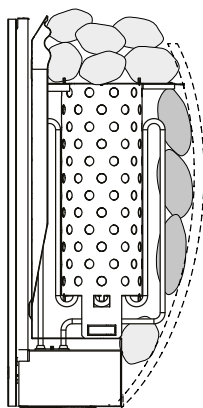
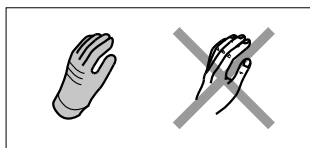

7.9. Come installare il dispositivo di sicurezza



ATTENZIONE! - Pericolo di incendio. Assicurarsi che le pietre della stufa non blocchino il movimento verso il basso del dispositivo di sicurezza.

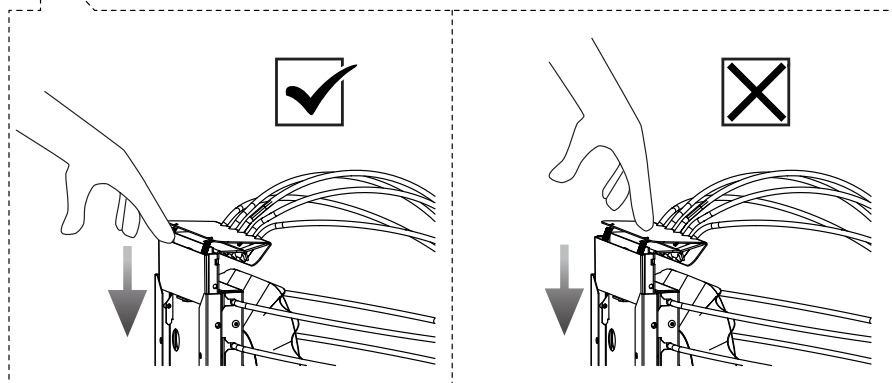
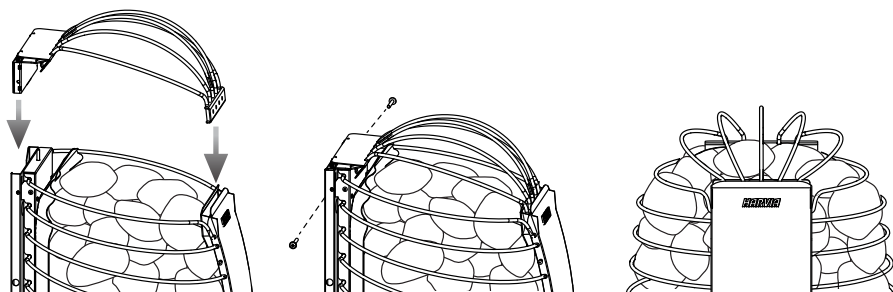

Dopo l'installazione, testare il dispositivo di sicurezza premendolo verso il basso. Un'unità correttamente funzionante emette un distinto "clik" quando viene premuta e di nuovo quando viene rilasciata.

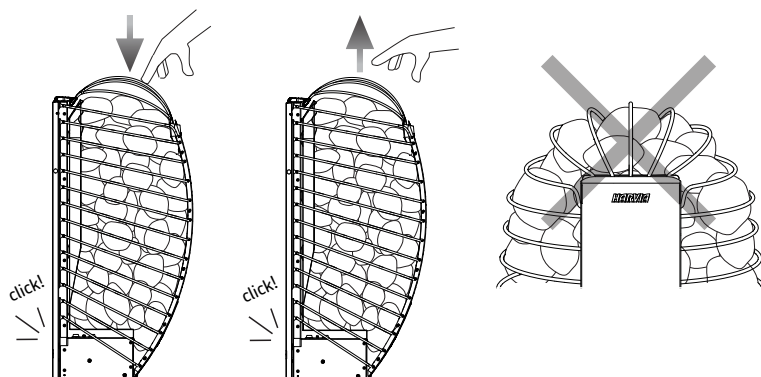

7.10. Come configurare il prodotto

- Quando l'apparecchio è collegato all'alimentazione elettrica e l'interruttore principale della stufa per sauna è acceso, la centralina è in modalità standby ed è pronta per l'utilizzo. Seguire le istruzioni visualizzate sul display.
- Il dispositivo vi guiderà nel processo di configurazione, facilitando la ricerca delle impostazioni ottimali per la sauna.
- L'accoppiamento e gli aggiornamenti software devono essere eseguiti solo quando la temperatura ambiente del pannello non supera i 40 °C.

7.10.1. Processo di configurazione

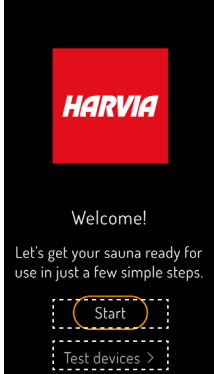
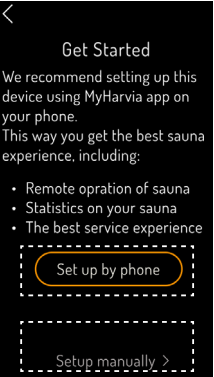
Passaggio 1	
	<p>Start ("Avvio") Per l'utente finale che deve configurare il prodotto. È necessaria una connessione WiFi. Il dispositivo guiderà l'utente nel processo di configurazione.</p> <p>Test devices ("Test dispositivi") Per l'elettricista che deve testare il prodotto. Usato per verificare il funzionamento senza connessione WiFi e per configurare le unità installate. Progettato per gli elettricisti che non effettuano la configurazione completa. Dopo il test, il dispositivo torna alla schermata di configurazione.</p> <p>ATTENZIONE! - Pericolo di incendio. Prima di accendere la stufa per sauna, accertarsi sempre che non vi siano oggetti sopra di essa o all'interno della zona di distanza di sicurezza.</p>
Passaggio 2	
	<p>Set up by phone ("Configurazione tramite telefono", consigliata) Effettuare ulteriori impostazioni nell'app MyHarvia*. > 8.1.3. <i>Come collegarsi all'app MyHarvia</i></p> <p>Scaricare l'applicazione attraverso l'App Store. È inoltre possibile utilizzare il codice QR visualizzato in Fenix durante l'installazione per ottenere un collegamento diretto all'applicazione.</p> <p>* Attenzione! A causa di restrizioni locali, l'app MyHarvia non può essere scaricata in tutti i Paesi.</p> <p>Set up manually ("Configurazione manuale") Se si desidera utilizzare il pannello di controllo senza l'app. Effettuare ulteriori impostazioni nel pannello di controllo: ora - data - unità di misura della temperatura - modello della stufa - dispositivo di sicurezza - dispositivi supplementari</p> <p>Per beneficiare dei miglioramenti e aggiornamenti di sicurezza più recenti, si consiglia di effettuare una connessione WiFi almeno una volta ogni tre mesi.</p>

Passaggio 3

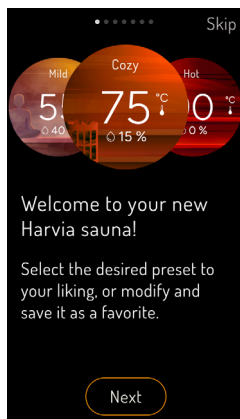

Setup finish ("Completamento configurazione")

una volta completata la configurazione, la procedura guidata illustrerà come avviare il dispositivo.

Vengono descritti i profili e le funzioni preimpostati (Mild ("Mite") - Cozy ("Confortevole") - Hot ("Caldo")) e possono essere regolati successivamente.

7.10.2. Impostazioni

Impostazioni	Opzioni	Nota
Intervallo di impostazione della temperatura	30 - 110 °C	consigliato 50 - 90 °C
Limite di tempo di riscaldamento regolabile	2-6, 12, 18, 24 h	consigliato 2 ore
Tempo preimpostato regolabile	0 - 24 h	
Dispositivo di sicurezza	Sensore porta	Questo apparecchio è dotato di un interruttore di sicurezza integrato. Per l'utilizzo a distanza è necessario un dispositivo di sicurezza.
	Interruttore di sicurezza <input checked="" type="checkbox"/>	
	Nessun dispositivo di sicurezza	Utilizzo a distanza disabilitato
Luce	sì	

8. ISTRUZIONI PER L'USO

8.1 Pannello di controllo Fenix

- Il pannello di controllo con touchscreen Fenix WiFi è stato progettato per offrire un'esperienza di sauna eccezionale. Sono presenti profili predefiniti che consentono di utilizzare la sauna in modo semplice e confortevole.
- Il pannello di controllo con touchscreen Fenix WiFi può essere collegato all'app MyHarvia. Ad esempio, è possibile utilizzare l'app per visualizzare lo stato della stufa per sauna, la temperatura della cabina e il tempo di riscaldamento rimanente, ovunque e in qualsiasi momento.
- Per utilizzare l'app MyHarvia è necessaria una connessione WLAN affidabile.
- Il dispositivo deve essere collegato al WiFi per garantire che abbia sempre la versione più recente del software. Questo assicura prestazioni ottimali e un funzionamento regolare e senza problemi.
- Se il dispositivo viene utilizzato senza una connessione WiFi permanente, si consiglia di eseguire un aggiornamento del software almeno una volta ogni tre mesi per beneficiare dei miglioramenti e aggiornamenti di sicurezza più recenti.

8.1.1. Funzionamento

- Fare clic sui pulsanti per scoprirne le funzioni.
- Toccando la funzione desiderata si accede alla relativa area di impostazione.
- **Attenzione! L'illustrazione è un'immagine simbolica: a seconda dell'apparecchiatura e della modalità di attivazione della centralina collegata, non tutte le funzioni sono visibili.**

1. Menu
2. Ora
3. Umidità attuale (valore del sensore)
4. Temperatura attuale (valore del sensore)
5. Stato del tempo di riscaldamento
6. Temperatura selezionata (valore target)
7. Umidità selezionata (valore target)
8. L'anello pulsante indica che la stufa è accesa
9. Luce - on/off
10. Funzioni del timer
11. On/off

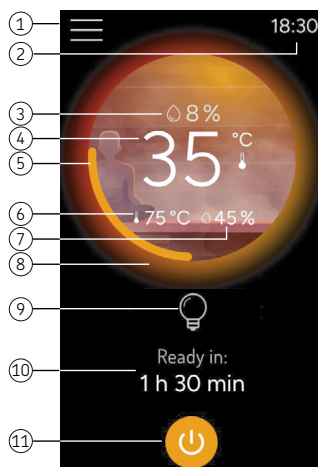

8.1.2. Menu impostazioni

Blocco schermo	È possibile configurare un blocco dello schermo (PIN) ATTENZIONE! Se si inserisce per tre volte un codice PIN errato, è necessario attendere un minuto prima di riprovare.
Impostazioni del pannello di controllo	<ul style="list-style-type: none">• Impostazioni WiFi, lingue, centraline• Impostazioni del display• Data e ora• Ripristino impostazioni di fabbrica• Esecuzione della configurazione guidata

Impostazioni della sauna	<ul style="list-style-type: none"> • Utilizzo a distanza • Memoria per interruzioni di corrente (on / off) <ul style="list-style-type: none"> - On: dopo un blackout o un'interruzione di corrente, la centralina si avvia automaticamente. - Off: il sistema viene spento a causa del blackout. Per ri-avviare il sistema è necessario premere il pulsante on/off. <p>Assicurarsi di controllare la stufa dopo un blackout, se l'impostazione usata è On. ATTENZIONE! In base alle normative regionali, potrebbe non essere consentito l'uso dell'impostazione On.</p> <ul style="list-style-type: none"> • Programma di deumidificazione (on / off) • Impostazioni aggiuntive (tempo massimo di accensione, periodo di riposo, ecc.)
Informazioni	Versione del software, potenza del segnale WiFi, ecc.
Statistiche	Informazioni (tempo totale di funzionamento, tempo totale di bagno, sessioni di sauna)
Collega a MyHarvia	Riconnessione del dispositivo
Ripeti configurazione iniziale	È possibile ripetere/rivedere la configurazione iniziale

8.1.3. Come collegarsi all'app MyHarvia

1. Dopo aver scaricato l'app MyHarvia, seguire le istruzioni fornite nell'applicazione mobile*.
2. Creare e registrare un nuovo account MyHarvia e accettare i termini necessari. Sarà inviato un codice PIN al proprio indirizzo e-mail (controllare anche la cartella SPAM).
3. Dopo aver effettuato il login, aggiungere la sauna scegliendo il dispositivo "Fenix".
4. Avviare l'accoppiamento del pannello di controllo e dell'app mobile.
5. Confermare la richiesta di accoppiamento Bluetooth e tenere pronta la password WiFi.

***Attenzione! A causa di restrizioni locali, l'app MyHarvia non può essere scaricata in tutti i Paesi.**

8.2. Come utilizzare la stufa per sauna



ATTENZIONE! Assicurarsi sempre che non vi siano oggetti sopra la stufa per sauna o all'interno della zona di distanza di sicurezza prima di accenderla o di attivare il funzionamento a distanza.



È essenziale verificare che la stufa si sia spenta allo scadere del tempo di funzionamento o che sia stata spenta manualmente.

- La stufa per sauna e le pietre emettono odore durante il primo utilizzo, la cui eliminazione richiede una buona ventilazione nella stanza della sauna.
- Se la stufa per sauna ha una potenza adeguata alla dimensione della stanza della sauna, un ambiente correttamente isolato termicamente raggiunge la temperatura di esercizio in circa un'ora. Le pietre della stufa per sauna di solito si riscaldano nello stesso tempo della stanza della sauna.

8.2.1. Accensione stufa

Avviare la stufa premendo il tasto I/O del pannello di controllo.

- Una volta raggiunta la temperatura desiderata nella stanza della sauna, le resistenze si spengono automaticamente. Per mantenere la temperatura desiderata, la stufa accende e spegne automaticamente le resistenze per determinati periodi.

8.2.2. Spegnimento stufa

La stufa si spegne e passa in modalità standby quando

- viene premuto il tasto I/O
- il tempo di funzionamento termina
- si verifica un errore > 10. *Risoluzione dei problemi*

8.3. Utilizzo a distanza



ATTENZIONE! - Pericolo di incendio. Assicurarsi sempre che non vi siano oggetti sopra la stufa per sauna o all'interno della zona di distanza di sicurezza prima di accenderla o di attivare il funzionamento a distanza.



Secondo la norma di prodotto IEC/EN 60335 -2-53 che regola le stufe elettriche per sauna, un pannello di controllo può essere utilizzato per controllare a distanza la stufa una volta che la stufa o la porta della stanza della sauna siano state dotate di un dispositivo di sicurezza (un sensore porta o un interruttore di sicurezza).

- **Interruttore a distanza On/Off.** Per controllare a distanza l'alimentazione della stufa, la stufa può essere dotata di un interruttore a distanza di accensione/spegnimento (ad esempio, automazione degli edifici).
- **Tempo preimpostato.** Se la stufa ha un ritardo preimpostato, non può essere controllata con un interruttore a distanza. Dopo che il ritardo preimpostato è trascorso e la stufa è accesa, è possibile spegnerla con un interruttore a distanza.
- **Periodo di riposo (6h).** In caso di utilizzo a distanza, il periodo di riposo impedisce alla stufa di funzionare nelle sei ore successive allo spegnimento. Si tratta di una funzione di sicurezza per evitare il surriscaldamento o il danneggiamento. La stufa può essere avviata a distanza dopo il periodo di riposo. Verificare i requisiti locali.

8.3.1. Interruttore di sicurezza

- Questo apparecchio è dotato di un interruttore di sicurezza integrato.
- L'interruttore di sicurezza impedisce il riscaldamento se un oggetto, ad esempio un asciugamano, viene posizionato sopra l'apparecchio e può costituire un rischio di incendio.
- Per l'utilizzo a distanza è necessario un dispositivo di sicurezza.

IT

8.4. Getto d'acqua



Non utilizzare un mestolo con una capacità superiore a 0,2 litri. Se si getta o si versa troppa acqua sulla stufa per sauna in una sola volta, questa può schizzare sugli utenti dopo essere diventata bollente.



Per evitare il rischio di ustioni, non gettare acqua sulla stufa per sauna quando qualcuno si trova nelle sue vicinanze.

- L'aria nella sauna diventa secca quando la sauna viene riscaldata. È quindi necessario aumentare l'umidità gettando acqua sulle pietre della stufa per sauna.
- Ognuno percepisce il calore e l'umidità in modo diverso: sperimentare per trovare la temperatura e l'umidità più adatte a sé.
- Cercare di gettare l'acqua solo sulle pietre della stufa per sauna

8.4.1. Requisiti di qualità dell'acqua

- L'acqua utilizzata nella sauna deve soddisfare i requisiti di qualità per l'acqua domestica > *Tabella 1. Requisiti di qualità dell'acqua.*
- Utilizzare solo fragranze appositamente formulate per l'acqua della sauna. Seguire le istruzioni fornite con la fragranza.

Proprietà dell'acqua	Effetti	Raccomandazioni
Impurità organica	Colore, sapore, precipitazioni	<12 mg/l
Contenuto di ferro	Colore, odore, sapore, precipitazioni	<0,2 mg/l
Contenuto di manganese (Mn)	Colore, odore, sapore, precipitazioni	<0,10 mg/l
Durezza dell'acqua: gli ingredienti principali sono il calcio (Ca) e il magnesio (Mg)	Precipitazioni	Ca: <100 mg/l Mg: <100 mg/l
Acqua cloridrica	Corrosione	Cl: <100 mg/l
Acqua clorata	Rischio per la salute	Uso vietato
Acqua di mare	Corrosione rapida	Uso vietato
Concentrazioni di arsenico e radon	Rischio per la salute	Uso vietato

Tabella 1. Requisiti di qualità dell'acqua

9. MANUTENZIONE E CURA PERIODICA

Stufa per sauna

- Pulire di tanto in tanto la stufa con un panno umido per rimuovere polvere e sporco. Se necessario, utilizzare detersivi delicati. Non utilizzare acqua corrente per la pulizia.
- Prima di iniziare la pulizia, assicurarsi che il dispositivo si sia completamente raffreddato.

Pietre da stufa per sauna

- A causa dei cicli termici intensi, le pietre della stufa per sauna si deterioreranno gradualmente e si sbricioleranno durante l'uso. Sostituire le pietre almeno una volta all'anno o più spesso se la sauna viene utilizzata molto frequentemente.
- Allo stesso tempo, rimuovere eventuali detriti di pietra accumulati e sostituire le pietre rotte. Questo garantirà che si mantengano le proprietà di vaporizzazione della stufa per sauna e che non vi sia rischio di surriscaldamento.
- Controllare di tanto in tanto se il livello delle pietre si è abbassato. Verificare che le resistenze non diventino visibili nel tempo. È probabile che il livello delle pietre si abbassi circa due mesi dopo che le pietre sono state posizionate.

Pannello di controllo

- Il dispositivo non richiede manutenzione. Pulire il prodotto con un panno morbido leggermente umido. Utilizzare solo acqua o detersivi delicati, mai solventi o prodotti chimici corrosivi. I panni troppo ruvidi possono causare graffi.
- L'aggiornamento avviene automaticamente quando il dispositivo è connesso al WiFi.

10. RISOLUZIONE DEI PROBLEMI



Tutte le operazioni di manutenzione che richiedono competenze specifiche devono essere eseguite da un professionista qualificato.

Descrizione	Causa / correzione
	<ul style="list-style-type: none"> Gli errori e le avvertenze vengono visualizzati sul display. Una volta eliminato il guasto, premere OK o Delete (Cancella) per continuare. Se l'errore si ripete, contattare il fornitore o utilizzare il link alle Domande frequenti (FAQ).
Impossibile connettersi al WiFi	<ul style="list-style-type: none"> Assicurarsi che la rete WiFi a cui ci si collega abbia un segnale forte. Il nome della rete non può contenere caratteri speciali.
La connessione WiFi si interrompe durante la configurazione	<ul style="list-style-type: none"> Il nome della rete WiFi contiene caratteri non ammessi.
Impossibile connettersi al WiFi / La connessione WiFi si interrompe durante la configurazione	<ul style="list-style-type: none"> Il modulo WiFi richiede l'accesso alla porta 8883 (MQTT sicuro), che deve essere aperta nel firewall. Inoltre, deve essere disponibile l'accesso ai server NTP (Network Time Protocol). Verificare inoltre che le altre porte non siano bloccate, in particolare la 443, la 8443 e la 8883.
Il WiFi non si connette dopo un'interruzione di corrente	<ul style="list-style-type: none"> Spegnerne e riaccendere l'alimentazione elettrica della centralina della sauna.
Il pannello di controllo FENIX non si illumina	<ul style="list-style-type: none"> Accendere l'interruttore principale della centralina di alimentazione o della stufa. Controllare il cavo dati.
Il pannello di controllo FENIX si spegne durante il funzionamento.	<ul style="list-style-type: none"> Controllare le condizioni di installazione per verificare se le temperature del pannello di controllo o della centralina di alimentazione sono troppo elevate.
La stufa per sauna non si riscalda	<ul style="list-style-type: none"> Verificare che i fusibili della stufa per sauna nel pannello elettrico siano intatti. Verificare che il cavo di collegamento della stufa per sauna sia inserito correttamente. Verificare che la protezione termica di sicurezza non sia scattata.

<p>La stanza della sauna si riscalda lentamente. L'acqua gettata sulla stufa per sauna raffredda rapidamente le pietre</p>	<ul style="list-style-type: none"> • Verificare che i fusibili della stufa per sauna nel pannello elettrico siano intatti. • Controllare che tutte le resistenze si accendano quando la stufa per sauna è accesa. • Impostare una temperatura più alta. • Controllare che la potenza della stufa per sauna non sia troppo bassa. <ul style="list-style-type: none"> > 6.1. Scegliere la giusta stufa per sauna > 6.1.1. Potenza di uscita della stufa per sauna • Controllare che la ventilazione della stanza della sauna sia efficace. <ul style="list-style-type: none"> > 6.3. Ventilazione nella stanza della sauna
<p>La stanza della sauna si riscalda rapidamente, ma le pietre non hanno il tempo di riscaldarsi. L'acqua gettata sulla stufa per sauna non evapora, ma fluisce attraverso lo scomparto per le pietre</p>	<ul style="list-style-type: none"> • Controllare che la potenza della stufa per sauna non sia troppo alta. <ul style="list-style-type: none"> > 6.1. Scegliere la giusta stufa per sauna > 6.1.1. Potenza di uscita della stufa per sauna • Controllare che la ventilazione della stanza della sauna sia efficace. <ul style="list-style-type: none"> > 6.3. Ventilazione nella stanza della sauna
<p>I pannelli o altro materiale vicino alla stufa per sauna si scuriscono rapidamente</p>	<ul style="list-style-type: none"> • Assicurarsi che siano rispettate le distanze di sicurezza. > 7.1. Distanze di sicurezza della stufa • Controllare le pietre da sauna. Pietre ammassate in maniera troppo fitta, l'assettamento delle pietre con il tempo o un tipo di pietra sbagliato possono ostacolare il flusso d'aria attraverso la stufa, con conseguente surriscaldamento dei materiali circostanti. <ul style="list-style-type: none"> > 7.8. Pietre da sauna. • Assicurarsi che le resistenze non siano visibili tra le pietre. Se sono visibili, riposizionare le pietre e assicurarsi che le resistenze siano completamente coperte. <ul style="list-style-type: none"> > 7.8. Pietre da sauna. <p>Attenzione! È normale che le superfici in legno della stanza della sauna si scuriscano con il tempo. L'imbrunimento può essere accelerato da</p> <ul style="list-style-type: none"> • luce solare • calore della stufa per sauna • materiali protettivi per le superfici delle pareti (i materiali protettivi hanno una scarsa resistenza al calore) • particelle fini che si staccano dalle pietre della stufa per sauna e vengono sollevate dalle correnti d'aria.
<p>La stufa per sauna produce odore</p>	<ul style="list-style-type: none"> • Consultare il punto <ul style="list-style-type: none"> > 8.2. Come utilizzare la stufa per sauna • Una stufa per sauna calda può intensificare gli odori presenti nell'aria, ma la sauna o la stufa non producono esse stesse odori. Esempi: vernici, colle, olio riscaldante e spezie.
<p>La stufa per sauna produce rumore</p>	<ul style="list-style-type: none"> • Colpi occasionali sono solitamente causati da pietre che si rompono con il calore. • L'espansione termica delle parti della stufa per sauna può causare rumori quando la stufa si riscalda.

10.1. Come ripristinare la protezione termica di sicurezza



Prima di premere il pulsante di ripristino, è necessario determinare il motivo dell'attivazione.

- Il sensore di temperatura è dotato di una protezione contro il surriscaldamento che garantisce la sicurezza della stufa e della sauna. Se la temperatura nell'ambiente del sensore sale troppo, il dispositivo di protezione termica di sicurezza interrompe l'alimentazione della stufa. Il ripristino della protezione termica di sicurezza è mostrato in > *Figura 5. Come ripristinare la protezione termica di sicurezza*



Figura 5. Come ripristinare la protezione termica di sicurezza

11. PEZZI DI RICAMBIO

spareparts.harvia.com

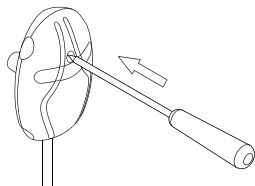

12. TERMINI DI GARANZIA

www.harvia.com



Let's sauna.



@ harviaglobal

GLOBAL

Harvia Finland
Teollisuustie 1-7
40951 Muurame
FINLAND
T +358 207 464 000
harvia@harvia.com

CENTRAL EUROPE

Harvia Austria GmbH
Wartenburger Straße 31
4840 Vöcklabruck
AUSTRIA
T +43 (0) 7672 22 900-50
info@harvia.com